

# Hi! Let's Get Started.

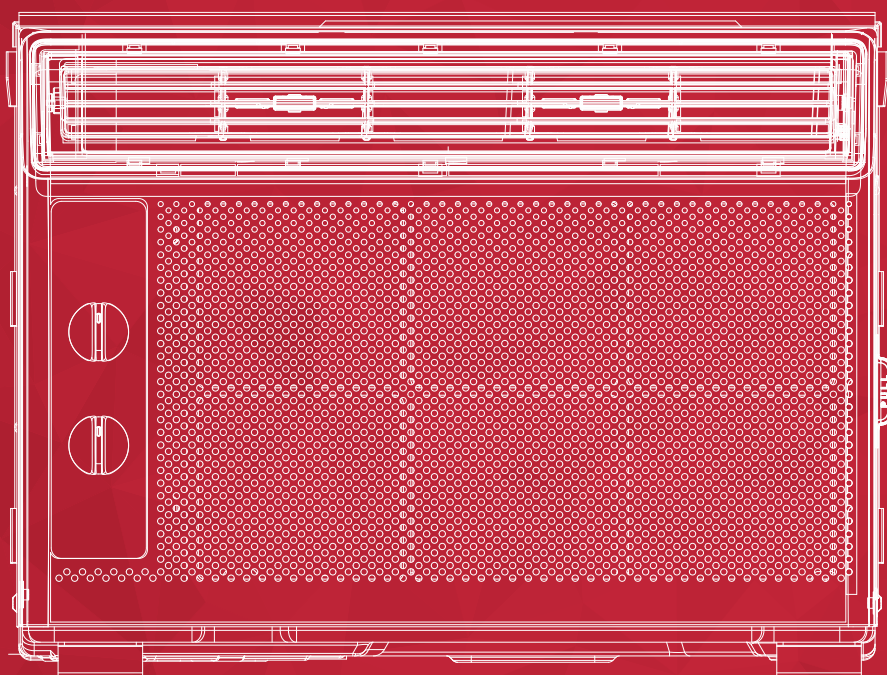

5K Mechanical Window AC  
English / Spanish / French

# Table of Contents

## English

Register and Protect Your Purchase .....	3
Important Safety Instructions .....	4
What's in the Box.....	7
Let's Get Started! .....	8
Assembly and Installation .....	8
How to Control Your AC.....	10
Troubleshooting .....	11
Warranty Information.....	12

## Spanish

Registre y proteja su compra.....	14
Instrucciones Importantes De Seguridad.....	15
Contenidos de la Caja .....	18
¡Comencemos!.....	19
Montaje e instalación.....	19
Cómo Manejar su Aire Acondicionado.....	21
Solución de Problemas .....	22
Información de garantía .....	23

## French

Enregistrez et protégez votre achat .....	25
Consignes De Sécurité Importantes.....	26
Contenu de la boîte.....	29
C'est parti!.....	30
Assemblage et installation .....	30
Comment régler votre climatiseur .....	32
Conseils de dépannage .....	33
Informations de garantie.....	34

# Register and protect your purchase

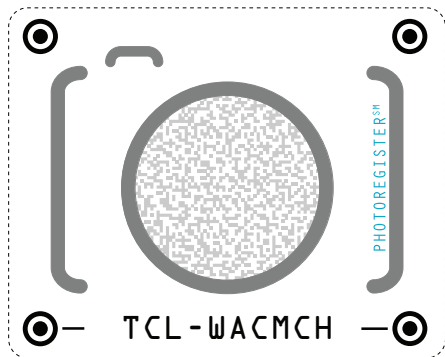

## Register easily with your smartphone

Scan or text a photo of the camera icon to 71403

Or register online at [www.tclusa.com/register](http://www.tclusa.com/register)

**Need help?** Visit [photoregister.com/help](http://photoregister.com/help) or text HELP to 71403

## Add a TCL Protection Plan when you register your product and be covered from life's mishaps

Thank you for choosing TCL. We want your ownership experience to bring you as much joy as the product you purchased does, so we're offering you a special price on TCL Protection Plans when you purchase during registration. Add a TCL Protection Plan within your first 30 days of ownership to receive the best value and we'll make sure nothing gets in the way of you enjoying your new product.

### Benefits & Description

	PROTECT	PLUS
<b>Extended Manufacturer Coverage</b> Extended parts & labor coverage for manufacturer defects.	Up To 4 Years	Up To 4 Years
<b>Priority Service</b> Free shipping and rapid turn-around time.	3-5 Days	3-5 Days
<b>Product Replacement</b> Free 1-time replacement if product cannot be fixed.	+	+
<b>TCL Parts &amp; Service</b> Genuine TCL parts & factory certified service.	+	+
<b>No Deductible</b> \$0 out of pocket expense.	+	+
<b>Accidental Damage Protection</b> Coverage for drops, breaks and spills starts after 30 days.		+

\*Extended service plans (i.e., "Protect" and "Plus" plans) are only offered in the United States (US). All TCL products continue to offer a limited consumer warranty in both the US and Canada. Please refer to the warranty section in this guide for additional details on warranty information.

**IMPORTANT SAFETY INSTRUCTIONS**

Before installing and using your air conditioner, please read this owner's manual carefully. Store this manual in a safe place for future reference. Your safety and the safety of others is very important to us. Please pay attention to all safety messages outlined in this owner's manual.

**WARNING:** To reduce the risk of fire, electrical shock or injury when using your air conditioner, follow the following basic precautions:

**ELECTRICAL REQUIREMENTS**

The electrical ratings for your air conditioner are listed on the model and serial number label located on the front left side of the unit (when facing the front).

**REGISTER YOUR APPLIANCE**

You can register your appliance online by going to register.tcl.com  
Be sure to retain your original sales receipt. A valid proof of purchase is required for all warranty claims.

**BATTERY WARNING STATEMENT**

Do not mix old and new batteries and do not mix alkaline, standard (carbon-zinc) or rechargeable (ni-cad, ni-mh, etc.) batteries

Document your model and serial numbers here:

Model # \_\_\_\_\_ Serial # \_\_\_\_\_

You can locate your 20 digit serial number underneath the bar code (On the left hand side of the AC).

<b>WARNING</b>		Specific electrical requirements are shown in the diagram below. Follow the requirements below for the type of plug on the power supply cord.	
<b>Electrical Shock Hazard</b> Plug into a grounded 3 prong outlet. Do not remove the ground prong. Do not use an adapter Do not use an extension cord. Failure to follow these instructions can result in death, fire, or electrical shock	<b>Wiring Requirements</b>	<b>Power Supply Cord</b>	
	<ul style="list-style-type: none"> <li>• 115 Volt (103 min - 127 max)</li> <li>• (0-8 amps)</li> <li>• (10 amp time-delay fuse or circuit breaker)</li> <li>• Use on single outlet circuit only</li> </ul>	<p><b>PREFERRED GROUNDING METHOD</b></p>  <p>Ensure proper ground exists before use.</p>	

**RECOMMENDED GROUND METHOD**

For your personal safety, this air conditioner must be grounded. This air conditioner is equipped with a 3 prong power supply cord with a grounded plug. To minimize the possibility of electrical shock, the cord must be plugged into a 3 prong outlet and grounded in accordance with all local codes and ordinances. If a 3 prong outlet is not available, it is the customer's responsibility to have a properly grounded 3 prong outlet installed by a qualified electrician.

**DO NOT RETURN TO STORE**

**WE ARE READY TO HELP** contact us first with any questions



TCL SUPPORT:  
[www.tclusa.com/support](http://www.tclusa.com/support)  
1-800-825-6747



**TAKE CARE WHEN REMOVING THE AIR CONDITIONING UNIT**

# INSTALLATION MANUAL---Important considerations

When compared with other refrigerants, R32 is more environmentally friendly. Please use this product as instructed. This refrigerant is flammable and may combust under certain conditions, however when this product is used as directed these risks are significantly reduced. Always consult with a trained professional when maintaining or repairing an air conditioner.

## Warning

- Please read the manual before installing, using, or conducting maintenance.
- Do not use means to accelerate the defrosting process or to clean, other than those recommended by the manufacturer.
- Be aware that refrigerants may not contain an odor.
- Do not pierce or burn the appliance.
- The appliance shall be stored in a room without continuously operating sources (for example: open flames, an operating ignition gas appliance or an operating electric heater).
- Please contact the nearest after-sale service center when maintenance is necessary. At the time of maintenance, the maintenance personnel must strictly comply with the Operation
- Manual provided by the corresponding manufacturer and any non-professional is prohibited to maintain the air conditioner.
- It is necessary to comply with the provisions of gas-related federal, state, and local laws and regulations.
- It is necessary to clear away the refrigerant in the system when maintaining or recycling an air conditioner by a trained professional.



Warning: flammable  
& Dangerous



Read the user manual



Read the installation  
manual



Read the  
service manual

## Important Considerations

- **The air conditioner you buy must be installed by professional personnel** and the "Installation manual" is used only for the professional installation personnel!
- The installation specifications should be subject to our after-sale service regulations.
- When filling the flammable refrigerant, please use caution to avoid serious injury.
- A leak test must be done after the installation is completed.
- It is a must to perform the safety inspection before maintaining or repairing an air conditioner using flammable refrigerant in order to ensure that the fire risk is reduced to a minimum.
- Requirements for the total weight of filled refrigerant and the area of a room to be equipped with an air conditioner (are shown as in the following Tables GG.1 and GG.2)



## The maximum charge and the required minimum floor area

$m_1 = (4 \text{ m}^3) \times \text{LFL}$  ,  $m_2 = (26 \text{ m}^3) \times \text{LFL}$  ,  $m_3 = (130 \text{ m}^3) \times \text{LFL}$

Where LFL is the lower flammable limit in kg/ m<sup>3</sup>, R290 LFL is 0.038 kg/ m<sup>3</sup>, R32 LFL is 0.038 kg/ m<sup>3</sup>.

### For the appliances with a charge amount $m_1 < M = m_2$ :

The maximum charge in a room shall be in accordance with the following:  $m_{\text{max}} = 2.5 \times (\text{LFL})^{(5/4)} \times h_0 \times (A)^{1/2}$

The required minimum floor area  $A_{\text{min}}$  to install an appliance with refrigerant charge  $M$  (kg) shall be in accordance with following:  $A_{\text{min}} = (M / (2.5 \times (\text{LFL})^{(5/4)} \times h_0))^2$

Where:

$m_{\text{max}}$  is the allowable maximum charge in a room, in kg;

$M$  is the refrigerant charge amount in appliance, in kg;

$A_{\text{min}}$  is the required minimum room area, in m<sup>2</sup>;

$A$  is the room area, in m<sup>2</sup>;

LFL is the lower flammable limit, in kg/m<sup>3</sup>;

$h_0$  is the installation height of the appliance, in meters for calculating  $m_{\text{max}}$  or  $A_{\text{min}}$ , 1.8 m for wall mounted;

**Table GG.1 - Maximum charge (kg)**

Category	LFL (kg/m <sub>3</sub> )	h <sub>0</sub> (m)	Floor area (m <sub>2</sub> )						
			4	7	10	15	20	30	50
R32	0,306	0,6	0,68	0,9	1,08	0,32	1,53	1,87	2,41
		1	1,14	1,51	1,8	2,2	2,54	3,12	4,02
		1,8	2,05	2,71	3,24	3,97	4,58	5,61	7,254
		2,2	2,5	3,31	3,96	4,85	5,6	6,86	8,85

**Table GG.2 - Minimum room area (m2)**

Category	LFL (kg/m <sub>3</sub> )	h <sub>0</sub> (m)	Charge amount (M) (kg) Minimum room area (m2)						
			1,224 kg	1,836 kg	2,448 kg	3,672 kg	4,896 kg	6,12 kg	7,956 kg
R32	0,306	0,6		29	51	116	206	321	543
		1		10	19	42	74	116	196
		1,8		3	6	13	23	36	60
		2,2		2	4	0	15	24	40

## Installation Safety Principles

### 1. Site Safety

Open Flames Prohibited



Ventilation Necessary



### 2. Operation Safety

Mind Static Electricity



Open Flames Prohibited

Must wear protective clothing and anti-static gloves

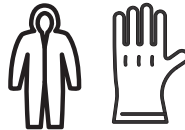

Don't use mobile phone



### 3. Installation Safety

- Refrigerant Leak Detector
- Appropriate Installation Location







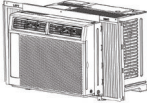
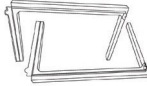

The left picture is the schematic diagram of a refrigerant leak detector.

#### Please note that:

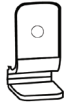
1. The installation site should be in a well-ventilated area.
2. The sites for installing and maintaining an air conditioner using Refrigerant R32 should be free from open fire or welding, smoking, drying oven or any other heat source higher than 548K which easily produces open fire.
3. When installing an air conditioner, it is necessary to take appropriate anti-static measures such as wear anti-static clothing and/or gloves.
4. Installation or maintenance location should not be surrounded by obstacles or close to any heat source, flammable, and/or explosive areas or objects.
5. If the product suffers refrigerant leak during the installation, all personnel should go out till the refrigerant leaks completely for 15 minutes. If the product is damaged, a professional must carry such damages product back to the maintenance station. It is prohibited to weld the refrigerant pipe or conduct other operations on the contaminated site.
6. The air conditioner unit needs to sit on a flat even surface.
7. It is necessary to avoid the places where there are other electrical products, power switch plugs and sockets, kitchen cabinet, bed, sofa and other valuables directly under the lines on two sides of the indoor unit.
8. Any ventilation openings of unit should be free from obstructions.

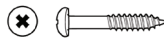
## What's in the Box

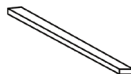
NO.	APPEARANCE	PART NAME	QUANTITY
1		Top Rail	1
2		AC Unit	1
3		Filler Panels (with "Left" & "Right" remark)	2
4		Sash Lock	1
5		Lock Frame	2
6		3/8" Screws	4
7		1/2" Screws	3
8		3/4" Screws	4
9		Window Sash Seal	1
10		Foam Top Window Gasket	1

**Tip!** Before unboxing, cut the tape along the top of the box to loosen contents inside. Once you lift and remove the box, check the inside of the box as some parts may be stuck at the top. You can find the screws and other parts located in the tray beneath the AC unit.

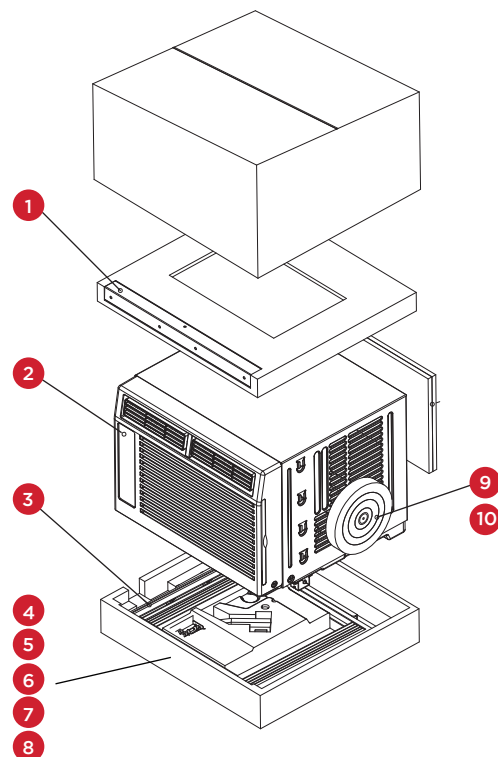

# Let's Get Started!

## Step 1: Testing

Before installing your AC, let's test it to make sure it works properly and your outlet has the proper power level. First, place it on a flat surface, plug it directly into a wall outlet (never use a power strip or other device), and turn it on. Next, put the mode to High Cool ❄️ and set the temperature to Max Cool 7. After 3 minutes, the AC should be blowing cool air. If so, please continue on to the next step. If not, please go to the Troubleshooting tips at the back of this guide or visit [support.tcl.com/us](http://support.tcl.com/us) for additional help.

## Step 2: Installation

### A few quick notes before installing:

- This unit is made to fit inside a standard double-hung window between the sizes of 23" and 36".
- Check the size of your window before installing. The air conditioner can be installed without the accordion panels to fit in a narrower window opening.
- The Lower Sash (the lower part of the window that moves up and down) must allow for 14.5" of vertical clearance when open.
- The electrical outlet must be within reach of the power cord.

1. Use the included (4) 3/8" screws to fasten the top mounting rail to the unit.

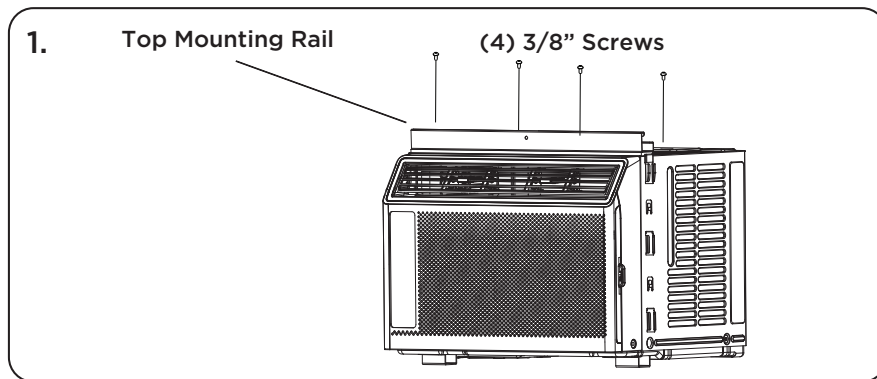

2. Fasten the accordion style window panel expander pieces to the unit. They are marked "Right" and "Left". Pull the leading edge of them to its maximum width (Fig 2a). Then slide the panel expanders into the grooved notches (slide downward) on the sides of the unit (Fig 2b), and make sure they are inserted into the metal rails tightly (Fig 2c).

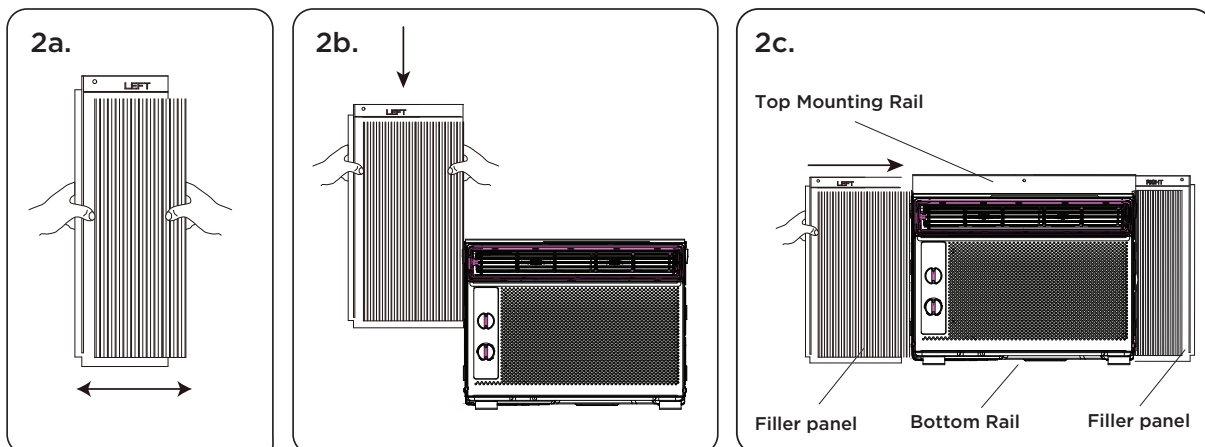



- 3.** Carefully place the window air conditioner into the window where it is to be installed (2 people are recommended for this step). Close the window securely. The AC unit should be slightly tilted to the outside area to allow water to drain out from the unit.

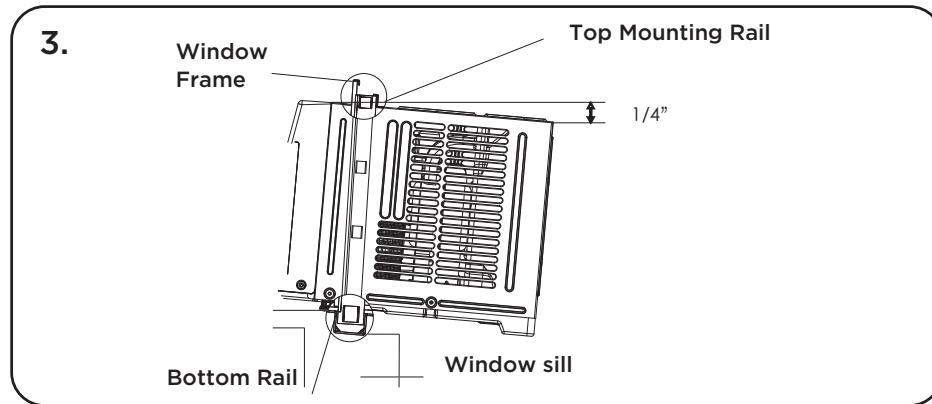

- 4a.** Fasten the air conditioner to the window frame, using the included  $\frac{1}{2}$ " screws. Fasten each of the panel extenders (Left and Right). You may have to drill a pilot hole in the window frame to fasten these screws to the window sash.

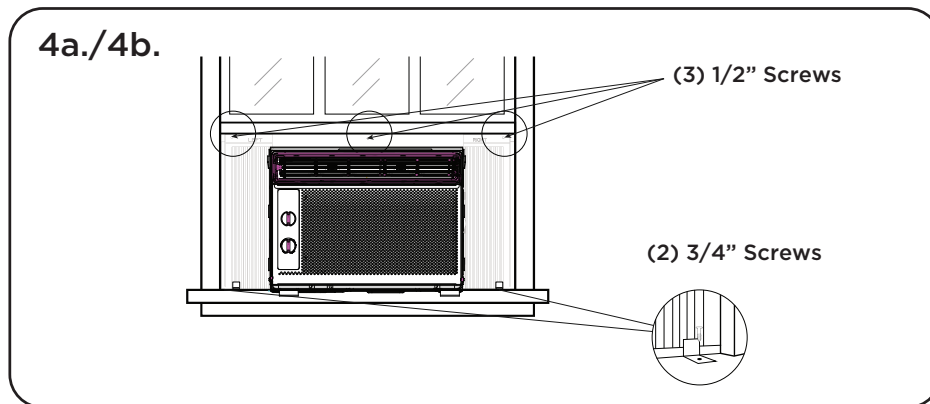

- 4b.** Attach the lock frame between the panel extender and the window sill and fasten them together with the included  $\frac{3}{4}$ " locking screw. Repeat for each side.
- 4c.** Attach the sash lock between the top of the sliding window and window frame, using 1 of the included  $\frac{3}{4}$ " screw to secure the window closed.

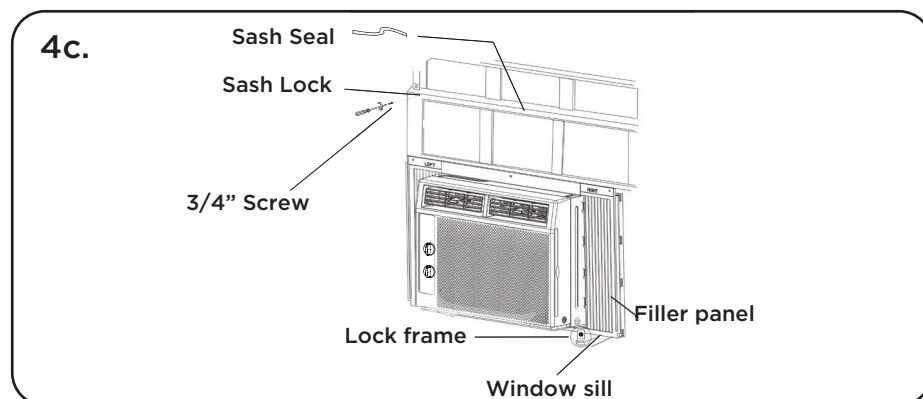

- 4d.** To prevent outside air from entering the room, insert the foam top window gasket, cut to the width of the window.

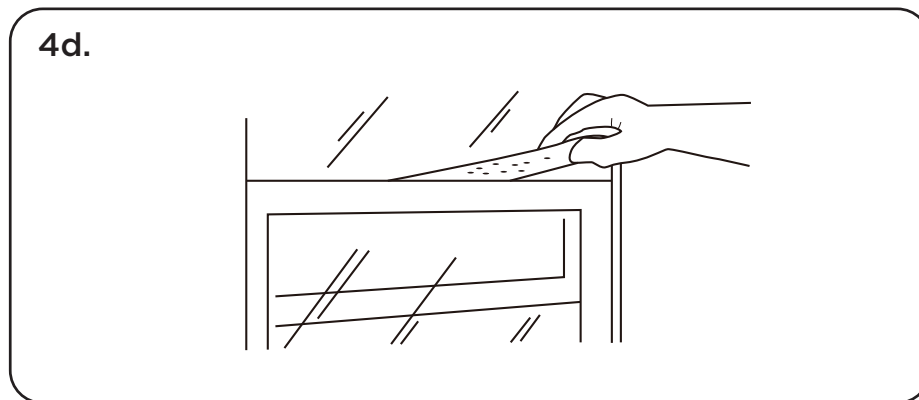

5. Plug the unit into the electrical outlet as specified above in the electrical requirements. Move the control to the COOL mode.

## How to Control Your AC

### All the basics you need to know to stay cool!

1. **Power** - Turn on the unit by rotating the MODE dial to the desired setting.
2. **Cooling Mode** - For maximum cooling, set the MODE dial to ❄️. In HIGH COOL mode, the fan will automatically go to high. This will circulate the air throughout the room.
3. **Fan Mode** - For fan only modes choose either 🌀, or 🌀. The air conditioner will not cool the room in fan mode.
4. **Thermostat** - Turn the TEMP dial to set the desired room temperature. For maximum cooling, turn the TEMP dial to “7” (Max Cool).
5. **Directional Vents** - To direct the air flow, use the horizontal lever to control the horizontal (sideways) motion, and move the air deflector to control the vertical (up/down) direction.
6. **Minimize Wear and Tear** - To minimize wear and tear, wait at least 3 minutes before changing MODES. This will prevent the compressor from overheating and the circuit breaker from tripping.
7. **Filter** - It is recommended you clean your filter monthly. Remove the filter by sliding it out of the front right side of the air conditioner. Gently wash it with a mild dish washing detergent and let dry completely before reinstalling it into the AC.

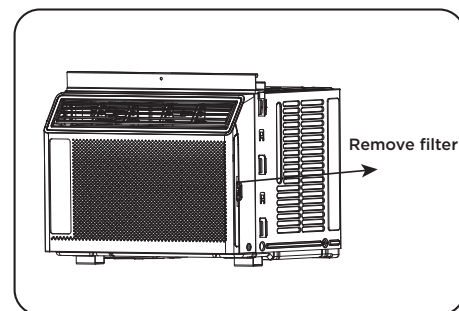

### Normal Operating Sounds

You may hear a pinging noise, caused by the water hitting the condenser on rainy days, or when the humidity is high. This design feature helps remove moisture and increase efficiency.

You may hear the thermostat click when the compressor cycles on and off. Water will collect in the base pan on rainy days, or high humidity days. The water may overflow and drip from the unit on the outside. The fan may run, even when the compressor is not on.

# Troubleshooting

Having trouble completing installation? Don't worry, it's usually an easy fix.

PROBLEM	POSSIBLE CAUSES	SOLUTIONS
<b>Air Conditioner will not start</b>	Air conditioner is unplugged	<ul style="list-style-type: none"> <li>• Make sure the air conditioner plug is pushed completely into the outlet</li> </ul>
	Fuse is blown/circuit breaker is tripped	<ul style="list-style-type: none"> <li>• Check the house fuse/circuit breaker box and replace the fuse or reset the breaker</li> </ul>
	Power Failure	<ul style="list-style-type: none"> <li>• The unit will automatically re-start when power is restored</li> <li>• There is a protective time delay (approx. 3 minutes) to prevent damage to the compressor. For this reason, the unit may not start normal cooling for 3 minutes after it is turned back on.</li> </ul>
	Current interrupter device is tripped	<ul style="list-style-type: none"> <li>• Press the RESET button located on the power cord plug</li> <li>• If the RESET button will not stay engaged, discontinue use of the air conditioner and contact a qualified service technician</li> </ul>
<b>Air Conditioner does not cool as it should</b>	Airflow is restricted	<ul style="list-style-type: none"> <li>• Make sure there are no curtains, blinds, or furniture blocking the front of the air conditioner</li> </ul>
	Temperature control may not be set correctly	<ul style="list-style-type: none"> <li>• Lower the set thermostat temperature</li> </ul>
	Air filter is dirty	<ul style="list-style-type: none"> <li>• Clean the filter. See the Cleaning and Care Section of the manual</li> </ul>
	Room may be too warm	<ul style="list-style-type: none"> <li>• Please allow time for the room to cool down after turning on the air conditioner</li> </ul>
	Cold air is escaping	<ul style="list-style-type: none"> <li>• Check for open furnace registers and cold air returns</li> </ul>
	Cooling Coils are frozen	<ul style="list-style-type: none"> <li>• See "Air Conditioner Freezing Up" below</li> </ul>
<b>Air Conditioner is freezing up</b>	Ice blocks the air flow and stops the air conditioner from cooling the room	<ul style="list-style-type: none"> <li>• Set the MODE to HIGH FAN or HIGH COOL and set the thermostat to a higher temperature</li> </ul>
<b>Water is dripping outside</b>	Hot and humid weather	<ul style="list-style-type: none"> <li>• This is normal</li> </ul>
<b>Water is dripping inside the room</b>	Air conditioner is not correctly tilted outside	<ul style="list-style-type: none"> <li>• For proper water drainage, make sure the air conditioner is slightly tilted downward from the front of the unit to the rear</li> </ul>
<b>Water collects in the base pan</b>	Moisture removed from the air is draining into the base pan	<ul style="list-style-type: none"> <li>• This is normal for a short period in areas with low humidity and normal for a longer period in areas with high humidity</li> </ul>

# TCL North America

## LIMITED PRODUCT WARRANTY

**What your warranty covers:** Defects in materials or workmanship to the original owner of this TCL product when purchased as new from an Authorized Dealer of TCL brand products and packaged with this warranty statement.

<b>WARRANTY PERIOD (NON-COMMERCIAL USE):</b> <b>Labor: Twelve (12) Months from the original date of purchase.</b> <b>Parts: Twelve (12) Months from the original date of purchase.</b>	<b>WARRANTY PERIOD (COMMERCIAL USE):</b> <b>Labor: Six (6) Months from the original date of purchase.</b> <b>Parts: Six (6) Months from the original date of purchase.</b>
--	--

Commercial Use includes, but is not limited to, the use of this product in a commercial or business environment, the use of this product in an institution or for institutional purposes, or for other commercial purposes including rental purposes.

Should your TCL device prove to be defective in material or workmanship under normal use during the warranty period listed above, effective from the date of original consumer purchase of the product, TCL North America at its sole discretion will, (1) pay an Authorized TCL Service Center for both labor charges and parts to repair your device, or (2) replace your device with a new or refurbished/recertified equivalent product. If repaired at an Authorized TCL Service Center, TCL is not responsible for the transportation costs to the Authorized TCL Service Center. However, TCL will pay for the return shipping. TCL will provide instructions for the packaging and shipping of the unit. Units that are improperly packed and damaged during shipping are not covered under this limited product warranty. This limited product warranty is good only to the original purchaser of the product and effective only when used in North America. You must have your original purchase receipt or proof of purchase (bill of sale or receipted invoice) which states the condition of the unit (new, used), the unit's date of purchase, place of purchase, and model/serial number.

**HOW SERVICE IS HANDLED:** Call 1-800-825-6747 and choose the appropriate prompt. Please have product type, model number, serial number, and ZIP code ready. Troubleshooting and prior approval from a TCL representative **MUST** occur before sending in your product for repair.

### Product Registration Information

You can find the model number and serial number on a label on the back or side of the product. **Register your product online at [register.tcl.com](http://register.tcl.com).**

NO OTHER WARRANTY IS APPLICABLE TO THIS PRODUCT. THIS LIMITED WARRANTY IS IN LIEU OF ANY OTHER WARRANTY, EXPRESS OR IMPLIED, INCLUDING WITHOUT LIMITATION, ANY WARRANTY OF MERCHANTABILITY OR FITNESS FOR A PARTICULAR PURPOSE. TO THE EXTENT ANY IMPLIED WARRANTY IS REQUIRED BY LAW, IT IS LIMITED IN DURATION TO THE EXPRESS WARRANTY PERIOD ABOVE. NEITHER THE MANUFACTURER NOR ITS DISTRIBUTOR SHALL BE LIABLE FOR ANY INCIDENTAL, CONSEQUENTIAL, INDIRECT, SPECIAL, OR PUNITIVE DAMAGES OF ANY NATURE, INCLUDING WITHOUT LIMITATION, LOST REVENUES OR PROFITS, OR ANY OTHER DAMAGE WHETHER BASED IN CONTRACT, TORT, OR OTHERWISE. SOME STATES AND/OR TERRITORIES DO NOT ALLOW THE EXCLUSION OR LIMITATION OF INCIDENTAL OR CONSEQUENTIAL DAMAGES OR LIMITATIONS ON THE LENGTH OF TIME AN IMPLIED WARRANTY LASTS, SO THE ABOVE EXCLUSION OR LIMITATION MAY NOT APPLY TO YOU. THIS LIMITED WARRANTY GIVES YOU, THE ORIGINAL PURCHASER, SPECIFIC LEGAL RIGHTS AND YOU MAY ALSO HAVE OTHER RIGHTS THAT VARY FROM STATE TO STATE OR TERRITORY TO TERRITORY. THIS WARRANTY IS SUBJECT TO CHANGE WITHOUT NOTICE. PLEASE VISIT [WWW.TCL.COM/EN](http://WWW.TCL.COM/EN) TO VIEW THE MOST CURRENT VERSION.

### THIS LIMITED WARRANTY DOES NOT APPLY TO:

1. Service calls to your home for delivery or pick-up, installation, instruction, replacement of house fuses, connection of house wiring or plumbing, or to correct unauthorized repairs.
2. Failure of the product to perform due to signal reception problems not caused by your unit, or due to power failures or interruptions or inadequate electrical service.
3. Damage caused by transportation or handling, including damage during shipment from a Retailer (please contact your Retailer for assistance).
4. Damage caused to the product by accident, vermin, lightning, wind(s), fire, flood(s), or act(s) of God.
5. Damage caused by operating the product in a corrosive or wet atmosphere.
6. Repairs when your TCL product is used in other-than-normal, single-family household use, or contrary to the instructions described in the product User's Guide.
7. Damage resulting from accident, alteration, misuse, abuse, neglect, insects, normal wear-and-tear, cosmetic damage, mishandling, power line surges, improper or faulty installation, or improper repair or maintenance. Improper repair includes the use of parts not approved or specified by TCL.
8. Markings or images on the product's LCD/LED panel resulting from viewing fixed images (including but not limited to certain 4:3 images on wide screen televisions, and/or data or images in fixed screen locations from banners, video games, or certain broadcast networks).
9. Normal maintenance as described in the User's Guide (including but not limited to cleaning or replacing filters, cleaning coils, or other normal maintenance).
10. Use of accessories or components that are not compatible with this product.
11. Products with altered, missing, defaced, unreadable, or removed serial numbers.
12. Changes in the appearance of the product that do not affect product performance.
13. Increases in utility costs and/or additional utility expenses.
14. Products purchased from non-authorized TCL resellers.
15. Products sold in any condition other than new from the original manufacturer, or sold outside of North America.

**The cost of repair or replacement under these excluded circumstances shall be borne by the consumer.**

### CONTACT INFORMATION:

TCL North America  
1860 Compton Ave Corona, California 92881  
1- 800-825-6747  
[www.tcl.com/en](http://www.tcl.com/en)

**¡Hola! Comencemos.**

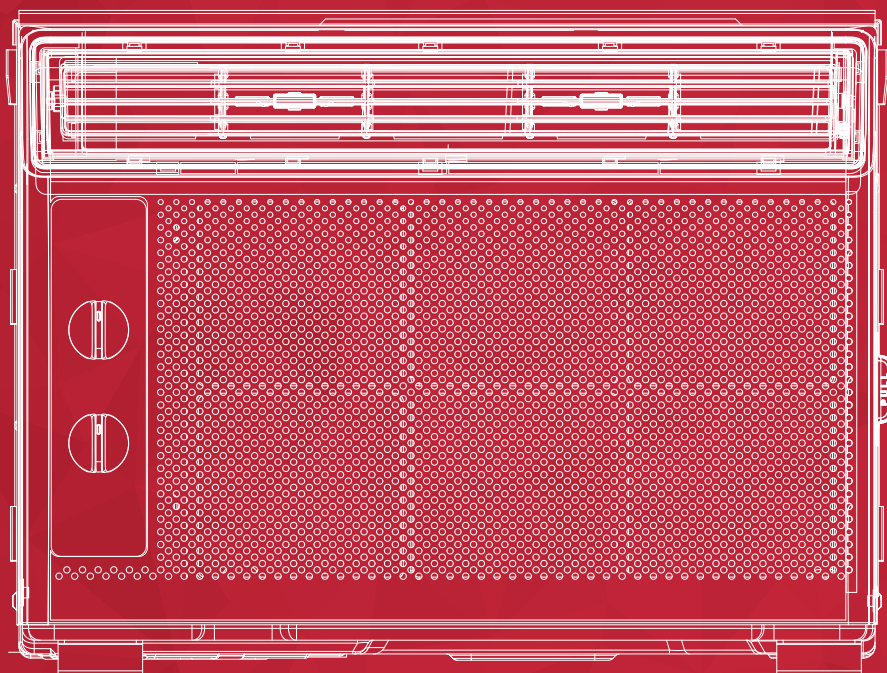

Acondicionador de Aire de Ventana 5K

# Registre y proteja su compra

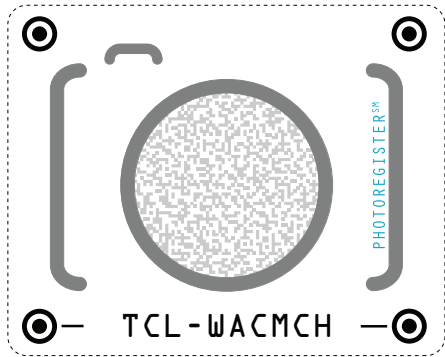

## Regístrese fácilmente con su teléfono inteligente

Escanee o envíe un mensaje de texto con una foto del icono de la cámara al 71403

O regístrese en línea en [www.tclusa.com/register](http://www.tclusa.com/register)

¿Necesita ayuda? Visite [photoregister.com/help](http://photoregister.com/help) o envíe un mensaje de texto que diga HELP al 71403

Agregue un Plan de protección de TCL cuando registre el producto, a fin de contar con cobertura contra los contratiempos que la vida presenta.

Gracias por elegir TCL. Queremos que disfrute de la experiencia de propiedad tanto como disfruta del producto adquirido, por lo que, cuando realice la compra, le ofreceremos un precio especial en planes de protección de TCL durante el registro. Agregue un Plan de protección TCL dentro de los primeros 30 días de ser propietario para recibir el mejor valor y nos aseguraremos de que nada se interponga en el camino para que disfrute de su nuevo producto.

## Beneficios y descripción

### Cobertura extendida del fabricante

Cobertura ampliada de piezas y mano de obra por defectos de fabricación.

### PROTECT

Hasta 4 años

### PLUS

Hasta 4 años

### Servicio prioritario

Envío gratuito y tiempo de respuesta rápido.

De 3 a 5 días

De 3 a 5 días

### Reemplazo del producto

1 reemplazo gratuito si el producto no se puede reparar.



### Piezas y servicio TCL

Piezas TCL originales y servicio certificado de fábrica.



### No deducible

\$0 de gastos de bolsillo.



### Protección contra daños accidentales

La cobertura para caídas, roturas y derrames comienza después de 30 días.



\*Los planes de servicio extendido (es decir, los planes "Protect" y "Plus") solo se ofrecen en los Estados Unidos (EE. UU.). Todos los productos de TCL continúan ofreciendo una garantía limitada al consumidor tanto en los EE. UU. como en Canadá. Consulte la sección de garantía de esta guía para obtener más información sobre la garantía.

## INSTRUCCIONES IMPORTANTES DE SEGURIDAD

Antes de instalar y usar su aire acondicionado, lea detenidamente este manual. Conserve este manual en un lugar seguro para futuras consultas. Su seguridad y la de los demás son muy importantes para nosotros.

Por favor, preste atención a todos los mensajes de seguridad descritos en este manual.

**ADVERTENCIA:** Para reducir el riesgo de incendio, descarga eléctrica o lesiones al usar su aire acondicionado, ajústese a las siguientes precauciones básicas:

## REQUISITOS ELÉCTRICOS

Las clasificaciones eléctricas para su acondicionador de aire se detallan en la etiqueta del modelo y el número de serie, ubicados en el lado frontal izquierdo de la unidad (vista de frente).

## REGISTRE SU APARATO

Puede registrar su dispositivo en línea, visitando [register.tcl.com](http://register.tcl.com)

Asegúrese de conservar su recibo de compra original. Se requiere un comprobante de compra válido para todos los reclamos de garantía.

Documente aquí su modelo y números de serie:

N° de modelo \_\_\_\_\_ N° de serie \_\_\_\_\_

Puede ubicar su número de serie de 20 dígitos debajo del código de barras (En el lado izquierdo del sistema de aire acondicionado).

### ADVERTENCIA

Los requisitos eléctricos específicos se muestran en el siguiente diagrama. Cumpla los siguientes requisitos en relación al tipo de enchufe en el cable de alimentación.

#### Peligro de Descarga Eléctrica

Enchufar a un tomacorrientes de 3 terminales con conexión a tierra.  
No quite el terminal de tierra.  
No use un adaptador  
No utilice un cable alargador.  
No seguir estas instrucciones puede provocar la muerte, un incendio o una descarga eléctrica.

#### Requerimientos del Cableado

- 115 Voltios (103 min - 127 max)
- (0-8 amperios)
- (fusible de retardo de 10 amperios o disyuntor)
- Utilicelo sólo en el circuito de una sola salida

#### Cable de Alimentación

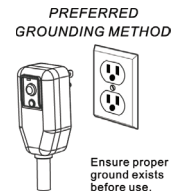

## MÉTODO DE PUESTA A TIERRA RECOMENDADO

Para su seguridad personal, este aire acondicionado debe estar conectado a tierra.

Este aire acondicionado está equipado con un cable de alimentación de 3 terminales con un enchufe con conexión a tierra. Para minimizar la posibilidad de descarga eléctrica, el cable debe enchufarse a un tomacorrientes de 3 clavijas y conectarse a tierra de acuerdo con todos los códigos y ordenanzas locales. Si no hay disponible un tomacorrientes de 3 terminales, es responsabilidad del cliente que un electricista calificado instale un tomacorrientes de 3 terminales debidamente conectado a tierra.

## NO LO DEVUELVA A LA TIENDA

# ESTAMOS LISTOS PARA AYUDAR

contáctenos primero con cualquier pregunta



ASISTENCIA TCL:  
[www.tclusa.com/support](http://www.tclusa.com/support)  
1-800-825-6747



## CUIDADO CUANDO RETIRE LA UNIDAD DE AIRE ACONDICIONADO

# MANUAL DE INSTALACIÓN: consideraciones importantes

En comparación con otros refrigerantes, el R32 es más ecológico. Utilice este producto según las instrucciones. Este refrigerante es inflamable y puede hacer combustión en ciertas circunstancias; sin embargo, cuando se utiliza este producto como se indica, estos riesgos se reducen significativamente. Consulte siempre con un profesional capacitado cuando realice el mantenimiento o la reparación de un aire acondicionado.

## Advertencia

- Lea el manual antes de instalar o usar el aire acondicionado, o antes de llevar a cabo el mantenimiento.
- No acelere el proceso de descongelación ni lleve a cabo la limpieza con métodos distintos de los recomendados por el fabricante.
- Tenga en cuenta que los refrigerantes pueden ser inodoros.
- No perfore ni queme el aparato.
- El aparato debe almacenarse en un ambiente libre de fuentes en funcionamiento continuo (por ejemplo: llamas abiertas, un aparato de encendido a gas en funcionamiento o un calentador eléctrico en funcionamiento).
- Póngase en contacto con el centro de servicio posventa más cercano cuando sea necesario realizar un mantenimiento. Cuando se realice el mantenimiento, el personal de mantenimiento debe cumplir rigurosamente con el manual de operación proporcionado por el fabricante correspondiente; queda prohibido que personas no profesionales realicen el mantenimiento del aire acondicionado.
- Es necesario cumplir con las disposiciones de las leyes y normas federales, estatales y locales relativas al gas.
- Es necesario que un profesional capacitado elimine el refrigerante del sistema cuando realice el mantenimiento de un aire acondicionado.



Advertencia: inflamable y peligroso



Lea el manual de usuario



Lea el manual de mantenimiento



Lea el manual de mantenimiento

## Consideraciones importantes

- **El aire acondicionado que compre debe ser instalado por personal** profesional y el "Manual de instalación" está destinado solo al personal de instalación profesional. Las especificaciones de instalación deben estar sujetas a nuestras normas de servicio posventa.
- Cuando llene el aire acondicionado con el refrigerante inflamable, tenga cuidado para evitar lesiones graves.
- Se debe realizar una prueba de fugas después de que se complete la instalación.
- Es imprescindible realizar una inspección de seguridad antes de realizar el mantenimiento o la reparación de un aire acondicionado que utilice refrigerante inflamable para garantizar que el riesgo de incendio se reduzca al mínimo.
- Requisitos según el peso total del refrigerante lleno y la superficie del cuarto que se equipará con un aire acondicionado (se muestran en las siguientes tablas GG.1 y GG.2)



## Carga máxima y superficie mínima de suelo requerida

$m_1 = (4 \text{ m}^3) \times \text{LFL}$ ,  $m_2 = (26 \text{ m}^3) \times \text{LFL}$ ,  $m_3 = (130 \text{ m}^3) \times \text{LFL}$

Donde LFL es el límite inferior de inflamabilidad en kg/m<sup>3</sup>, de modo que el LFL del R290 es 0,038 kg/m<sup>3</sup>, y el LFL del R32 es 0,038 kg/m<sup>3</sup>.

### Para aparatos con una cantidad de carga de $m_1 < M = m_2$ :

La carga máxima en un cuarto debe corresponderse con lo siguiente:  $m_{\text{máx.}} = 2,5 \times (\text{LFL})^{(5/4)} \times h_0 \times (A)^{1/2}$

La superficie de suelo mínima requerida ( $A_{\text{mín}}$ ) para instalar un aparato con carga de refrigerante  $M$  (kg) debe corresponderse con lo siguiente:  $A_{\text{mín.}} = (M / [2,5 \times (\text{LFL})^{(5/4)} \times h_0])^2$

#### Donde:

$m_{\text{máx.}}$  es la carga máxima permitida en un cuarto, en kg;  $M$  es la cantidad de carga de refrigerante en el aparato, en kg;

$A_{\text{mín}}$  es la superficie mínima requerida del cuarto, en m<sup>2</sup>;  $A$  es la superficie del cuarto, en m<sup>2</sup>;

LFL es el límite inferior de inflamabilidad, en kg/m<sup>3</sup>;

$h_0$  es la altura de instalación del aparato, en metros, para calcular  $m_{\text{máx.}}$  o  $A_{\text{mín.}}$  (1,8 m para el montaje en paredes).



**Tabla GG.1: carga máxima (kg)**

Categoría	LFL (kg/m <sub>3</sub> )	h <sub>0</sub> (m)	Superficie del suelo (m <sub>2</sub> )						
			4	7	10	15	20	30	50
R32	0,306	0,6	0,68	0,9	1,08	0,32	1,53	1,87	2,41
		1	1,14	1,51	1,8	2,2	2,54	3,12	4,02
		1,8	2,05	2,71	3,24	3,97	4,58	5,61	7,254
		2,2	2,5	3,31	3,96	4,85	5,6	6,86	8,85

**Tabla GG.2: superficie mínima del cuarto (m<sub>2</sub>)**

Categoría	LFL (kg/m <sub>3</sub> )	h <sub>0</sub> (m)	Cantidad de carga (M) (kg) Superficie mínima del cuarto (m <sub>2</sub> )						
			1,224 kg	1,836 kg	2,448 kg	3,672 kg	4,896 kg	6,12 kg	7,956 kg
R32	0,306	0,6		29	51	116	206	321	543
		1		10	19	42	74	116	196
		1,8		3	6	13	23	36	60
		2,2		2	4	0	15	24	40

## Principios de seguridad para la instalación

### 1. Seguridad del sitio

Llamas abiertas prohibidas



Ventilación necesaria



### 2. Seguridad para la operación

Tenga cuidado con la electricidad estática



Llamas abiertas prohibidas

Debe usar vestimenta de protección y guantes antiestáticos

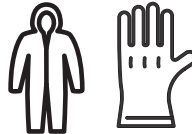

No debe usar el teléfono móvil



### 3. Seguridad para la instalación

- Detector de fugas de refrigerante
- Lugar de instalación apropiado



La imagen izquierda es de un detector de fugas de refrigerante.

### Tenga en cuenta lo siguiente:

1. El sitio de instalación debe estar en un área bien ventilada.
2. Los sitios de instalación y mantenimiento de un aire acondicionado que utilice el refrigerante R32 deben estar libres de fuego abierto, soldaduras, cigarrillos encendidos, hornos de secado o cualquier otra fuente de calor superior a 548 °C que produzcan fuego abierto con facilidad.
3. Al instalar un aire acondicionado, es necesario tomar las medidas antiestáticas adecuadas, como usar vestimenta o guantes antiestáticos.
4. El lugar de instalación o mantenimiento no debe estar rodeado de obstáculos ni cerca de ninguna fuente de calor, áreas u objetos inflamables o explosivos.
5. Si el producto sufre una fuga de refrigerante durante la instalación, todo el personal debe salir del lugar durante 15 minutos, hasta que el refrigerante se filtre por completo. Si el producto está dañado, un profesional debe llevar dicho producto dañado a la estación de mantenimiento. Está prohibido soldar la tubería del refrigerante o realizar otras operaciones en el sitio contaminado.
6. La unidad de aire acondicionado debe colocarse sobre una superficie plana y uniforme.
7. Es necesario evitar los lugares donde haya otros productos eléctricos, enchufes y tomas de energía, gabinetes de cocina, camas, sofás y otros objetos de valor directamente debajo de las líneas a los dos lados de la unidad interior.
8. Las aberturas de ventilación de la unidad deben estar libres de obstrucciones.

## Qué hay en la caja

Nº	APARIENCIA	NOMBRE DE LA PARTE	CANTIDAD
1		Riel superior	1
2		Unidad AC	1
3		Paneles de relleno (con comentarios "Izquierda" y "Derecha")	2
4		Cerradura de guillotina	1
5		Marco de cierre	2
6		Tornillos de 3/8	4
7		Tornillos de 1/2	3
8		Tornillos 3/4	4
9		Sello de la hoja de la ventana	1
10		Junta de la ventana superior de espuma	1

**iConsejo!** Antes de abrir la caja, corte la cinta a lo largo de la parte superior de la caja para aflojar el contenido del interior. Una vez que levante y retire la caja, marque el interior de la caja, ya que algunas partes pueden estar pegadas en la parte superior. Puede encontrar los tornillos y otras piezas situadas en la bandeja debajo de la unidad de CA.

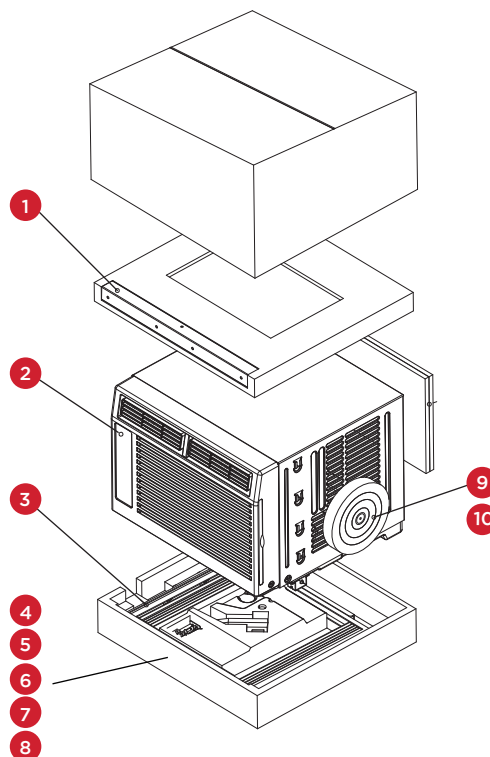

# ¡Comencemos!

## Paso 1: Pruebas

Antes de instalar el aire acondicionado, probémoslo para asegurarnos de que hay llegado a su casa de forma segura y de que funcione correctamente. Colóquelo en una superficie plana, conéctelo directamente a un tomacorriente de pared y enciéndalo. A continuación, coloque el modo en HIGH COOL y ajuste la temperatura a MAX COOL 7. Después de 3 minutos, el aire acondicionado debe estar soplando aire frío. Si es así, por favor continúe con el siguiente paso. Si no es así, siga los consejos para la resolución de problemas al final de esta guía o visite [support.tcl.com/us](http://support.tcl.com/us) para obtener ayuda adicional.

## Paso 2: Instalación

### Unas breves notas antes de la instalación:

- Esta unidad está hecha para caber dentro de una ventana estándar de doble guillotina entre los tamaños de 23" y 36".
  - Compruebe el tamaño de su ventana antes de instalarla. El aire acondicionado se puede instalar sin los paneles de acordeón para que quepa en una abertura de ventana más estrecha.
  - El marco inferior (la parte inferior de la ventana que se mueve hacia arriba y hacia abajo) debe permitir un espacio libre vertical de 14.5" cuando ésta se abra.
  - La toma de corriente debe estar al alcance del cable de alimentación.
1. Use los (4) tornillos de 3/8" incluidos para fijar el riel de montaje superior a la unidad.

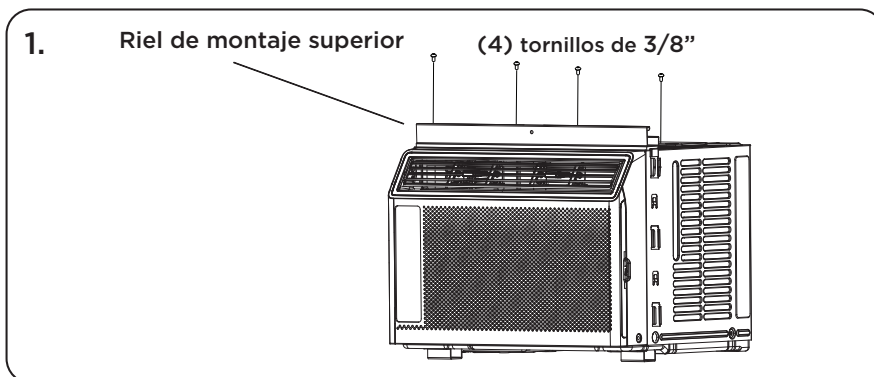

2. Sujete a la unidad las piezas del expansor de paneles de ventanas estilo acordeón. Éstos están marcados "Derecha" e "Izquierda". Tire del borde de ataque hasta su anchura máxima. A continuación, deslice los expansores de los paneles en las muescas ranuradas (deslícelos hacia abajo) de los lados de la unidad, y asegúrese de que estén sólidamente insertados en los rieles metálicos.

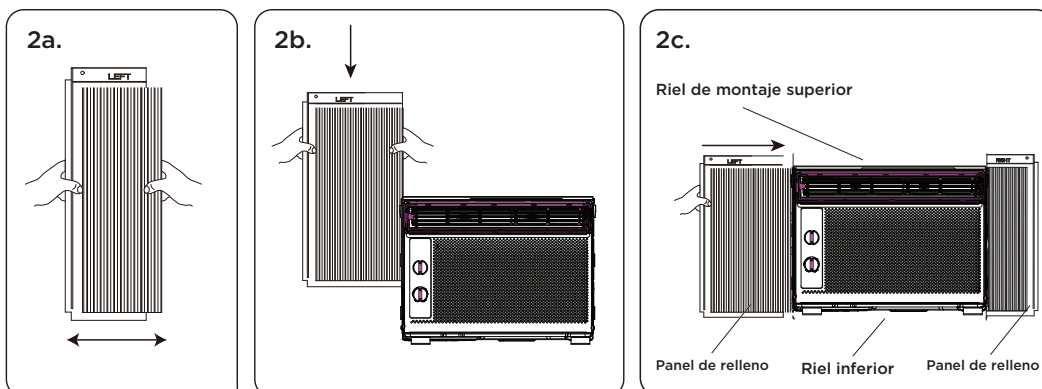

- 3.** Coloque con cuidado el aire acondicionado de la ventana en la ventana donde se va a instalar (se recomiendan 2 personas para este paso). Cierre bien la ventana. La unidad de aire acondicionado debe estar ligeramente inclinada hacia el exterior para permitir que el agua salga de la unidad.

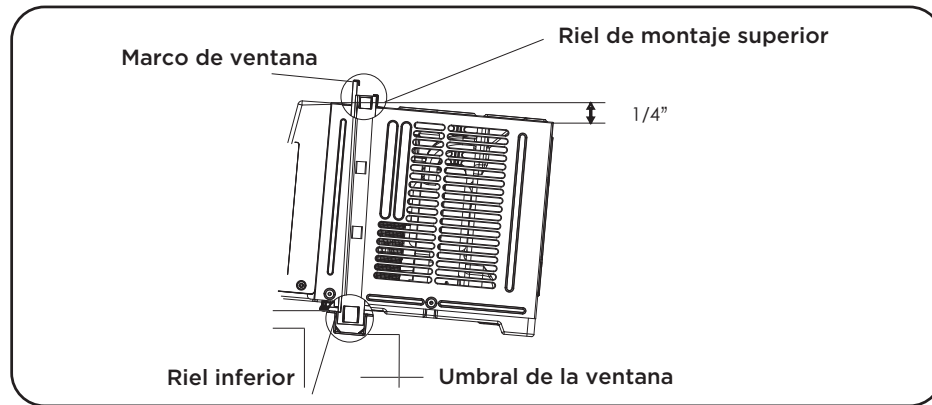

- 4a.** Fije el aire acondicionado al marco de la ventana usando los tornillos incluidos de 1/2 pulgadas. Fije cada uno de los extensores del panel (izquierdo y derecho). Es posible que tenga que taladrar un orificio extra en el marco de la ventana para fijar estos tornillos a la hoja de la ventana.

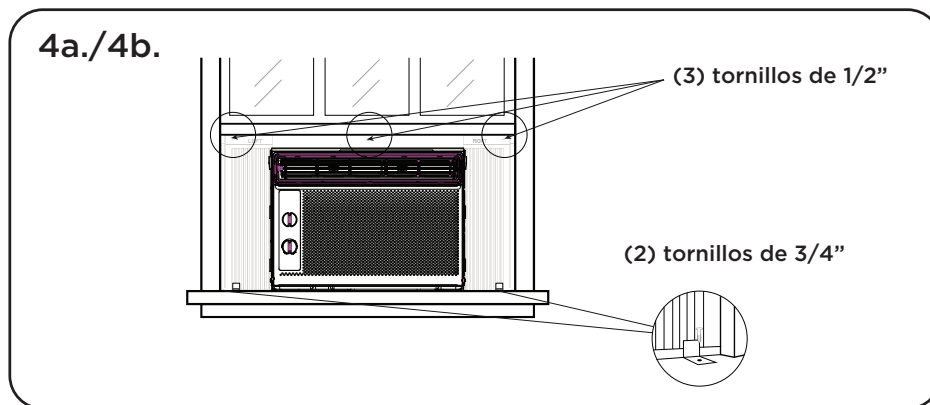

- 4b.** Fije el marco de bloqueo entre el extensor del panel y el alféizar de la ventana y fíjelos juntos con el tornillo de bloqueo incluido de 3/4 inch. Repita para cada lado.
- 4c.** Fije el cierre de la guillotina entre la parte superior de la ventana corredera y el marco de la ventana, usando 2 de los tornillos incluidos de 3/4 pulgadas para asegurar la ventana cerrada.

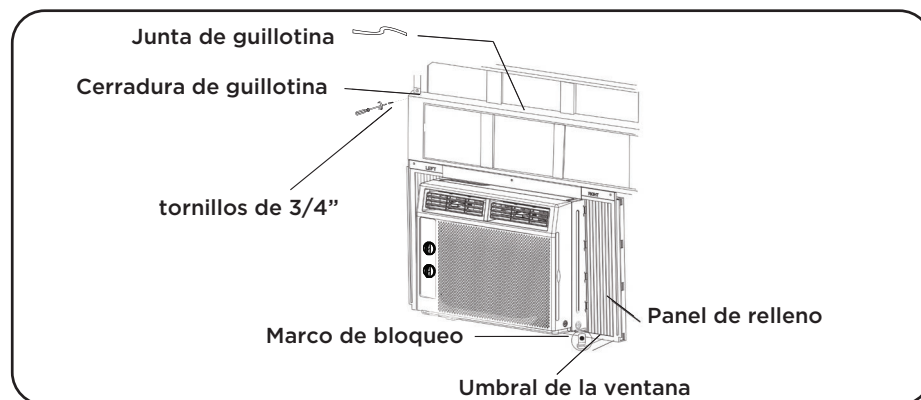

- 4d.** Para evitar que el aire exterior entre en la habitación, inserte la junta de espuma en la ventana superior, cortada al ancho de la ventana.

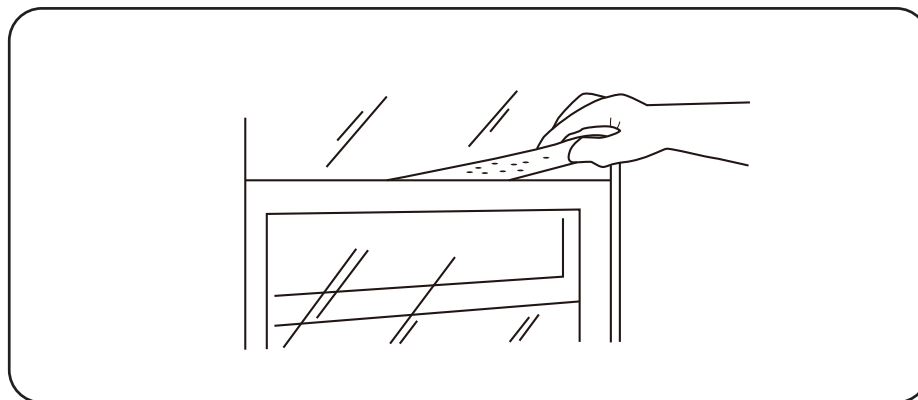

- 5.** Enchufe la unidad en la toma de corriente tal como se especifica en los requisitos eléctricos. Ponga el control en modo FRÍO.

## Cómo controlar su aire acondicionado

### ¡Todo lo básico que necesitas saber para mantenerte fresco!

- 1. Alimentación** - Encienda la unidad girando el dial de MODO al ajuste deseado.
- 2. Modo Enfriamiento** - Para un enfriamiento máximo, fije la perilla de MODO en modo HIGH COOL. El ventilador se pondrá automáticamente a nivel alto. Esto hará circular el aire por toda la habitación.
- 3. Modo de ventilador** - Para los modos de sólo ventilador, elija entre (icono), o (icono). El aire acondicionado no enfría la habitación en modo ventilador.
- 4. Termostato** - Gire la perilla TEMP para ajustar la temperatura ambiente deseada. Para un enfriamiento máximo, gire el dial TEMP a "7" (MAX COOL).
- 5. Ventilaciones direccionales** - Para dirigir el flujo de aire, utilice la palanca horizontal para controlar el movimiento horizontal (hacia los lados) y mueva el deflector de aire para controlar la dirección vertical (arriba/abajo).
- 6. Minimizar el desgaste** - Para minimizar el desgaste, espere al menos 3 minutos antes de cambiar los MODOS. Esto evitará que el compresor se sobrecaliente y que el disyuntor se dispare.
- 7. Filtro:** Se recomienda limpiar el filtro mensualmente. Para retirar el filtro, deslícelo hacia afuera desde lado frontal derecho del aire acondicionado. Lávelo con cuidado con un detergente lavavajillas suave y déjelo secar por completo antes de volver a colocarlo en el aire acondicionado.

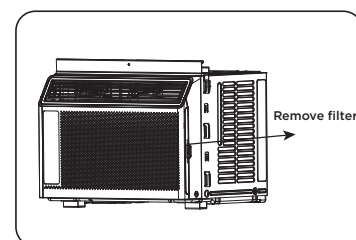

### Sonidos de funcionamiento normales

Es posible que escuche un zumbido causado por el agua que golpea el condensador en días lluviosos o cuando la humedad es alta. Esta característica de diseño ayuda a eliminar la humedad y aumentar la eficiencia.

Es posible que oiga el clic del termostato cuando el compresor se enciende y se apaga. El agua se acumulará en la bandeja de base en los días lluviosos o en los días de alta humedad. El agua puede desbordarse y gotear desde el exterior de la unidad. El ventilador puede funcionar, incluso cuando el compresor no esté encendido.

# Solución de problemas

¿Tiene problemas para completar la instalación? No se preocupe. Suele haber una solución sencilla.

PROBLEMA	CAUSAS POSIBLES	SOLUCIONES
<b>El aire acondicionado no arranca</b>	El aire acondicionado está desenchufado	<ul style="list-style-type: none"> <li>Asegúrese de que el enchufe del aire acondicionado esté completamente insertado en la toma de corriente.</li> </ul>
	Fusible fundido/interruptor desconectado	<ul style="list-style-type: none"> <li>Revise la caja de fusibles/interruptores de la casa y reemplace el fusible o reajuste el interruptor.</li> </ul>
	Falla de alimentación	<ul style="list-style-type: none"> <li>La unidad se reiniciará automáticamente cuando se restablezca el suministro eléctrico.</li> <li>Existe un tiempo de retardo de protección (aprox. 3 minutos) para evitar que se dispare la sobrecarga del compresor. Por esta razón, es posible que la unidad no inicie el enfriamiento normal durante 3 minutos después de volver a encenderse.</li> </ul>
	Se dispara el dispositivo interruptor de corriente	<ul style="list-style-type: none"> <li>Pulse el botón RESET situado en el enchufe del cable de alimentación.</li> <li>Si el botón RESET no permanece activado, deje de utilizar el aire acondicionado y póngase en contacto con un técnico de servicio calificado.</li> </ul>
<b>El aire acondicionado no enfría como debería.</b>	El flujo de aire está restringido	<ul style="list-style-type: none"> <li>Asegúrese de que no haya cortinas, persianas o muebles que bloqueen la parte delantera del aire acondicionado.</li> </ul>
	Es posible que el control de la temperatura no esté ajustado correctamente	<ul style="list-style-type: none"> <li>Baje la temperatura de ajuste del termostato</li> </ul>
	El filtro de aire está sucio	<ul style="list-style-type: none"> <li>Limpie el filtro. Vea la sección de Limpieza y Cuidado en el manual</li> </ul>
	La habitación puede estar demasiado caliente	<ul style="list-style-type: none"> <li>Por favor deje que la habitación se enfríe después de encender el aire acondicionado.</li> </ul>
	El aire frío se escapa	<ul style="list-style-type: none"> <li>Compruebe si hay fuentes de calor abiertas o retornos de aire frío</li> </ul>
	Los serpentines de refrigeración están congelados	<ul style="list-style-type: none"> <li>Ver "Congelación del Aire Acondicionado" a continuación</li> </ul>
<b>El aire acondicionado se está congelando</b>	El hielo bloquea el flujo de aire y evita que el aire acondicionado enfríe la habitación.	<ul style="list-style-type: none"> <li>Ponga el MODO en HIGH FAN o HIGH COOL y ajuste el termostato a una temperatura más alta.</li> </ul>
<b>El agua está goteando afuera</b>	Clima cálido y húmedo	<ul style="list-style-type: none"> <li>Esto es normal</li> </ul>
<b>El agua gotea dentro de la habitación</b>	El aire acondicionado no está correctamente inclinado hacia el exterior	<ul style="list-style-type: none"> <li>Para un drenaje adecuado del agua, asegúrese de que el aire acondicionado esté ligeramente inclinado hacia abajo desde la parte delantera de la unidad hacia la parte trasera.</li> </ul>
<b>El agua se acumula en la bandeja</b>	La humedad eliminada del aire está drenando en la bandeja.	<ul style="list-style-type: none"> <li>Esto es normal por un corto período de tiempo en áreas con baja humedad y normal por un período más largo en áreas con alta humedad.</li> </ul>

# TCL América del norte

## GARANTÍA DE PRODUCTO LIMITADA

**Lo que su garantía cubre:** Defectos materiales o de mano de obra para el propietario original de este producto TCL cuando lo compra como nuevo en un concesionario autorizado de productos de marca TCL y embalado con este certificado de garantía.

<b>PERÍODO DE GARANTÍA (USO NO COMERCIAL):</b>	<b>PERÍODO DE GARANTÍA (USO COMERCIAL):</b>
<b>Mano de obra: Doce (12) meses desde la fecha original de compra.</b>	<b>Mano de obra: Seis (6) meses desde la fecha original de compra.</b>
<b>Piezas: Doce (12) meses desde la fecha original de compra.</b>	<b>Piezas: Seis (6) meses desde la fecha original de compra.</b>

El uso comercial incluye, entre otros, el uso de este producto en un entorno comercial o empresarial, el uso de este producto en una institución para fines institucionales, u otros fines comerciales, como alquiler.

Si su dispositivo TCL tiene defectos de material o mano de obra en condiciones de uso normal durante el período de garantía que se indicó anteriormente, a partir de la fecha de compra original por parte del consumidor, TCL North America, a su completa discreción, (1) pagará a un Centro de servicio autorizado de TCL por los cargos de mano de obra y piezas para reparar su dispositivo, o (2) reemplazará su dispositivo con un producto equivalente nuevo o restaurado/recertificado. Si repara su producto en un Centro de servicio autorizado de TCL, TCL no se hará responsable de los costos de transporte hasta dicho centro. Sin embargo, TCL cubrirá los gastos de envío del producto. TCL proporcionará instrucciones para el embalaje y el envío de la unidad. Las unidades que están mal embaladas y que se dañen durante el envío no están cubiertas por la garantía del producto. Esta garantía limitada del producto solo es válida para el comprador original del producto y está vigente solo cuando se utiliza en Norteamérica. Debe tener su recibo de compra original o el comprobante de compra (factura de venta o factura aceptada) que indique la condición de la unidad (nueva, usada), la fecha de compra de la unidad, el lugar de compra y el modelo o número de serie.

**CÓMO SE GESTIONAN LOS SERVICIOS:** Llame al 1-800-825-6747 y elija el mensaje apropiado. Tenga listo el tipo de producto, el número de modelo, el número de serie y el código postal. La resolución de problemas y la aprobación de un representante de TCL DEBEN ocurrir antes de que envíe su producto para reparación.

### Información de registro del producto

Puede encontrar el número de modelo y el número de serie en una etiqueta en la parte posterior o lateral del producto. **Registre su producto en línea en [register.tcl.com](http://register.tcl.com).**

NINGUNA OTRA GARANTÍA ES APLICABLE A ESTE PRODUCTO. ESTA GARANTÍA SUSTITUYE A CUALQUIER OTRA GARANTÍA, EXPRESA O IMPLÍCITA, ENTRE OTRAS, CUALQUIER GARANTÍA DE COMERCIABILIDAD O IDONEIDAD PARA UN FIN DETERMINADO. EN LA MEDIDA EN QUE LA LEY EXIJA CUALQUIER GARANTÍA IMPLÍCITA, ESTARÁ LIMITADA EN LA DURACIÓN DEL PERÍODO DE GARANTÍA EXPRESA ANTERIOR. NI EL FABRICANTE NI SU DISTRIBUIDOR ESTADOUNIDENSE SERÁN RESPONSABLES DE NINGÚN DAÑO INCIDENTAL, RESULTANTE, INDIRECTO, ESPECIAL O PUNITIVO DE CUALQUIER NATURALEZA, INCLUIDOS, ENTRE OTROS, LA PÉRDIDA DE INGRESOS O GANANCIAS, O CUALQUIER OTRO DAÑO, YA SEA BASADO EN CONTRATO, AGRAVIO O DE OTRO TIPO. ALGUNOS ESTADOS O TERRITORIOS NO PERMITEN LA EXCLUSIÓN O LIMITACIÓN DE DAÑOS O LIMITACIONES INCIDENTALES O CONSECUENTES SOBRE EL TIEMPO QUE DURA UNA GARANTÍA IMPLÍCITA, POR LO QUE ES POSIBLE QUE LA EXCLUSIÓN O LIMITACIÓN ANTERIOR NO SE APLIQUE A USTED. ESTA GARANTÍA LE PROPORCIONA A USTED, EL COMPRADOR ORIGINAL, DERECHOS LEGALES ESPECÍFICOS Y USTED TAMBIÉN PUEDE TENER OTROS DERECHOS QUE VARIAN DE UN ESTADO A OTRO O DE UN TERRITORIO A OTRO. ESTA GARANTÍA ESTÁ SUJETA A CAMBIOS SIN PREVIO AVISO. VISITE [WWW.TCL.COM/EN](http://WWW.TCL.COM/EN) PARA VER LA VERSIÓN MÁS RECIENTE.

### ESTA GARANTÍA DE PRODUCTO LIMITADA NO SE APLICA A:

1. Llamadas de servicio a su hogar para la entrega o recolección, instalación, instrucción, reemplazo de fusibles domésticos, conexión de cableado o plomería domésticos, o para corregir reparaciones no autorizadas.
2. Casos en los que el producto no funciona debido a problemas de recepción de señal que no son causados por su unidad, o debido a fallas o interrupciones de energía o servicio eléctrico inadecuado.
3. Daños causados por el transporte o la manipulación, incluidos los daños producidos durante el envío desde un minorista (comuníquese con su minorista para recibir asistencia).
4. Daños causados al producto por accidente, alimañas, rayos, vientos, incendios, inundaciones o casos fortuitos.
5. Daños causados por el funcionamiento del producto en una atmósfera corrosiva o húmeda.
6. Reparaciones cuando el producto TCL se utiliza en un uso diferente al doméstico normal de una sola familia o en contra de las instrucciones descritas en la Guía del usuario del producto.
7. Daños derivados de accidentes, alteraciones, uso indebido, abuso, negligencia, insectos, desgaste normal, daños cosméticos, manipulación incorrecta, sobretensión, instalación incorrecta o deficiente, o reparación o mantenimiento inadecuados. La reparación inadecuada incluye el uso de piezas no aprobadas o especificadas por TCL.
8. Marcas o imágenes en el panel LCD/LED del producto por ver imágenes fijas (entre otras, ciertas imágenes 4:3 en televisores de pantalla ancha, o datos o imágenes de banners, videojuegos o ciertas redes de transmisión en ubicaciones fijas de la pantalla).
9. Mantenimiento normal según lo descrito en la Guía del usuario (entre otros, limpiar o reemplazar filtros, limpiar bobinas u otro tipo de mantenimiento normal).
10. Uso de accesorios o componentes que no sean compatibles con este producto.
11. Productos con números de serie modificados, faltantes, anulados, ilegibles o eliminados.
12. Cambios en la apariencia del producto que no afectan su rendimiento.
13. Aumentos en los costos de los servicios públicos o gastos de servicios públicos adicionales.
14. Productos comprados a revendedores de TCL no autorizados.
15. Productos vendidos en cualquier condición que no sea nueva y obtenidos del fabricante original o vendidos fuera de Norteamérica.

**El costo de reparación o reemplazo bajo estas circunstancias excluidas será asumido por el consumidor.**

### INFORMACIÓN DE CONTACTO:

TCL North America  
1860 Compton Ave Corona, California 92881  
1- 800-825-6747  
[www.tcl.com/es](http://www.tcl.com/es)

# Commençons l'installation

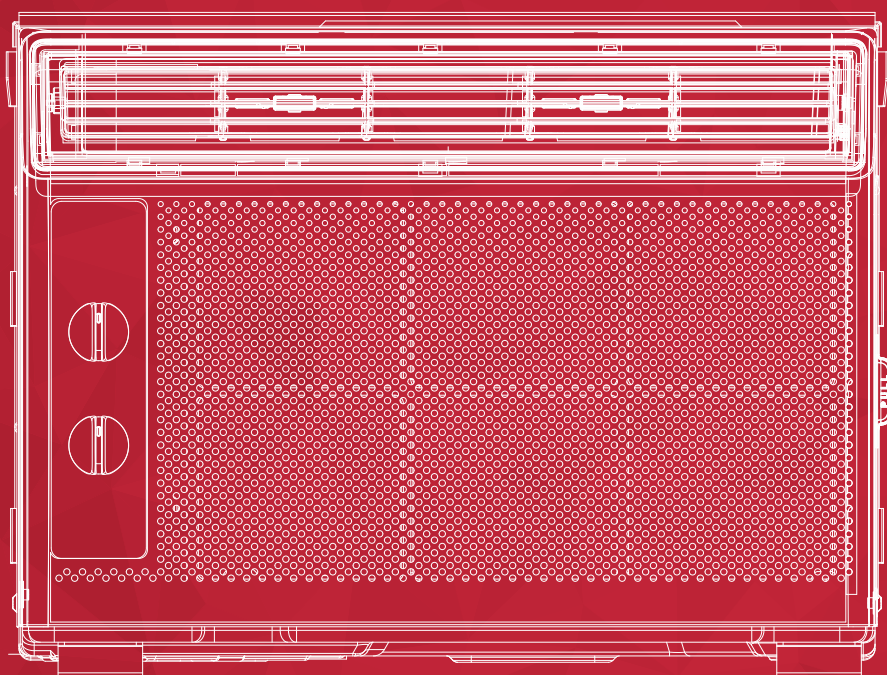

Climatiseur de fenêtre classique 5K



# Register and protect your purchase Enregistrez et protégez votre achat

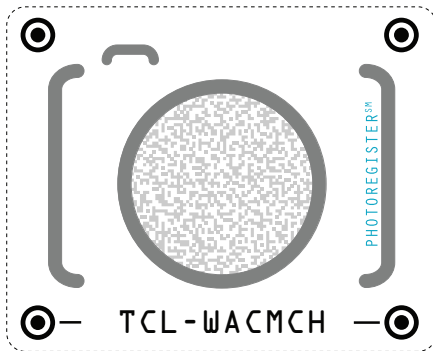





## Text to Register

Text a photo of the camera icon to **71403**

**Or register online** at [register.tcl.com/en-ca/](https://register.tcl.com/en-ca/)  
**Need help?** Visit [photoregister.com/help](https://photoregister.com/help)  
or text HELP to 71403

## Enjoy exclusive benefits with registration:

-  Expedited support and service
-  Insider tips on your appliance
-  Exclusive offers and promotions
-  Verification of ownership

## Inscrivez-vous facilement avec votre téléphone intelligent.

Scannez ou envoyez une photo de l'icône de l'appareil photo au numéro **71403**.

**Ou inscrivez-vous en ligne sur** [register.tcl.com/en-ca/](https://register.tcl.com/en-ca/).

**Vous avez besoin d'aide ?** Visitez [photoregister.com/help](https://photoregister.com/help) ou textez HELP par SMS au numéro 71403.

## Profitez d'avantages exclusifs lors de l'enregistrement :

-  Assistance et service accélérés
-  Des astuces pour votre appareil
-  Offres et promotions exclusives
-  Vérification de propriété

\*All TCL products continue to offer a limited consumer warranty in both the US and Canada. Please refer to the warranty section in this guide for additional details on warranty information.

\*Tous les produits TCL continuent d'offrir une garantie limitée aux consommateurs aux États-Unis et au Canada. Veuillez consulter la section garantie dans ce guide pour obtenir plus d'informations.

## CONSIGNES DE SÉCURITÉ IMPORTANTES

Avant d'installer et d'utiliser votre climatiseur, veuillez lire avec attention ce guide de l'utilisateur et, pour référence ultérieure, rangez-le dans un endroit sécuritaire. Pour nous, votre sécurité - et celle des autres - est très importante. Nous vous demandons de lire attentivement tous les messages de sécurité de ce guide.

**MISE EN GARDE :** Pour réduire les risques d'incendie, de choc électrique ou de blessure en utilisant votre climatiseur, veuillez prendre les précautions de base suivantes

## ALIMENTATION

Les caractéristiques électriques de votre climatiseur sont indiquées sur l'étiquette du modèle et du numéro de série située à l'avant, à gauche, en faisant face à l'appareil.

## ENREGISTREMENT DE VOTRE APPAREIL

Vous pouvez enregistrer votre appareil en ligne sur le site [register.tcl.com](http://register.tcl.com)  
N'oubliez pas de conserver votre facture, car une preuve d'achat est nécessaire pour faire valoir la garantie.

Consignez ici les numéros de modèle et de série de votre appareil :

No de modèle \_\_\_\_\_ No de série \_\_\_\_\_

Vous trouverez le numéro de série à 20 chiffres sous le code à barres (au dos de l'appareil)

### AVERTISSEMENT

Des exigences spécifiques en câblage sont illustrées dans le diagramme qui suit. Respectez-les en ce qui a trait au type de fiche du cordon d'alimentation.

#### Risque de choc électrique

Insérant la fiche dans une prise tripolaire avec mise à la terre (trois broches).  
Ne retirez pas la broche de mise à la terre.  
N'utilisez pas d'adaptateur.  
N'utilisez pas de rallonge.  
Le non-respect de ces consignes peut donner lieu à un décès, un incendie ou un choc électrique.

#### Exigences en câblage

- 115 volts (de 103 min. à 127 V. max.)
- (0-8 ampère)
- (fusible temporisé ou disjoncteur de 10 ampères)
- Utilisez seulement une prise simple

#### Cordon d'alimentation



## MÉTHODE RECOMMANDÉE POUR LA MISE À LA TERRE

Pour votre sécurité personnelle, ce climatiseur doit être mis à la terre. Il est équipé d'un cordon d'alimentation muni d'une fiche polarisée avec mise à la terre (3 broches). Pour minimiser la possibilité de choc électrique, le cordon doit être branché dans une prise tripolaire avec mise à la terre, conformément à tous les codes et règlements locaux. Si une prise tripolaire n'est pas disponible, la responsabilité de l'installation appropriée d'une telle prise par un technicien qualifié incombe au client.

**Ne retournez pas à la boutique**

**Nous sommes  
prêts à vous  
aider**

Pour toute question,  
contactez-nous  
d'abord



Soutien TCL :  
[www.tclusa.com/support](http://www.tclusa.com/support)  
1-800-825-6747



**Soyez prudent en retirant  
le climatiseur**

# MANUEL D'INSTALLATION---Points importants

Par rapport aux autres réfrigérants, R32 est plus respectueux de l'environnement. Veuillez utiliser ce produit comme indiqué. Ce réfrigérant est inflammable et peut s'enflammer dans certaines conditions. Toutefois, lorsque ce produit est utilisé conformément aux instructions, ces risques sont considérablement réduits. Consultez toujours un professionnel qualifié pour l'entretien ou la réparation d'un climatiseur.

## Avertissement

- lisez le manuel avant de procéder à l'installation, à l'utilisation ou à l'entretien.
- Évitez de prendre des mesures visant à accélérer le processus de dégivrage ou à nettoyer, autres que celles recommandées par le fabricant.
- Sachez que les réfrigérants peuvent ne pas avoir d'odeur.
- Évitez de percer ou de brûler l'appareil.
- L'appareil doit être entreposé dans une pièce sans sources en fonctionnement continu (par exemple : flammes vives, appareil fonctionnant au gaz ou chauffage électrique en fonctionnement).
- Communiquez avec le centre de service après-vente le plus proche lorsque l'entretien est nécessaire. Au moment de l'entretien, le personnel d'entretien est tenu de se conformer scrupuleusement au manuel d'utilisation fourni par le fabricant en question et toute personne non qualifiée n'est pas autorisée à assurer l'entretien du climatiseur.
- il est impérieux de respecter les dispositions des lois et règlements fédéraux, Étatiques et locaux en matière de gaz.
- Il est nécessaire de dégager le réfrigérant dans le système lors de l'entretien ou de la maintenance d'un climatiseur par un professionnel qualifié.



Avertissement :  
inflammable et  
dangereux



Lisez le manuel  
d'utilisation



Lisez le manuel



Lisez le manuel  
d'entretien

## Points importants

- **Le climatiseur que vous achetez doit être installé par un personnel qualifié et le « manuel d'installation » n'est destiné qu'au personnel qualifié pour l'installation!** Les spécifications d'installation doivent être soumises à nos règles de service après-vente .
- Lorsque vous remplissez le réfrigérant inflammable, soyez vigilant(e) pour éviter toute blessure grave.
- Un test de fuite doit être effectué après installation.
- Il est impérieux d'effectuer une inspection de sécurité avant l'entretien ou la réparation d'un climatiseur utilisant un réfrigérant inflammable pour s'assurer que le risque d'incendie est réduit au minimum.
- Les exigences relatives au poids total du réfrigérant rempli et à la superficie d'une pièce à équiper d'un climatiseur (sont indiquées dans les tableaux GG.1 et GG.2 suivants)



## La charge maximale et la surface de plancher minimale requise

$m_1 = (4 \text{ m}^3) \times \text{LFL}$  ,  $m_2 = (26 \text{ m}^3) \times \text{LFL}$  ,  $m_3 = (130 \text{ m}^3) \times \text{LFL}$

Où LFL est la limite inférieure d'inflammabilité en  $\text{kg}/\text{m}^3$  ,R290 LFL est  $0,038 \text{ kg}/\text{m}^3$  ,R32 LFL est  $0,038 \text{ kg}/\text{m}^3$  .

Pour les appareils avec un montant de charge  $m_1 < M = m_2$  :

La charge maximale dans une pièce doit être conforme aux conditions suivantes :  $m_{\text{max}} = 2,5 \times (\text{LFL})^{(5/4)} \times h_0 \times (A)^{1/2}$

La surface de plancher minimale requise  $A_{\text{min}}$  pour installer un appareil avec une charge de réfrigérant  $M$  (kg) doit être conforme à ce qui suit :  $A_{\text{min}} = (M / (2,5 \times (\text{LFL})^{(5/4)} \times h_0))^2$

Où :

$m_{\text{max}}$  est la charge maximale autorisée dans une pièce, en kg;  $M$  est le montant de la charge réfrigérante dans l'appareil, en kg;  $A_{\text{min}}$  est la zone de la pièce minimum requise, en  $\text{m}^2$ ;  $A$  est la zone de la pièce, en  $\text{m}^2$ ;

LFL est la limite inférieure d'inflammabilité, en  $\text{kg}/\text{m}^3$ ;

$h_0$  est la hauteur d'installation de l'appareil, en mètres pour calculer  $m_{\text{max}}$  ou  $A_{\text{min}}$  , 1,8 m pour un montage mural;

**Tableau GG.1 - Charge maximale (kg)**

Catégorie	LFL (kg/m <sub>3</sub> )	h <sub>0</sub> (m)	Surface de plancher (m <sub>2</sub> )						
			4	7	10	15	20	30	50
R32	0,306	0,6	0,68	0,9	1,08	0,32	1,53	1,87	2,41
		1	1,14	1,51	1,8	2,2	2,54	3,12	4,02
		1,8	2,05	2,71	3,24	3,97	4,58	5,61	7,254
		2,2	2,5	3,31	3,96	4,85	5,6	6,86	8,85

**Table GG.2 - Superficie minimale de la pièce (m<sub>2</sub>)**

Catégorie	LFL (kg/m <sub>3</sub> )	h <sub>0</sub> (m)	Montant de la charge (M) (kg) Superficie minimale de la pièce (m <sub>2</sub> )						
			1,224 kg	1,836 kg	2,448 kg	3,672 kg	4,896 kg	6,12 kg	7,956 kg
R32	0,306	0,6		29	51	116	206	321	543
		1		10	19	42	74	116	196
		1,8		3	6	13	23	36	60
		2,2		2	4	0	15	24	40

## Principes de sécurité l'installation

### 1. Sécurité du site

Flammes vives interdites



Ventilation nécessaire



### 2. Sécurité des opérations

Attention à l'électricité statique



Flammes vives interdites

Utilisation interdite du téléphone portable  
gants antistatiques

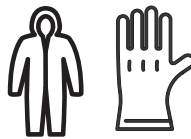

Port de l'équipement de protection et



### 3. Sécurité de l'installat

- Détecteur de fuites de réfrigérant
- Emplacement d'installation approprié









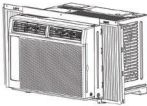

L'image de gauche est le schéma d'un détecteur de fuites réfrigérant.

### **Veillez noter que :**

1. Le site d'installation doit être situé dans une zone bien ventilée.
2. Les sites d'installation et d'entretien d'un climatiseur utilisant le réfrigérant R32 doivent être exempts de flammes vives ou de soudure, de fumage, de four de séchage ou de toute autre source de chaleur supérieure à 54812 K qui produit facilement des flammes vives.
3. Lors de l'installation d'un climatiseur, il est nécessaire de prendre les mesures antistatiques appropriées telles que porter des vêtements et/ou des gants antistatiques.
4. L'emplacement d'installation ou d'entretien ne doit pas être entouré d'obstacles ou à proximité d'une source de chaleur, d'une zone inflammable et/ou d'objets explosifs.
5. Si le produit subit une fuite de réfrigérant pendant l'installation, tout le personnel doit évacuer jusqu'à ce que le réfrigérant s'écoule complètement pendant 15 minutes. Si le produit est endommagé, un professionnel doit le ramener à la station d'entretien. Il est interdit de souder le tuyau de réfrigérant ou d'effectuer d'autres opérations sur le site contaminé.
6. Le climatiseur doit être posé sur une surface plane
7. Il est nécessaire d'éviter les endroits où il y a d'autres produits électriques, des fiches et des prises d'interrupteur, des armoires de cuisine, un lit, un canapé et d'autres objets de valeur directement sous les lignes des deux côtés de l'unité intérieure.
8. Les ouvertures de ventilation de l'appareil ne doivent pas être obstruées.

## Contenu de la boîte

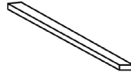
NO.	APPARANCE	PIÈCE	QUANTITÉ
1		Rail supérieur	1
2		Climatiseur	1
3		Panneaux de remplissage (avec indicateurs « gauche » et « droite »)	2
4		Verrou de châssis	1
5		Cadre de verrouillage	2
6		Vis 3/8 po	4
7		Vis 1/2 po	3
8		Vis 3/4 po	4
9		Joint du cadre de fenêtre	1
10		Joint d'étanchéité supérieur de fenêtre en mousse	1

**Conseil.** Avant de débiter l'appareil, coupez le ruban sur le haut de la boîte pour détacher le contenu qui s'y trouve. Une fois que vous aurez soulevé et sorti le contenu de la boîte, vérifiez l'intérieur de cette dernière, car certaines pièces peuvent être coincées dans la partie supérieure. Les vis et autres pièces sont dans le plateau sous le climatiseur.

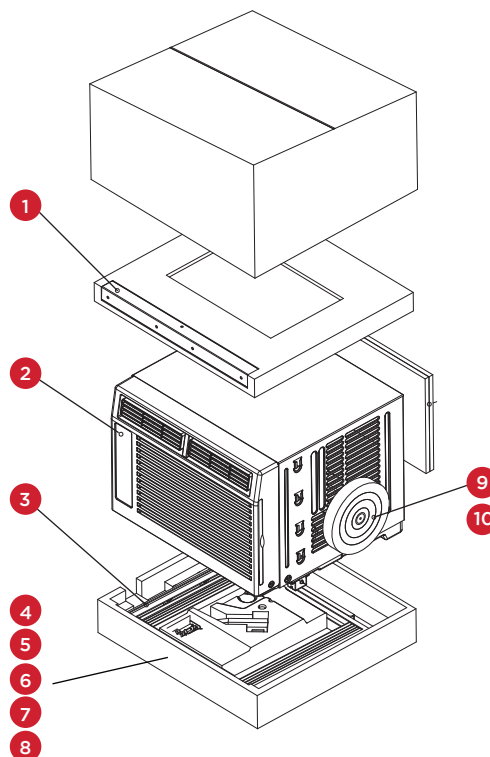

# C'est parti !

## Étape 1 : Test de l'appareil

Avant d'installer votre climatiseur, testez-le pour vérifier qu'il fonctionne correctement et que votre prise fournit une puissance adéquate. Tout d'abord, placez-le sur une surface plane, branchez-le directement sur une prise murale (n'utilisez jamais de multiprise ou d'autre dispositif) et mettez-le sous tension. Puis, réglez le mode à \* Frais élevé et la température à 7° Frais max. Au bout de 3 minutes, le climatiseur devrait souffler de l'air frais. Si c'est le cas, passez à l'étape suivante. Sinon, reportez-vous aux Conseils de dépannage à l'endos de ce guide ou sur le site [support.tcl.com/us](http://support.tcl.com/us) pour de l'aide supplémentaire.

## Étape 2 : Installation

### Quelques petites remarques avant l'installation :

- Cet appareil est conçu pour une fenêtre standard à guillotine double mesurant entre 23 po et 36 po.
- Vérifiez les dimensions de votre fenêtre avant l'installation. Pour une fenêtre plus étroite, le climatiseur peut être installé sans les panneaux accordéon.
- Ouvert, le volet inférieur de la fenêtre (partie du bas qui monte et qui descend) doit permettre un dégagement vertical de 14,5 po.
- La prise de courant doit être à portée du câble d'alimentation

1. Pour fixer le rail de montage supérieur à l'appareil, utilisez les 4 vis 3/8 po fournies.

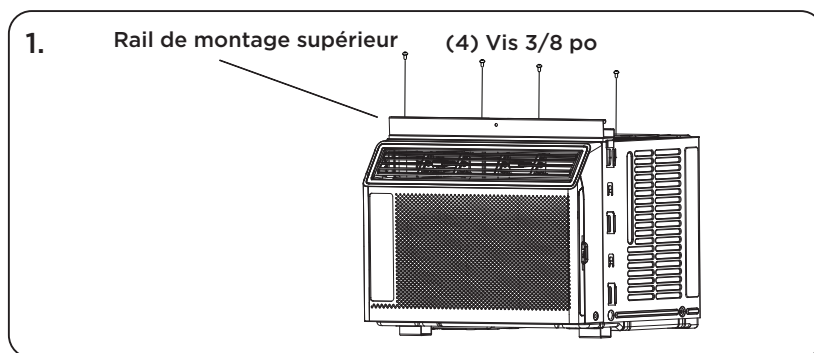

2. Installez les extenseurs style accordéon du panneau fenêtre sur l'appareil. Les extenseurs « droit » et « gauche » sont indiqués. En tirant sur les bords, ouvrez-les au maximum. Puis, glissez les extenseurs vers le bas dans les rainures de chaque côté de l'appareil et faites en sorte qu'ils soient insérés fermement dans les rails métalliques.

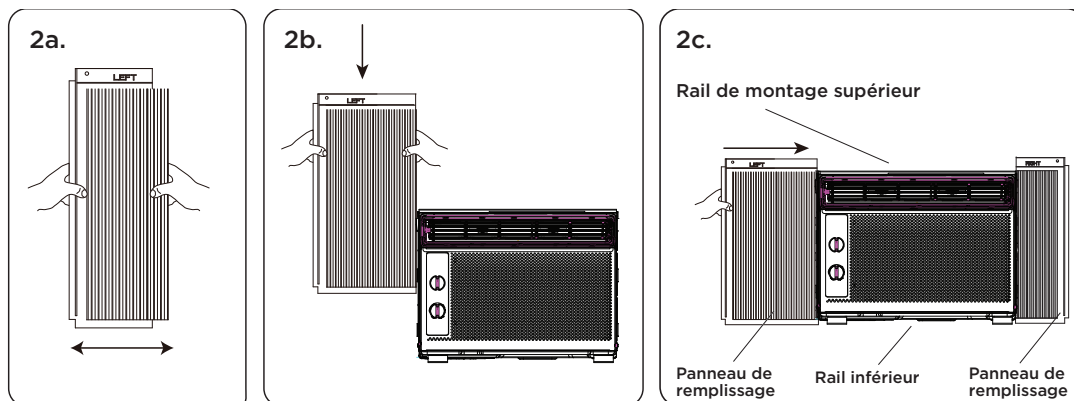

- 3.** Avec précaution, mettez le climatiseur en place dans la fenêtre à l'endroit désiré (opération normalement effectuée par deux personnes). Fermez bien la fenêtre. Le climatiseur doit être légèrement incliné vers l'extérieur pour permettre l'égouttement de l'eau.

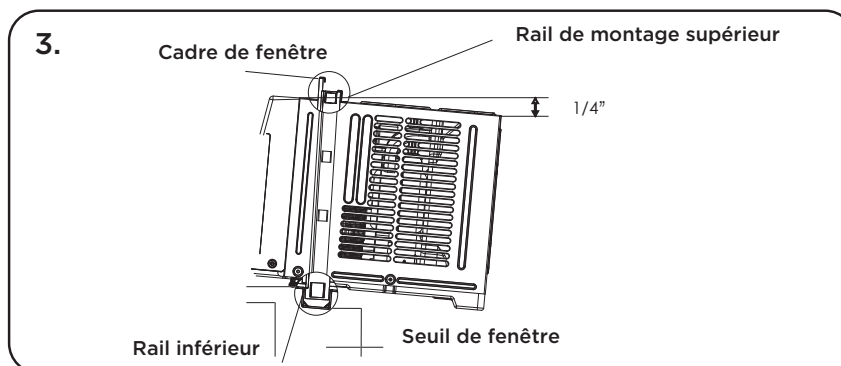

- 4a.** Immobilisez le climatiseur sur le cadre de fenêtre à l'aide des vis  $\frac{1}{2}$  po fournies. Fixez bien chaque panneau extenseur (gauche et droit). Il se peut que vous ayez à percer un avant-trou dans le cadre de fenêtre pour fixer ces vis dans le châssis.

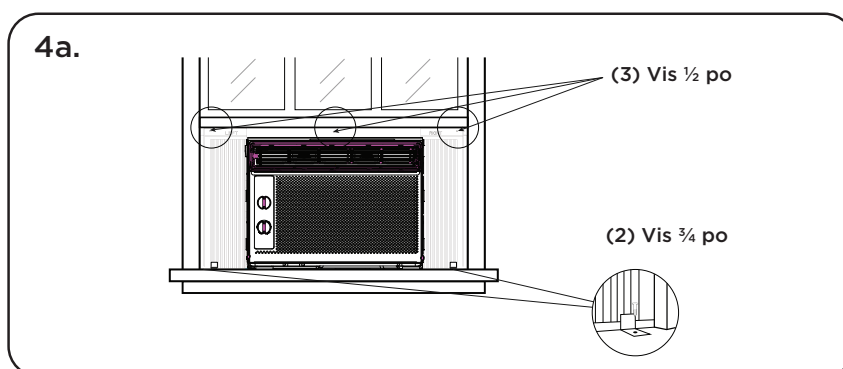

- 4b.** Installez le cadre de verrouillage entre le panneau extenseur et le seuil de fenêtre et attachez-les ensemble à l'aide de la vis de blocage  $\frac{3}{4}$  po. Répétez l'opération pour chaque côté.
- 4c.** Pour maintenir la fenêtre fermée, fixez le verrou de châssis entre le dessus de la fenêtre coulissante et le cadre de fenêtre à l'aide de deux des vis  $\frac{3}{4}$  po fournies.

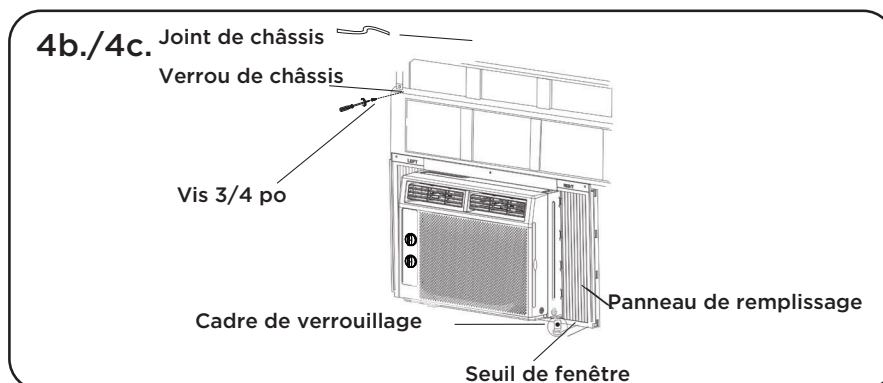

- 4d.** Pour empêcher l'air extérieur d'entrer dans la pièce, insérez le joint supérieur en caoutchouc mousse coupé à la largeur de la fenêtre dans la partie supérieure.

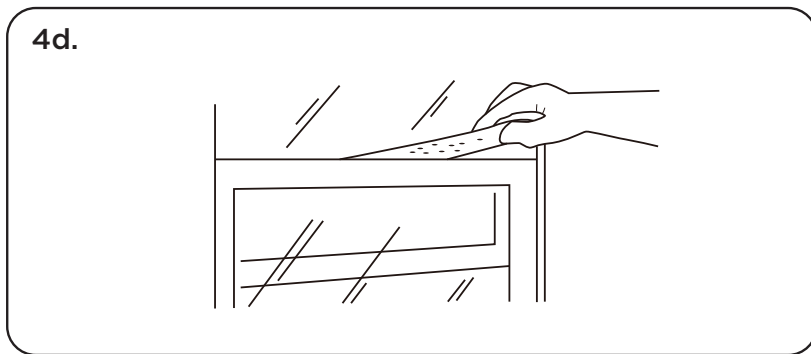

5. Branchez l'appareil dans une prise électrique conformément aux instructions spécifiées plus haut dans la section Alimentation. Sur le panneau de contrôle, mettez l'appareil en mode Refroidissement.

## Comment régler votre climatiseur

### Tout ce que vous devez savoir pour rester au frais !

1. **Alimentation** - allumez l'appareil en réglant la molette de sélection sur le réglage désiré.
2. **Mode de refroidissement**- pour un refroidissement maximal, réglez la molette de sélection à ☒. En mode Frais élevé (HIGH COOL), le ventilateur fonctionnera automatiquement au maximum, ce qui favorisera la circulation d'air dans la pièce.
3. **Mode ventilation** - pour les modes Ventilation seulement, choisissez 🌀, ou 🌀. Le climatiseur ne refroidira pas la pièce en mode Ventilation..
4. **Thermostat** - tournez la molette TEMP pour régler le thermostat à la température désirée. Pour un refroidissement maximal, tournez la molette TEMP à « 7 » (Frais max.).
5. **Évents orientables** - pour diriger la circulation d'air. Utilisez la manette horizontale pour contrôler le déplacement horizontal (latéralement) et déplacez le déflecteur d'air pour contrôler la direction verticale.
6. **Minimisez l'usure** - pour minimiser l'usure normale, attendez au moins 3 minutes avant de changer de MODES. Cela empêchera le compresseur de surchauffer et le disjoncteur de couper.
7. **Filtre** - Il est recommandé de nettoyer votre filtre tous les mois. Retirez le filtre en le faisant glisser sur le côté avant droit du climatiseur. Lavez-le délicatement avec un détergent doux pour vaisselle et laissez-le sécher complètement avant de le réinstaller dans le climatiseur.

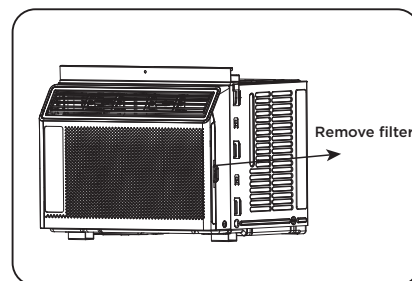

### Sons de fonctionnement normaux

Vous pourriez entendre un cliquetis, causé par l'eau qui heurte le condenseur les journées pluvieuses ou très humides. Cette particularité aide à extraire l'humidité et à augmenter l'efficacité.

Vous pourriez aussi entendre le clic du thermostat lorsque le compresseur se met en marche ou arrête. Les journées pluvieuses ou très humides, l'eau s'accumulera dans le bac de condensation; il se peut aussi qu'elle déborde et s'égoutte à l'extérieur de l'appareil. Le ventilateur peut fonctionner même lorsque le compresseur est arrêté.



## Conseils de dépannage

Vous avez de la difficulté à terminer l'installation? Pas de souci, la solution est habituellement simple.

PROBLÈMES	POSSIBLE CAUSES	SOLUTIONS
<b>Le climatiseur ne démarre pas</b>	Le climatiseur est débranché	<ul style="list-style-type: none"> <li>• Vérifiez si la fiche du climatiseur est bien enfoncée dans la prise de courant.</li> </ul>
	Le fusible a sauté ou le disjoncteur est désactivé	<ul style="list-style-type: none"> <li>• Vérifiez la boîte à fusibles ou le panneau du disjoncteur de la maison; remplacez le fusible ou réarmez le disjoncteur.</li> </ul>
	Il y a une panne d'électricité	<ul style="list-style-type: none"> <li>• L'appareil redémarrera automatiquement quand l'électricité sera rétablie.</li> <li>• Une temporisation de protection d'environ 3 minutes évite la surcharge du compresseur. Pour cette raison, il se peut que, pendant les 3 minutes suivant sa remise sous tension, l'appareil ne démarre pas le refroidissement normal.</li> </ul>
	L'interrupteur de courant est déclenché	<ul style="list-style-type: none"> <li>• Appuyez sur le bouton Réinitialisation (RESET) situé sur le cordon d'alimentation.</li> <li>• Si le bouton Réinitialisation ne reste pas enclenché, cessez d'utiliser le climatiseur et contactez un technicien qualifié.</li> </ul>
<b>Le climatiseur ne rafraîchit pas comme il devrait</b>	La circulation d'air est limitée	<ul style="list-style-type: none"> <li>• Assurez-vous que rien n'entrave la circulation d'air devant le climatiseur – rideaux, stores ou meuble.</li> </ul>
	Le contrôle de la température n'est peut-être pas réglé correctement	<ul style="list-style-type: none"> <li>• Abaissez la température du thermostat.</li> </ul>
	Le filtre à air est sale	<ul style="list-style-type: none"> <li>• Nettoyez le filtre. Voir la section « Nettoyage et entretien » du manuel.</li> </ul>
	La pièce est peut-être trop chaude	<ul style="list-style-type: none"> <li>• Après la mise en marche du climatiseur, quelques minutes seront nécessaires avant que la pièce refroidisse.</li> </ul>
	Il y a fuite de l'air froid	<ul style="list-style-type: none"> <li>• Vérifiez les bouches d'air chaud et les retours d'air froid.</li> </ul>
	Les serpentins refroidisseurs sont gelés	<ul style="list-style-type: none"> <li>• Voir plus bas la section « Le climatiseur gèle ».</li> </ul>
<b>Le climatiseur gèle</b>	La circulation d'air est bloquée par de la glace, ce qui empêche le climatiseur de refroidir la pièce	<ul style="list-style-type: none"> <li>• Réglez le mode sur la ventilation la plus rapide ou sur le Refroidissement rapide (High Cool) avec une température plus élevée au thermostat.</li> </ul>
<b>De l'eau s'égoutte à l'extérieur</b>	Temps chaud et humide	<ul style="list-style-type: none"> <li>• C'est normal.</li> </ul>
<b>De l'eau s'égoutte dans la pièce</b>	L'inclinaison du climatiseur vers l'extérieur n'est pas suffisante	<ul style="list-style-type: none"> <li>• Pour que l'eau s'écoule bien, assurez-vous que l'arrière du climatiseur est légèrement plus bas que l'avant.</li> </ul>
<b>L'eau s'accumule dans le bac de condensation</b>	L'humidité extraite de l'air s'égoutte dans le bac de condensation	<ul style="list-style-type: none"> <li>• C'est normal dans les zones à faible humidité pendant une courte période et, dans les zones très humides, pour une période plus longue.</li> </ul>

# TCL Amérique du Nord

## GARANTIE LIMITÉE DU PRODUIT

**Ce que couvre votre garantie :** défauts de matériaux ou de fabrication pour le propriétaire initial de ce produit TCL acheté à l'état neuf auprès d'un revendeur agréé de produits de la marque TCL et emballé avec cette déclaration de garantie.

<b>PÉRIODE DE GARANTIE (USAGE NON COMMERCIAL) :</b>	<b>PÉRIODE DE GARANTIE (USAGE COMMERCIAL) :</b>
<b>Main-d'œuvre : douze (12) mois à compter de la date d'achat originale.</b>	<b>Main-d'œuvre : six (6) mois à compter de la date d'achat initiale.</b>
<b>Pièces : douze (12) mois à compter de la date d'achat initiale.</b>	<b>Pièces : six (6) mois à compter de la date d'achat originale.</b>

L'utilisation commerciale comprend, sans s'y limiter, l'utilisation de ce produit dans un environnement commercial ou d'affaires, dans une institution ou à des fins institutionnelles, ou à d'autres fins commerciales, y compris à des fins de location.

Si votre appareil TCL présente un défaut de matériau ou de fabrication dans des conditions normales d'utilisation pendant la période de garantie indiquée ci-dessus, à compter de la date d'achat originale du produit par le consommateur, TCL North America, à sa seule discrétion, (1) paiera un centre de service agréé TCL pour les frais de main-d'œuvre et les pièces nécessaires à la réparation de votre appareil, ou (2) remplacera votre appareil par un produit équivalent neuf ou remis à neuf ou recertifié. Si l'appareil est réparé dans un centre de service agréé TCL, TCL n'est pas responsable des frais de transport vers le centre de service agréé TCL. Toutefois, TCL prendra en charge les frais de retour. TCL fournira des instructions pour l'emballage et l'expédition de l'appareil. Les appareils mal emballés et endommagés pendant le transport ne sont pas couverts par cette garantie limitée. Cette garantie limitée ne s'applique qu'à l'acheteur initial du produit et n'est valable que pour une utilisation en Amérique du Nord. Vous devez être en possession de votre reçu d'achat original ou d'une preuve d'achat (facture de vente ou facture acquittée) indiquant l'état de l'appareil (neuf, usagé), la date d'achat de l'appareil, le lieu d'achat et le numéro de modèle ou de série.

Comment le service est géré : appelez le 1-800-825-6747 et choisissez le message approprié. Veuillez avoir sous la main le type de produit, le numéro de modèle, le numéro de série et le code postal. Le dépannage et l'approbation préalable d'un représentant TCL DOIVENT avoir lieu avant l'envoi de votre produit pour réparation.

### Informations sur l'enregistrement du produit

Le numéro de modèle et le numéro de série se trouvent sur une étiquette à l'arrière ou sur le côté du produit. **Enregistrez votre produit en ligne sur [register.tcl.com/fr-ca](http://register.tcl.com/fr-ca).**

AUCUNE AUTRE GARANTIE N'EST APPLICABLE À CE PRODUIT. CETTE GARANTIE LIMITÉE REMPLACE TOUTE AUTRE GARANTIE, EXPRESSE OU IMPLICITE, Y COMPRIS, MAIS SANS S'Y LIMITER, TOUTE GARANTIE DE QUALITÉ MARCHANDE OU DE CONFORMITÉ À UN USAGE PARTICULIER. DANS LA MESURE OÙ UNE GARANTIE IMPLICITE EST REQUISE PAR LA LOI, SA DURÉE EST LIMITÉE À LA PÉRIODE DE GARANTIE EXPRESSE CI-DESSUS. NI LE FABRICANT NI SON DISTRIBUTEUR NE PEUVENT ÊTRE TENUS RESPONSABLES DE TOUT DOMMAGE ACCESSOIRE, CONSÉCUTIF, INDIRECT, SPÉCIAL OU PUNITIF DE QUELQUE NATURE QUE CE SOIT, Y COMPRIS, MAIS SANS S'Y LIMITER, LA PERTE DE REVENUS OU DE BÉNÉFICES, OU TOUT AUTRE DOMMAGE, QU'IL SOIT FONDÉ SUR UN CONTRAT, UN DÉLIT OU AUTRE. CERTAINS ETATS OU TERRITOIRES N'AUTORISENT PAS L'EXCLUSION OU LA LIMITATION DES DOMMAGES ACCESSOIRES OU CONSECUTIFS OU LA LIMITATION DE LA DUREE D'UNE GARANTIE IMPLICITE, DE SORTE QUE L'EXCLUSION OU LA LIMITATION CI-DESSUS PEUT NE PAS S'APPLIQUER À VOTRE CAS. CETTE GARANTIE LIMITÉE VOUS CONFÈRE, EN TANT QU'ACHETEUR INITIAL, DES DROITS LÉGAUX SPÉCIFIQUES ET VOUS POUVEZ ÉGALEMENT BÉNÉFICIER D'AUTRES DROITS QUI VARIENT D'UN ÉTAT À L'AUTRE OU D'UN TERRITOIRE À L'AUTRE. CETTE GARANTIE EST SUSCEPTIBLE D'ÊTRE MODIFIÉE SANS PRÉAVIS. VEUILLEZ VISITER [WWW.TCL.COM/FR](http://WWW.TCL.COM/FR) POUR CONSULTER LA VERSION LA PLUS RÉCENTE.

### CETTE GARANTIE LIMITÉE DU PRODUIT NE S'APPLIQUE PAS À :

1. Les appels de service à votre domicile pour la livraison ou le ramassage, l'installation, l'instruction, le remplacement des fusibles de la maison, le raccordement du câblage de la maison ou de la plomberie, ou pour corriger des réparations non autorisées.
2. L'incapacité du produit à fonctionner en raison de problèmes de réception du signal qui ne sont pas causés par votre appareil, ou en raison de pannes ou d'interruptions de courant ou d'un service électrique inadéquat.
3. Dommages causés par le transport ou la manutention, y compris les dommages survenus lors de l'expédition depuis un détaillant (veuillez contacter votre détaillant pour obtenir de l'aide).
4. Les dommages causés au produit par un accident, la vermine, la foudre, le(s) vent(s), le feu, les inondations ou les cas de force majeure.
5. Les dommages causés par le fonctionnement du produit dans une atmosphère corrosive ou humide.
6. Les réparations effectuées lorsque votre produit TCL est utilisé dans un cadre autre que l'usage normal d'un ménage unifamilial, ou contrairement aux instructions décrites dans le Guide de l'utilisateur du produit.
7. Les dommages résultant d'un accident, d'une modification, d'une mauvaise utilisation, d'un abus, d'une négligence, d'insectes, d'une usure normale, de dommages esthétiques, d'une mauvaise manipulation, de surtensions, d'une installation incorrecte ou défectueuse, ou d'une réparation ou d'un entretien inapproprié. Une réparation incorrecte inclut l'utilisation de pièces non approuvées ou non spécifiées par TCL.
8. Marques ou images sur le panneau ACL/DEL du produit résultant de la visualisation d'images fixes (y compris, mais sans s'y limiter, certaines images 4:3 sur des téléviseurs à écran large, ou des données ou images dans des emplacements d'écran fixes provenant de bannières, de jeux vidéo ou de certains réseaux de diffusion).
9. Entretien normal tel que décrit dans le Guide de l'utilisateur (y compris, mais sans s'y limiter, le nettoyage ou le remplacement des filtres, le nettoyage des bobines, ou tout autre entretien normal).
10. L'utilisation d'accessoires ou de composants qui ne sont pas compatibles avec ce produit.
11. Les produits dont le numéro de série est altéré, manquant, déformé, illisible ou retiré.
12. Modifications de l'apparence du produit qui n'affectent pas ses performances.
13. Augmentation des coûts des services publics ou des dépenses supplémentaires liées aux services publics.
14. Les produits achetés auprès de revendeurs TCL non agréés.
15. Les produits vendus dans un état autre que neuf par le fabricant d'origine, ou vendus en dehors de l'Amérique du Nord.

**Le coût de la réparation ou du remplacement dans ces circonstances exclues est à la charge du consommateur.**

### COORDONNÉES :

TCL North America

Adresse: 1860 Compton Ave Corona, California 92881

1- 800-825-6747

[www.tcl.com/fr](http://www.tcl.com/fr)



**Need more help? / ¿Necesitas más ayuda? / Besoin d'aide ?**

[www.TCLUSA.com/support](http://www.TCLUSA.com/support)

1-800-825-6747

**TCL**

Copyright © 2019 by TCL. All rights reserved.  
TCL and the TCL Logo are owned by TCL  
Corporation and under license to TTE Technology, Inc.

---

Copyright © 2019 por TCL. Todos los derechos reservados.  
TCL y el logotipo de TCL son propiedad de TCL  
Corporation y bajo licencia de TTE Technology, Inc.

---

Copyright © 2019 par TCL. Tous droits réservés.  
TCL et le logo TCL sont la propriété de TCL  
Corporation et avec l'autorisation de TTE Technology, Inc.