

TITEL 3 : BAANWEDSTRIJDEN

Versie per : 17.10.2022

INHOUDSOPGAVE

Hoofdstuk 1 : ORGANISATIE	3
Hoofdstuk 2 : BAANWEDSTRIJDEN.....	7
§ 1 Algemene bepalingen	7
§ 2 200m tijddrit	12
§ 3 Sprint	13
§ 4 Individuele achtervolging	18
§ 5 Ploegenachtervolging	21
§ 6 Kilometer en 500 meter tijddrit	25
§ 7 Puntenkoers	26
§ 8 Keirin	29
§ 9 Teamsprint.....	36
§ 10 Koppelkoers (Madison).....	41
§ 11 Scratch	44
§ 12 Tandem	46
§ 13 Demi-fond.....	46
§ 14 Afvalwedstrijd	50
§ 15 Zesdaagse wedstrijden.....	52
§ 16 Omnium.....	55
§ 17 Vliegende ronde.....	57
§ 18 Tempo Race	57
Nationale wedstrijden	58
§ 19 Leidersrace.....	58
Hoofdstuk 3 : UCI RANGLIJST	60
Hoofdstuk 4 : UCI NATIONS CUP OP DE BAAN.....	80
Hoofdstuk 5 : WERELDRECORDS.....	85
Hoofdstuk 6 : UITRUSTING EN INFRASTRUCTUUR.....	90
§ 1 Startblokken.....	90
§ 2 Motoren gebruikt voor de demi-fond	90
§ 3 Dernymotoren.....	93
§ 4 Kleding gangmakers demi-fond	95
§ 5 Kleding van de dernygangmakers.....	96
§ 6 Wielersbaan	96

Hoofdstuk 7 : UCI BAAN TEAMS	105
§ 1 Identiteit	105
§ 2 Juridische en financiële status	106
§ 3 Gestelde vereisten aan de inschrijving van een UCI Baan Team	107
§ 4 Ploegen en renners	110
§ 5 Arbeidscontract & Verzekering	110
§ 6 Einde van het contract	111
§ 7 Ontbinding van een Baan Team	111
§ 8 Straffen	111
§ 9 Modelcontract tussen een renner en een Baan Team	112
Hoofdstuk 8 : KALENDER	113
Hoofdstuk 9 : MASTERS	117
Hoofdstuk 10 : WEDSTRIJD INCIDENTEN EN SPECIFIEKE OVERTREDINGEN.....	119
§ 1 Wedstrijd incidenten met renners, teams en andere licentiehouders in het kader van baanwedstrijden	119
BIJLAGE 1	131

TITEL 3 : BAANWEDSTRIJDEN

Hoofdstuk 1 : ORGANISATIE

Wedstrijdprogramma

3.1.001 (N) De organisator moet een programma opstellen voor iedere editie van zijn wedstrijd.

N

3.1.001.01 Alle baanwedstrijden dienen volgens de procedures voor wegwedstrijden te worden aangevraagd via de consul.
Op de dagen waarop nationale kampioenschappen worden verreden mogen slechts met uitdrukkelijke toestemming van het Hoofdbestuur in het betreffende district wedstrijden worden georganiseerd.
Als einde van het programma dient een streeftijd van 22.00 uur in acht te worden genomen.

N

3.1.001.02 Jaarlijks zullen voor de verschillende categorieën nationale kampioenschappen in de diverse disciplines worden verreden.
Door het bestuur van de KNWU zullen de bijzonderheden betreffende deze nationale kampioenschappen jaarlijks in een specifiek aanvullend reglement worden weergegeven.
In dit aanvullend reglement wordt ook aangegeven waar, voor zover dat mogelijk is, het reglement voor de nationale kampioenschappen afwijkt van de reglementen voor Baanwedstrijden (Titel 3) of de Algemene Organisatie van de Wielersport (Titel 1).
Het aanvullend reglement maakt deel uit van deze reglementen (Titel 1 en Titel 3).

(gewijzigd per 1.10.06)

3.1.002 (N) Het programma dient tenminste de volgende organisatorische bijzonderheden te bevatten:

- * de vermelding dat de wedstrijd zal worden verreden onder de reglementen van de UCI
- * indien noodzakelijk een eigen reglement van de wedstrijd
- * het wedstrijdprogramma en het startschema
- * beschrijving van de baan (lengte, materiaal, overdekt of niet.)
- * plaats van de permanence, lokaal van de antidoping controle en de persruimte
- * plaats en tijdstip van de inschrijvingscontrole en de uitreiking van de rugnummers
- * plaats en tijdstip van de ploegleidersvergadering
- * programma van de huldigingplechtigheden
- * het prijzenschema
- * samenstelling van het college van commissarissen
- * naam, adres en telefoonnummer van de organisator
- * afzonderlijke aanduiding dat alleen het straffenbarema van de UCI zal worden toegepast
- * het van toepassing zijnde antidopingreglement

Secretariaat

- 3.1.003** (N) De organisator moet voor de volledige duur van de wedstrijd en op de wielersbaan een permanent bezet secretariaat inrichten. De permanence dient doorlopend door een vertegenwoordiger van de organisatie bezet te worden.
- 3.1.004** (N) De permanence dient bezet te blijven totdat de uitslagen doorgezonden zijn aan de UCI, of indien de commissarissen hun werk dan nog niet beëindigd hebben, tot op het moment dat zij hun werkzaamheden beëindigen.
- 3.1.005** (N) De permanence moet uitgerust zijn met tenminste één telefoonlijn, faxtoestel, internet en een fotokopieerapparaat.

(gewijzigd per 1.07.17)

Uitslagen

- 3.1.006** (N) Op het ogenblik dat de uitslagen van de wedstrijden bekend zijn, moet de organisator samen met de aangeduide commissaris deze binnen een werkdag elektronisch (e-mail) of per iedere andere methode gespecificeerd door de UCI - doorzenden aan de UCI en zijn nationale federatie, evenals de lijst met renners welke de start hebben genomen.
- (gewijzigd per 13.06.08; 12.06.20)*
- 3.1.007** (N) De nationale federatie van de organisator zal, binnen de kortst mogelijke tijd de UCI in kennis stellen van elke wijziging in de uitslag zoals die door de organisator werd doorgestuurd.

Veiligheid

- 3.1.008** Behoudens de wettelijke en administratieve verplichtingen die van toepassing zijn en de veiligheidsplicht van eenieder, moet de organisator erop toezien dat de wielersbaan, de rijbaan en al de installaties zich in goede staat bevinden en geen gevaar vormen voor de veiligheid.
- Voor internationale evenementen kan de UCI aanvullende voorzieningen of maatregelen eisen, zonder dat door de afwezigheid van een dergelijk verzoek de UCI verantwoordelijk zal zijn.

N

- 3.1.008.01** Uitgezonderd dienstdoende juryleden en/of officials respectievelijk medisch personeel of fotografen welke toestemming van de voorzitter van de jury hebben, is het niet toegestaan om tijdens baanwedstrijden plaats te nemen langs de binnenzijde van de baan.
- Enige uitzondering hierop is coaching door één gelicentieerde begeleider tijdens wedstrijden tegen de klok zoals individuele/ploeg achtervolging, 500 meter tijdrit, 1 km tijdrit en individuele record aanvallen.

Bij overtreding van vorenstaande kan de desbetreffende renner(ster) worden uitgesloten van verdere deelname. Ingeval dit onverhoopt een niet gelicentieerde begeleider of supporter betreft, dan is eveneens artikel N 12.11.040 pnt. 68 van toepassing.

De voorzitter der wedstrijdcommissarissen kan bij een koppelwedstrijd (Madison), afhankelijk van de lengte/duur der wedstrijd, toestaan om in verzorging vanuit de binnenzijde van de baan te voorzien aan uitsluitend de afgeloste renner(s). Dit onder bepaalde voorwaarden zoals o.m. het soort drinkfles

(ingevoerd per 1.01.14)

- 3.1.009** Het aantal renners op de baan **in competitie** mag in geen geval hoger zijn dan:
20 (15 ploegen in de koppelkoers) op een 200 m baan.
24 (18 ploegen in de koppelkoers) op een 250 m baan.
36 (20 ploegen in de koppelkoers) op een 333.33 m baan.

(gewijzigd per 1.01.03; 17.10.2022)

- 3.1.010** De UCI kan in geen geval verantwoordelijk gehouden worden voor gebreken of ongevallen die zich voordoen.

(gewijzigd per 1.01.03)

N

- 3.1.010.01** Baantrainingen (vrij of georganiseerd), zijnde activiteiten welke niet in officieel wedstrijdverband worden verreden, vallen onder de verantwoording van de bevoegde baanverantwoordelijke aan wie de licentie conform artikel N 1.1.039.11 is verstrekt.

De baanverantwoordelijke dient er op toe te zien dat de veiligheid is gewaarborgd. Dit impliceert onder meer deskundig (!) toezicht en medische hulp volgens de wettelijke normen. De deskundige heeft de plicht in te grijpen wanneer een onveilige situatie dreigt te ontstaan.

Het gebruik van een goedgekeurde harde schaalhelm zoals beschreven in de artikelen 1.3.031 & N 1.3.031.01 is bij het rijden op de baan altijd verplicht.

De baanverantwoordelijke dient tevens toe te zien op het aantal renners tijdens trainingen zodat gevaarlijke situaties welke enig risico met zich meebrengen uitgesloten worden. Met name de hoeveelheid renners, welke veelal afhankelijk is van de situatie, dient in acht te worden genomen.

Wanneer het trainingen betreft specifieke wedstrijdonderdelen aangaande, dan mag het aantal zoals genoemd in artikel 3.1.009, niet worden overschreden.

Gelijk aan de UCI, zoals vervat in artikel 3.1.010, kan de KNWU nimmer verantwoordelijk worden gehouden voor gebreken, ongevallen en/of schade die zich voordoen als gevolg van nalatigheid zoals hiervoor omschreven.

(ingevoerd per 1.01.14)

- 3.1.011** Pelotons wedstrijden verwijzen naar de volgende baan onderdelen:
- Puntenkoers (vanaf § 7)
 - Koppelkoers (vanaf § 10)
 - Scratch (vanaf § 11)
 - Afvalkoers (vanaf § 14)
 - Omnium (vanaf § 16)
 - Tempo race (vanaf § 18)

(artikel geïntroduceerd per 12.06.20)

Veiligheidszone

- 3.1.012** Gedurende alle baan wedstrijden, behalve de Ploegenachtervolging en individuele achtervolging, dienen alle Team-stafleden op het middenterrein te blijven (dus ook niet op de veiligheidszone en de baan).

KNWU REGLEMENTEN

Gedurende de Ploegenachtervolging en Individuele Achtervolging, is alleen één coach per team toegestaan op de veiligheidszone.

Specifieke Team-stafleden kunnen naar goedkeuring van de commissarissen toegang krijgen tot de veiligheidszone (bijvoorbeeld: de mecaniciens na een valpartij).

Ongeacht het bovenstaande is artikel 3.6.072 van toepassing.

(artikel geïntroduceerd per 12.06.20)

Hoofdstuk 2 : BAANWEDSTRIJDEN

§ 1 Algemene bepalingen

Deelname

3.2.001 Het baanseizoen start **op 1 januari** en eindigt **op 31 december**.

Baanwedstrijden worden georganiseerd voor de categorieën, zoals omschreven in artikel 1.1.036.

Beloftenrenners kunnen deelnemen aan wedstrijden voor de Elitecategorie.

Junioren in de leeftijd van 18 jaar kunnen deelnemen aan wedstrijden voor de categorieën Beloften en Elite.

(gewijzigd per 25.09.07, 12.06.20, 17.10.2022)

Wedstrijdafstanden

3.2.001 Bis [Vervallen per 4.03.19]

Vorbereiding van de baan voor wedstrijden op tijd

3.2.001 Ter Voor banen langer dan 250 meter zal de blauwe band onberijdbaar worden gemaakt door plaatsen van pads welke iedere 5 meter geplaatst dienen te worden. Beginnend van iedere achtervolgingslijn tot het einde van de tweede bocht na deze achtervolgingslijn. Alleen voor de vliegende 200 meter, dienen de pads alleen in de bochten om de 5 meter geplaatst te worden. De pads dienen 50 cm lang en maximaal 10 cm breed en 10 cm hoog gemaakt van synthetisch materiaal en zwaar genoeg om niet te worden verplaatst door de luchtstroom.

Op 250 meter banen en korter, zijn erg geen pads benodigd op de blauwe band.

Voor de Teamsprint is artikel 3.2.149bis van toepassing.

Voor het uurrecord en elke speciale poging op ongeacht welke baanlengte, zal de blauwe band onberijdbaar gemaakt worden, door het plaatsen van pads om de 5 meter, rond de gehele baan.

(ingevoerd per 21.06.18; Gewijzigd per 4.03.19, 12.06.20)

N

3.2.001.01 Behoudens officiële wedstrijden welke voor specifieke categorieën door het Hoofdbestuur van de KNWU worden uitgeschreven zijn onderstaande voorschriften van toepassing.

Op de baan rijden Elite-Mannen, Amateurs, Beloften en Junioren die op 1 januari tijdens dat seizoen gaan behoren tot de Beloftencategorie, gecombineerd in de categorie Mannen.

De Elite-Vrouwen, Amateurs(V), Beloften-vrouwen en Junior-vrouwen die op 1 januari tijdens dat seizoen gaan behoren tot de Elite-Vrouwen, Beloften-vrouwen of Amateurs(V) rijden gecombineerd in de categorie Vrouwen.

De Junioren, Nieuwelingen en jeugdrenners (Cat. 7 t.w. de 14 jarigen) die op 1 januari tijdens dat seizoen gaan behoren tot de categorie Nieuwelingen of Junioren, gecombineerd in de categorie Junioren.

De Junior-vrouwen, Nieuweling-meisjes en Jeugdrensters (Cat.7 t.w. de 14 jarigen) die op 1 januari tijdens dat seizoen gaan behoren tot de categorie Nieuweling-meisjes of Junior-vrouwen, gecombineerd in de categorie Junior-vrouwen.

Behoudens wedstrijden, uitgeschreven door het Hoofdbestuur van de KNWU of in het verlengde hiervan de desbetreffende sporttakcommissie, is de organisator vrij om bij z.g. populaires en/of trainingswedstrijden af te wijken in de samenstelling der bovenvermelde categorieën.

(gewijzigd per 1.01.11; 1.01.19)

N

3.2.001.02 Uitgezonderd de nationale categorieën zoals Amateurs en Sportklasse is de leeftijdscategorie, waartoe de licentiehouders voor baanwedstrijden, op de nationale of regionale kalender het gehele baanseizoen (september – maart) behoort, de categorie waarop hij vanaf 1 januari in dat seizoen reglementair behoort.

(gewijzigd per 1.01.19)

Houding van de renners

3.2.002 De renners moeten zich onthouden van elke onderlinge afspraak of van elke handeling of beweging welke het verloop van de wedstrijd of het resultaat daarvan zouden kunnen vervalsen. In geval van samenspanning tussen renners, kunnen de commissarissen de betrokken renners diskwalificeren

Als extra toevoeging, renners dienen tijdens het rijden op de baan, constant met minstens één hand aan het stuur de controle over de fiets te bewaren.

(gewijzigd per 30.09.10; 4.03.19)

3.2.003 Indien renners in een wedstrijd dezelfde (club)kleding dragen, moeten zij een of ander kenmerk dragen waardoor zij zich duidelijk van elkaar onderscheiden.

De renners mogen geen getint scherm of bril dragen die kan voorkomen dat ze duidelijk worden geïdentificeerd, terwijl ze zitten in de wachtruimte. Renners mogen alleen een getint scherm of bril dragen op de baan. Elke overtreding van dit artikel zal worden bestraft volgens artikel 3.10.008.

(gewijzigd per 1.01.02; 14.10.16; 4.03.19; 12.06.20)

3.2.004 Behalve in geval van overmacht, moet elke renner die zich kwalificeert voor een volgende ronde van de wedstrijd hieraan deelnemen en wel op straffe van diskwalificatie.

(gewijzigd per 14.10.16)

3.2.005 Het meedragen van voorwerpen op lichaam of fiets die op de baan kunnen vallen zijn verboden. Ook het meedragen of gebruiken van een muziekspeeler of radiocommunicatie systeem op de baan is verboden.

In aanvulling daarop moeten elektronische apparaten met een beeldscherm (bijvoorbeeld de snelheidsmeter of de vermogensmeter) zodanig verborgen worden dat zij niet afleesbaar zijn voor de renners.

(gewijzigd per 25.09.07; 19.06.09)

N

3.2.005.01 Elke handeling of wijze van rijden, die gevaar voor anderen oplevert, of die van ongunstige invloed is op het normale verloop van de wedstrijd, is verboden.

3.2.006 Een renner mag een wedstrijd niet onderbreken als gevolg van een onregelmatigheid waarvan hij denkt het slachtoffer te zijn geworden, ongeacht zijn recht of het recht van zijn ploegleider om een protest daaromtrent in te dienen.

3.2.007 Behalve wanneer anders bepaald, mag iedere renner die gevallen is of de baan heeft moeten verlaten vanwege een ongeval of mechanisch defect, zich laten bijstaan om terug te komen in de wedstrijd. Hij moet daarbij opnieuw starten of invoegen op de plaats waar hij zich bevond op het moment dat hij de baan verliet en op de plaats welke hij op dat moment bezette..

(gewijzigd per 1.10.11)

3.2.008 De blauwe band maakt geen deel uit van het rwedstrijdoppervlak van de baan. Als een renner vrijwillig op de blauwe band rijdt, en als daarbij wordt aangenomen dat de renner een voordeel heeft verkregen, zal deze laatste worden gedegradeerd of gediskwalificeerd afhankelijk van de ernst van de fout.

(gewijzigd per 1.01.02; 15.03.16; 1.10.19)

Rugnummers

3.2.009 (N) De renners moeten twee rugnummers dragen, behalve in de volgende disciplines waarin zij slechts één rugnummer behoeven te dragen: kilometer tijdrit, 500m tijdrit, individuele achtervolging, ploegenachtervolging, ploegensprint.

(gewijzigd per 1.01.02; 1.02.11; 12.06.20)

College van commissarissen

3.2.010 De samenstelling van het College van Commissarissen is bepaald in artikel 1.2.116.

Juryscheidsrechter

3.2.011 (N) De voorzitter van het College van Commissarissen benoemt één van de commissarissen tot Juryscheidsrechter. Hij kan deze taak niet zelf op zich te nemen. De aanwezigheid van een Juryscheidsrechter is verplicht bij de sprint, de keirin, en bij alle pelotonswedstrijden zoals genoemd in artikel 3.1.011.

De Juryscheidsrechter zal uitsluitend toezien op het gedrag van de renners in de wedstrijd of zij zich houden aan de wedstrijdreglementen. Daartoe kan hij, alleen en onmiddellijk, straffen opleggen of beslissingen nemen voor zover de reglementen dat vereisen. Hij kan zich daartoe laten bijstaan door bijstaan door andere commissarissen of personen die hij daarvoor aanwijst.

(gewijzigd per 4.07.03; 12.06.20)

3.2.012 De Juryscheidsrechter dient op een plaats te staan buiten de baan in een rustige, afgescheiden omgeving met een goed overzicht over de gehele baan. Hij dient te

beschikken over communicatieapparatuur om direct met de voorzitter van het college van commissarissen te kunnen overleggen. Bij Wereldkampioenschappen, Olympische Spelen en Wereldbekerwedstrijden dient hij tevens te beschikken over videoapparatuur waarmee (in slow motion) beelden van de wedstrijd bekeken kunnen worden. Het systeem moet gelinkt zijn aan een tv display nabij de finish zodat de president van de jury en/of wedstrijdcommissarissen dezelfde beelden kunnen bekijken. Een technicus wordt aangewezen om hem daarbij te helpen en de apparatuur in opdracht van de juryscheidsrechter te bedienen.

(gewijzigd per 1.10.11)

Waarschuwing - diskwalificatie

3.2.013 Elke inbreuk op het wedstrijdverloop die niet specifiek bestraft wordt en elk onsportief gedrag kan worden bestraft met een waarschuwing, aangegeven met een gele vlag, of met uitsluiting uit de wedstrijd, aangegeven met een rode vlag, al naar gelang de ernst van de feiten, behoudens de sancties zoals voorzien in het straffenbarema in de artikelen 12.3.005.

Als een renner in de competitie wordt teruggezet, dan mag die terugzetting tevens een waarschuwing betekenen afhankelijk van de ernst, de bedoeling en het effect van de fout. Een renner die voor de tweede keer een waarschuwing krijgt of voor de derde keer wordt teruggezet, is gediskwalificeerd.

In ieder geval zullen de commissarissen gelijktijdig het rugnummer aangeven van de renner in overtreding. De waarschuwing en diskwalificatie hebben alleen betrekking op een specifieke wedstrijd.

(gewijzigd per 26.08.04; 10.06.05; 1.02.11; 1.10.11; 4.03.19)

3.2.014 In het geval dat fietsen in overeenstemming met de artikelen 1.3.006 tot en met 1.3.020 worden gecontroleerd met toepassingsgerichte meetinstrumenten, hebben de commissarissen het recht om na de wedstrijd op willekeurige basis nogmaals een controle uit te voeren. Indien de fiets of de posities in strijd met deze reglementen zijn gewijzigd, wordt de renner gediskwalificeerd.

(gewijzigd per 10.06.05)

Tijdopname

3.2.015 (N) De tijden worden opgenomen op een duizendste van een seconde telkens wanneer de tijd bepalend is voor de uitslag.

Start

3.2.016 Het startsignaal wordt gegeven door de starter vanaf het middenterrein door middel van een pistoolschot. Wanneer de start gegeven wordt met behulp van een startblok, is de volgende procedure van toepassing: de remmen van het toestel worden vrijgemaakt door middel van het elektronisch systeem dat tegelijkertijd de chronometer in werking stelt. Vanaf het moment dat het rijwiel vaststaat, zal een uurwerk, dat vóór de renner staat opgesteld, de laatste 50 seconden vóór de start aftellen.

3.2.017 Deelnemers die een ongeldige start uitlokken, kunnen onmiddellijk van de wedstrijd worden uitgesloten. Het opzettelijk treuzelen aan de start of het opzettelijk niet klaar zijn nadat het teken is gegeven dat de deelnemer startklaar is, wordt beschouwd als het uitlokken van een valse start.

Rondebord en Bel

- 3.2.017 Bis** Tenzij anders aangegeven, wordt het begin van de sprintronde (n), inclusief de laatste ronde, van een race aangeduid met een bel. Er wordt slechts één keer gebeld wanneer de kop van de wedstrijd de finishlijn overschrijdt. Punten worden toegekend, of de wedstrijd is voorbij wanneer de kop van de wedstrijd de finishlijn de volgende keer overschrijdt. De uiteindelijke beslissing over wie de leider van de wedstrijd is, wordt genomen door de voorzitter van het college van commissarissen. De voorzitter, of een door de president aangewezen commissaris, geeft tijdens de pelton gestarte wedstrijden de kop van de wedstrijd aan.

(ingevoerd per 4.03.19; 1.10.19)

- 3.2.017 Ter** Zodra de wedstrijd is begonnen, wordt de resterend te rijden afstand aangegeven door de rondeteller, zelfs als de totale gereden afstand niet dezelfde is als aangegeven in de voorschriften voor het evenement.

(ingevoerd per 1.10.19)

Behaalde winst en verlies ronden

- 3.2.017 qauter** Een renner of ploeg wordt geacht een winstronde te hebben behaald wanneer hij of zij de achterste van het grootste peloton op de baan heeft ingehaald. Evenzo zal een renner of team worden geacht een ronde te hebben verloren wanneer hij of zij is bijgehaald door de grootste groep. In alle gevallen wordt de uiteindelijke beslissing welke de grootste groep op de baan is, genomen door de voorzitter van het college van commissarissen.

(ingevoerd per 1.10.19; aangepast per 12.06.20)

Stopzetting

- 3.2.018** Uitsluitend de starter beslist over het afbreken/stoppen van de wedstrijd in geval van een onregelmatige start.

- 3.2.019** Het afbreken/stoppen van de wedstrijd wordt aangegeven door een dubbel pistoolschot.

(gewijzigd per 1.01.02; 4.03.19)

- 3.2.020** [Vervallen per 4.07.03]

Neutralisatie

- 3.2.020 Bis** Tenzij anders aangegeven, tijdens een peloton gestarte wedstrijd, in het geval van een erkend incident van een renner of een koppel of team in de koppelkoers, heeft de renner of het team recht op een neutralisatie van het aantal ronden dat het dichtst bij 1250 meter ligt (5 ronden op een 250m baan), gerekend vanaf het moment van het incident totdat zij hun positie hervatten zie hij voor het incident hadden ingenomen.

Voorbij de afstand van 1250 meter, beginnen geneutraliseerde renners of teams ronden te verliezen totdat ze hun positie hervatten die ze bezet hadden vóór het incident.

Geneutraliseerde renners of teams keren niet terug naar de baan binnen de laatste kilometer.

Mocht deze laatste kilometer starten tijdens de toegestane neutralisatieperiode van een erkend incident en de renners kunnen niet terugkeren vóór het begin van de laatste kilometer, dan zullen deze geneutraliseerde renners of teams op de laatste

plaats verschijnen afhankelijk van de verzamelde punten en ronden voorafgaand aan de incident.

(ingevoerd per 4.03.19; gewijzigd per 1.10.19; 12.06.20)

Erkend incident

3.2.021 Als erkende incidenten worden beschouwd:

- * een legitieme valpartij
- * een lekke band
- * het breken van een essentieel onderdeel van het rijwiel

Andere incidenten worden beschouwd als niet erkende incidenten.

(gewijzigd per 1.01.02: 14.10.16)

Plaatsing

3.2.021 Bis Voor alle competities, anders dan Nations Cup wedstrijden, Wereldkampioenschappen en Olympische Spelen, zullen renners en ploegen volgens het huidige Individuele klassement van het UCI baan klassement (UCI Individual Track Classification) op startvolgorde worden geplaatst. Renners/Ploegen die niet in het klassement voorkomen, zullen als laatste in willekeurige volgorde door de wedstrijdcommissarissen worden geplaatst. In het geval dat kwalificatie heats gehouden worden voor pelotonswedstrijden, zullen de renners in de volgende race en finales worden geplaatst volgens de resultaten van deze heats.

Bij wedstrijden waar twee tegen elkaar strijdende renners/ploegen in de baan zijn, zullen de wedstrijdcommissarissen twee vermoede ongelijke tegenstanders tegen elkaar laten rijden om tot de beste te komen.

Bij Nations Cup-wedstrijden, Wereldkampioenschappen en Olympische spelen zullen renners en ploegen door de UCI worden geplaatst. Indien van toepassing krijgt de huidige wereldkampioen de beste plaatsing.

(ingevoerd per 1.02.11; gewijzigd per: 1.10.12; 12.06.20)

Herstart in wedstrijden met staande start

3.2.021 Ter In elke ronde van een staande start wedstrijd is een team of een renner slechts twee starts toegestaan. Een herstart zal worden gegeven hetzij in het resultaat van een valse start, hetzij in het geval van een incident.

Een team of een renner die een verdere valse start veroorzaakt of een verdere incident heeft in de kwalificatieronde, zal worden uitgeschakeld (DNF).

Een team of renner die een verdere valse start veroorzaakt of een nieuw incident heeft in de eerste wedstrijdronde, wordt uitgesloten.

Een team of renner die tijdens de finale een verdere valse start veroorzaakt of nog een incident heeft, verliest de finale.

(ingevoerd per 4.03.19)

§ 2 200m tijdrit

Definitie

3.2.022 Een "200m tijdrit" wordt verreden vanuit een "vliegende start" vanaf de 200 mtr lijn en dient om de deelnemers te selecteren en classificeren voor het sprinttoernooi.

(gewijzigd per 1.01.02)

Verloop van de wedstrijd

3.2.023 De startvolgorde wordt bepaald door de commissarissen.

3.2.024 De renner komt in de baan zodra hij is gepasseerd door de voorgaande renner nadat deze de chronometer heeft gestart.

(gewijzigd per 1.01.02)

3.2.025 De renner bouwt zijn snelheid op over een afstand die afhankelijk is van de lengte van de baan.

- baan van 250 meter of korter: 3.5 ronde;
- baan van 285,714 meter: 3.0 ronde;
- baan van 333,33 meter: 2.5 ronde;
- baan van 400 meter of langer 2.0 ronde.

3.2.026 [Vervallen vanaf 1.01.02]

3.2.027 In geval van een ex-aequo, zullen de betreffende renners geklasseerd worden volgens de snelste laatste 100 meter. Ingeval ook dan nog een ex-aequo van toepassing is, dan zullen de renners door loting geklasseerd worden.

(gewijzigd per 30.09.10)

3.2.028 In geval van een incident, zal de betrokken renner opnieuw mogen starten. Uitsluitend één nieuwe start is toegestaan.

(gewijzigd per 1.01.02; 1.01.04)

§ 3 Sprint

Definitie

3.2.029 De sprint is een wedstrijd tussen 2 tot 4 renners over 2 of 3 ronden.

(gewijzigd per 1.01.02; 4.07.03)

Organisatie van de wedstrijd

3.2.030 De wedstrijd wordt georganiseerd volgens de tabel in artikel 3.2.050.

3.2.031 (N) Bij een wedstrijd moet aan tenminste de volgende voorwaarden worden voldaan:

- 8 renners;
- een 200 meter tijdrit met vliegende start;
- ¼ finales, over één rit;
- ½ finales, beste resultaat uit 3 ritten;
- finales 3de – 4de en 1ste - 2de, beste resultaat uit 3 ritten.

(gewijzigd per 30.03.09; 14.10.16; 1.10.19)

3.2.032 [Vervallen per 20.06.14]

3.2.033 Tijdens wereldbekerwedstrijden en Wereldkampioenschappen zullen 28 renners aan het sprinttoernooi deelnemen. Voor andere wedstrijden, kan de dezelfde indeling worden gebruikt met een lager aantal renners op basis van de tabel in artikel 3.2.050 door middel van kwalificatie met 16 of 8 renners.

Voorafgaand aan de eerste ronde wordt 200 mtr kwalificatie tijdrit gereden om de snelste 24 renners vast te stellen die aan het sprinttoernooi deelnemen en de indeling van de ritten op te maken.

(gewijzigd per 26.08.04; 10.06.05; 20.06.14; 14.10.16)

Sprint

3.2.034 [Vervallen vanaf 1.01.02]

3.2.035 Op wielervedstrijden van minder dan 333,33 m worden de wedstrijden verreden over 3 ronden. Op wielervedstrijden van 333,33m of meer worden de wedstrijden verreden over 2 ronden.

(gewijzigd per 1.01.03)

3.2.036 In geval van niet verschijnen van een renner bij een serie van twee moet de tegenstander zich melden aan de startlijn om tot winnaar te worden uitgeroepen. Hij behoeft de afstand niet af te leggen.

3.2.037 De startpositie wordt bij loting bepaald. De renner die nummer 1 trekt start aan de binnenzijde van de baan.
Tijdens de wedstrijden over twee ritten zal de andere renner in de tweede rit starten vanaf de binnenzijde van de baan.
Bij een eventuele beslissende 3e rit zal er een nieuwe loting plaatsvinden.

(gewijzigd per 1.01.02)

Verloop van de wedstrijd

3.2.038 De start wordt gegeven door middel van een fluitsignaal.

3.2.039 De renner aan de binnenzijde van de baan moet, tenzij hij wordt ingehaald, ten minste stapvoets rijdend de leiding nemen en mag geen manoeuvre maken welke forcerend is ten opzichte van zijn opponent tot hij de achtervolgingslijn aan de overzijde van de baan bereikt heeft. Er zijn maximaal 2 stilstanden (surplaces) toegestaan bij elke rit. De maximale periode per stilstand bedraagt 30 seconden, waarna de renner aan de leiding door de starter wordt aangewezen om door te rijden. Indien hij dit weigert, dan stopt de starter de wedstrijd en wordt de andere renner tot ritwinnaar verklaard. Bij een rit tussen drie of vier renners wordt de rit onmiddellijk overgereden met twee of drie renners, zonder de verbannen renner.

(gewijzigd per 1.01.02; 1.01.04; 1.10.11)

3.2.040 (Vervallen vanaf 1.01.02)

3.2.041 Vóór het begin van de laatste 200 m of vóór het begin van de eindsprint, mogen de renners de volledige breedte van de baan gebruiken, mits voldoende ruimte gelaten wordt om de tegenstander te allen tijde doorgang te verlenen (ook aan de buitenkant) en zonder bewegingen te maken die aanleiding kunnen geven tot een botsing, valpartij of het van de baan rijden van de tegenstander.

3.2.042 Tijdens de eindsprint - zelfs al is deze ingezet vóór de laatste 200 m - moet iedere renner zijn lijn houden tot aan de aankomst, tenzij er duidelijk een fietslengte voorsprong is, zonder bewegingen te maken met als doel de tegenstander het passeren te beletten.

(gewijzigd per 1.01.02)

3.2.043 Een renner die zich in het sprintersvak bevindt, mag door zijn tegenstander niet binnendoor aangevallen of voorbijgereden worden.
Indien de renner aan de leiding het sprintersvak heeft verlaten en zijn tegenstander inmiddels bezit heeft genomen van het sprintersvak, dan mag hij slechts terug in het sprintersvak komen indien hij minstens nog een fietslengte voor ligt.

3.2.044 Een renner die zijn tegenstander rechts passeert terwijl deze zich in het sprintersvak bevindt mag hem niet snijden of dwingen abrupt zijn snelheid te verminderen.

3.2.045 Een renner die de sprint aanzet buiten het sprintersvak mag daar niet inrijden als dat reeds bezet wordt door zijn tegenstander, tenzij er duidelijk een fietslengte voorsprong is.

(gewijzigd per 1.01.02)

3.2.046 [verplaatst naar 3.2.008 op 12.06.20]

3.2.047 Wanneer in een wedstrijd met drie of vier renners een renner zich op onregelmatige wijze gedraagt om daarmee een andere renner te bevoordelen zal hij worden gedeclasseerd. De wedstrijd zal opnieuw gereden worden met twee of drie renners.

(gewijzigd per 1.01.02)

Stopzetting van de wedstrijd

3.2.048 De wedstrijd mag slechts worden stopgezet:

- 1) in geval van een valpartij;
Indien de valpartij opzettelijk veroorzaakt wordt door een deelnemer wordt deze gedeclasseerd of uitgesloten, al naar gelang de ernst van de overtreding en wordt de tegenstander tot winnaar verklaard.
In de ritten met drie/vier renners zal de wedstrijd opnieuw gestart worden met de twee/drie overgebleven renners.
Indien de valpartij veroorzaakt wordt door een tegenstander die te traag rijdt in een bocht of door een andere niet-opzettelijke fout van een tegenstander, zal de wedstrijd opnieuw gestart worden en de veroorzaker zal starten aan de binnenzijde van de baan.
Indien de valpartij niet veroorzaakt wordt door een fout van een tegenstander, zullen de commissarissen beslissen of de wedstrijd al dan niet opnieuw gestart dient te worden met dezelfde startvolgorde van de renners, of dat de ingenomen posities op het ogenblik van het voorval als definitieve einduitslag beschouwd kunnen worden.
- 2) in geval van een lekke band;
- 3) in geval van een defect van een essentieel onderdeel van het rijwiel
In al deze 3 gevallen beslissen de commissarissen of de wedstrijd al dan niet opnieuw gestart moet worden met dezelfde startvolgorde van de renners of dat de ingenomen posities op het ogenblik van het voorval als rituitslag dienen te worden beschouwd.
- 4) in de volgende gevallen:

KNWU REGLEMENTEN

- a.) Wanneer een renner zijn evenwicht verliest, valt, de omheining dan wel zijn tegenstander raakt, zal de wedstrijd opnieuw worden gestart en zal de renner in kwestie starten aan de binnenzijde van de baan.
- b.) Wanneer de starter een zware overtreding vaststelt en de wedstrijd stillegt alvorens de bel de laatste ronde aankondigt, kunnen de commissarissen de foutieve renner declasseren of diskwalificeren. De andere renner zal tot winnaar worden verklaard. Wanneer dit gebeurt in een wedstrijd met drie/vier renners zal de wedstrijd opnieuw worden gestart met twee/drie renners.

(gewijzigd per 1.01.02)

3.2.049 Wanneer de foutieve renner niet gedeclasseerd of gediskwalificeerd wordt, zal de wedstrijd opnieuw worden gestart en de opponent zal hun start positie bepalen.

(gewijzigd per 1.01.02; 12.06.20)

3.2.050 Tabel van de sprintwedstrijden

Wereldbekerwedstrijden en Wereldkampioenschappen

STARTERS	FORMULE	WEDSTRIJD	SAMENSTELLING	1e	Andere
28	4 beste renners vrijgesteld 1/16 Finales 12 X 2 → 1 = 12	1	N1 -	1A	Geklasseerd 17 tot 28 volgens de 200 m TT Kwalificatie
		2	N2 -	2A	
		3	N3 -	3A	
		4	N4 -	4A	
		5	N5 – N28	5A	
		6	N6 – N27	6A	
		7	N7 – N26	7A	
		8	N8 – N25	8A	
		9	N9 – N24	9A	
		10	N10 – N23	10A	
		11	N11 – N22	11A	
		12	N12 – N21	12A	
		13	N13 – N20	13A	
		14	N14 – N19	14A	
		15	N15 – N18	15A	
		16	N16 – N17	16A	
16	1/8 Finales 8 X 2 → 1 = 8	1	1A – 16A	1B	Geklasseerd 9 tot 16 volgens de 200 m TT Kwallificatie
		2	2A – 15A	2B	
		3	3A – 14A	3B	
		4	4A – 13A	4B	
		5	5A – 12A	5B	
		6	6A – 11A	6B	
		7	7A – 10A	7B	
		8	8A – 9A	8B	
8	1/4 Finales 4 X 2 → 1 = 4 (in 2 ritten, 3 indien nodig)	1	1B - 8B	1C	Geklasseerd 5 tot 8 volgens de 200 m TT Kwalificatie
		2	2B - 7B	2C	
		3	3B - 6B	3C	
		4	4B - 5B	4C	
4	1/2 Finales	1	1C - 4C	1D1	1D2

KNWU REGLEMENTEN

	2 X 2 → 1 = 2 (in 2 ritten, 3 indien nodig)	2	2C - 3C	2D1	2D2
4	Finales 2 X 2 → 1 = 2 (in 2 ritten, 3 indien nodig)	1	1D1 - 2D1	1 ^{er} (Goud)	2 ^e (Zilver)
		2	1D2 – 2D2	3 ^e (Brons)	4 ^e

(gewijzigd per 26.08.04; 10.06.05; 20.06.14; 14.10.16; 05.04.17)

OLYMPIC GAMES

STARTERS	FORMULE	WEDSTRIJD	SAMENSTELLING	1e	Andere
24	1/32 Finales 12 x 2 -> 1 = 12	1	N1 - N24	1A1	1A2
		2	N2 - N23	2A1	2A2
		3	N3 - N22	3A1	3A2
		4	N4 - N21	4A1	4A2
		5	N5 - N20	5A1	5A2
		6	N6 - N19	6A1	6A2
		7	N7 - N18	7A1	7A2
		8	N8 - N17	8A1	8A2
		9	N9 - N16	9A1	9A2
		10	N10 - N15	10A1	10A2
		11	N11 - N14	11A1	11A2
		12	N12 - N13	12A1	12A2
12	Herkansing 4 x 3 -> 1 = 4	1	1A2 - 8A2 - 9A2	1B	Geklasseerd volgens de 200m TT
		2	2A2 - 7A2 - 10A2	2B	
		3	3A2 - 6A2 - 11A2	3B	
		4	4A2 - 5A2 - 12A2	4B	
16	1/16 Finales 8 x 2 -> 1 = 8	1	1A1 - 4B	1C1	1C2
		2	2A1 - 3B	2C1	2C2
		3	3A1 - 2B	3C1	3C2
		4	4A1 - 1B	4C1	4C2
		5	5A1 - 12A1	5C1	5C2
		6	6A1 - 11A1	6C1	6C2
		7	7A1 - 10A1	7C1	7C2
		8	8A1 - 9A1	8C1	8C2
8	Herkansing 4 x 2 -> 1 = 4	1	1C2 - 8C2	1D1	Geklasseerd volgens de 200m TT
		2	2C2 - 7C2	2D1	
		3	3C2 - 6C2	3D1	
		4	4C2 - 5C2	4D1	
12	1/8 Finales 6 x 2 -> 1 = 6	1	1C1 - 4D1	1E1	1E2
		2	2C1 - 3D1	2E1	2E2
		3	3C1 - 2D1	3E1	3E2
		4	4C1 - 1D1	4E1	4E2
		5	5C1 - 8C1	5E1	5E2

KNWU REGLEMENTEN

		6	6C1 - 7C1	6E1	6E2
6	Herkansing 2 x 3 -> 1 = 2	1	1E2 - 4E2 - 5E2	1F1	Geklasseerd volgens de 200m TT
		2	2E2 - 3E2 - 6E2	2F1	
8	1/4 Finales 4 x 2 -> 1 = 4 (in 2 ritten, 3 indien nodig)	1	1E1 - 2F1	1G1	Voor de plaatsen 5 tot 8
		2	2E1 - 1F1	2G1	
		3	3E1 - 6E1	3G1	
		4	4E1 - 5E1	4G1	
4	1/2 Finales 2 x 2 -> 1 = 2 (in 2 ritten 3 indien nodig)	1	1G1 - 4G1	1H1	1H2
		2	2G1 - 3G1	2H1	2H2
4	Finales 2 x 2 -> 1 = 2 (in 2 ritten 3 indien nodig)	1	1H1 - 2H1	1e (Goud)	2e (Zilver)
		2	1H2 - 2H2	3rd (Brons)	4th

(gewijzigd per 25.09.07; 04.03.19)

N 3.2.050.01 Tabel Samenstelling Sprintwedstrijden met 12 deelnemers

DEEL- NEMERS	FORMULE	WEDSTRIJD	SAMENSTELLING	1ste	2 ^{de} (en 3 ^{de})
12	1/8 Finales 6 X 2 1 = 6	1	N1 - N12	1A1	1A2
		2	N2 - N11	2A1	2A2
		3	N3 - N10	3A1	3A2
		4	N4 - N9	4A1	4A2
		5	N5 - N8	5A1	5A2
		6	N6 - N7	6A1	6A2
	Herkansingen 2 X 3 1 = 2	1	1A2 - 4A2 - 6A2	7A1	Voor de plaatsen 9 t/m 12
		2	2A2 - 3A2 - 5A2	8A1	
8	¼ Finales 4 X 2 > 1 = 4 (in 2 ritten, 3 indien nodig)	1	1A1 - 8A1	1C1	Voor de plaatsen 5 tot 8
		2	2A1 - 7A1	2C1	
		3	3A1 - 6A1	3C1	
		4	4A1 - 5A1	4C1	
4	½ Finales 2 X 2 > 1 = 2 (in 2 ritten, 3 indien nodig)	1	1C1 - 4C1	1D1	1D2
		2	2C1 - 3C1	2D1	2D2
4	Finales 2 X 2 > 1 = 2 (in 2 ritten, 3 indien nodig)	1	1D2 - 2D2	3 ^e (brons)	4 ^e
		2	1D1 - 2D1	1 ^e (goud)	2 ^e (zilver)

§ 4 Individuele achtervolging

Definitie

3.2.051

Twee renners bestrijden elkaar in een wedstrijd over een bepaalde afstand. De renners starten ieder aan een tegenoverliggende zijde van de baan. De winnaar wordt bepaald door de tegenstander in te halen of de afstand af te leggen in de kortste tijd.

(gewijzigd per 1.01.02)

Organisatie van de wedstrijd

- 3.2.052** De wedstrijden worden verreden over een afstand van :
- 4 km voor Heren
 - 3 km voor Vrouwen
 - 3 km voor Junioren
 - 2 km voor Junior-vrouwen en Nieuwelingen (N)

- 3.2.053** Deze wedstrijd wordt in twee fasen verreden:
- 1) De kwalificatiewedstrijden die de vier beste renners selecteren op basis van hun gerealiseerde tijden.
 - 2) De finales
De renners die de twee beste tijden gerealiseerd hebben rijden de finale voor de eerste en de tweede plaats, de twee anderen rijden de finale voor de derde en vierde plaats.

(gewijzigd per 26.08.04)

- 3.2.054** [Vervallen per 4.03.19]

- 3.2.055** Bij de kwalificatieseries zullen de commissarissen telkens twee gelijkwaardig geachte renners tegenover elkaar plaatsen, met uitzondering van de twee sterkst geachte renners.

- 3.2.056** Bij de kwalificatieseries worden uitsluitend de behaalde tijden in aanmerking genomen.
Een ingehaalde renner mag de wedstrijd uitrijden om zijn tijd te laten registreren.

Een ingehaalde renner mag niet rijden in de slipstream van zijn tegenstander, noch hem passeren op straffe van diskwalificatie. Evenzo mag de renner die inhaalt niet rijden in de slipstream van zijn tegenstander, op straffe van diskwalificatie.

(gewijzigd per 1.10.19)

- 3.2.057** Indien, in een wedstrijd tussen twee van de vier beste renners (finales) een renner wordt ingehaald is de wedstrijd afgelopen.

- 3.2.058** Een renner wordt als ingehaald beschouwd op het moment dat de pedaalas van de tegenstander op gelijke hoogte komt met zijn eigen pedaalas.

- 3.2.059** [Vervallen per 1.10.19]

- 3.2.060** Indien een renner niet start voor een finale, dan wordt zijn tegenstander automatisch tot winnaar uitgeroepen.
De renner die niet start in de finale voor de 1e en de 2e plaats, wordt als tweede geklasseerd. De renner die niet start in de finale voor de 3e en de 4e plaats wordt als vierde geklasseerd.
Indien de reden van afmelden niet als zodanig door de wedstrijdcommissarissen wordt geaccepteerd zal de afwezige renner gediskwalificeerd worden en zal zijn plaats vacant blijven.

- 3.2.061** In geval van gelijkheid van tijd tot op een duizendste seconde, zal de renner die tijdens de laatste ronde de beste tijd realiseerde tot winnaar worden uitgeroepen.

Inrichting van de baan

- 3.2.062** [Vervallen per 21.06.18]
- 3.2.063** De twee renners zullen, op twee diametrisch tegenover elkaar gelegen punten van de baan, de startposities innemen.
- 3.2.064** De startplaats voor de hoofdtribune zal aangegeven worden met een rode schijf. De tegenovergelegen startplaats zal aangegeven worden met een groene schijf.
- 3.2.065** (N) Bij elke aankomstplaats zal tijdopnameapparatuur geplaatst worden, waarmee de tijden van beide renners geregistreerd worden en waarbij tevens een groene en rode lamp zullen gaan branden op het moment dat de respectievelijke renner de lijn passeert.
- 3.2.066** Een rondeteller en een bel zullen geïnstalleerd worden bij de aankomstlijn van elke renner.
- 3.2.067** (N) De volgorde van doorkomst, het aantal afgelegde ronden, de tijd van elke renner, het tijdsverschil tussen de twee renners bij elke halve ronde en de eindtijd van elke renner, zullen aangeduid worden op het elektronisch scorebord.
- 3.2.068** Op wielervedstrijden waar de afmeting niet toelaat dat een aantal volledige ronden zal worden verreden om te komen tot de juiste afstand, moet het punt van de laatste km aangeduid worden door een rode vlag - voor de renner gestart aan de rode schijf - en door een groene vlag - voor de renner gestart aan de groene schijf. In de wedstrijden voor junior-vrouwen moet de laatste 500 m aangegeven worden.
- (gewijzigd per 20.09.05)*
- 3.2.069** (N) Bij de start wordt iedere renner in evenwicht gehouden door een startblok.

Verloop van de wedstrijden

- 3.2.070** De startpositie wordt ingenomen aan de binnenzijde van de baan aan de meetlijn.
- 3.2.071** Startpunt van de renners:
- a) Bij de kwalificatieritten wordt de startplaats van de renners door de commissarissen bepaald.
 - b) In de finale zal de renner die de beste tijd neerzette in voorgaande ronde, finishen aan de zijde van de hoofdtribune
- (gewijzigd per 1.1.02; 26.08.04; 26.06.07; 4.03.19)*
- 3.2.072** In geval van een onregelmatige start, zal de starter de wedstrijd stoppen door middel van een dubbel pistoolschot. De wedstrijd wordt daarna opnieuw gestart zoals omschreven in de artikelen 3.2.074 en 3.2.075.
- (gewijzigd per 20.09.05; 4.03.19)*
- 3.2.073** Tijdens de finales zal een pistoolschot het einde van de wedstrijd aankondigen op het moment dat elke renner de voor hem of haar geldende aankomstlijn passeert, na de volledige afstand te hebben afgelegd, of, in het geval zoals aangegeven bij artikel 3.2.057, op het ogenblik dat een renner zijn tegenstander inhaalt.
- (gewijzigd per 1.10.11)*

Incidenten

(onderdeel onderworpen aan art. 3.2.021 Ter)

3.2.074

Tijdens de kwalificatieseries:

Tijdens de eerste halve ronde wordt, in geval van een incident, de wedstrijd gestopt en onmiddellijk opnieuw gestart.

Na de eerste halve ronde wordt niet meer gestopt. De renner die slachtoffer is van een incident zal worden toegestaan om opnieuw te rijden aan het eind van de kwalificatieritten (dan wel alleen tegen de klok, ofwel tegen een andere renner in dezelfde positie).

(gewijzigd per 1.01.02; 1.01.04; 4.03.19)

3.2.075

Finales:

In het geval van een incident in de eerste halve ronde zal de wedstrijd worden gestopt en zal onmiddellijk een herstart plaatsvinden voor beide renners.

Na de eerste halve ronde wordt geen incident meer overwogen. De renner die het incident betreft, wordt beschouwd als verslagen in de finale.

(gewijzigd per 26.08.04; 26.06.07; 5.03.18; 4.03.19)

3.2.076

[Per 4.03.19 vervat in artikel 3.2.021 Ter]

§ 5 Ploegenachtervolging

Definitie

3.2.077

De ploegenachtervolging is een wedstrijd tussen twee strijdende ploegen, startend aan iedere zijde van de baan.

De winnaar wordt bepaald door iedere overlapping van een andere ploeg of middels de beste tijd.

De ~~mannen en vrouwen~~ wedstrijd wordt verreden over vier kilometer met ploegen van vier renners.

(gewijzigd per 1.01.02; 25.02.13; 12.06.20)

Organisatie van de wedstrijd

3.2.078

Behoudens enkele afwijkingen zoals omschreven in deze paragraaf, zijn dezelfde reglementen van toepassing bij de ploegenachtervolging als omschreven bij de individuele achtervolging.

3.2.079

Ploegen zullen bestaan uit renners die voor dit evenement zijn ingeschreven. De samenstelling van het team kan variëren van de ene ronde naar de andere. Een incompleet team in de zin van artikel 3.2.077 neemt mogelijk om niet de starten .

De ploegleiders moeten op het laatst 30 minuten voor de relevante start de wijzigingen in de samenstelling van de ploeg melden aan de wedstrijdcommissarissen.

(gewijzigd per 1.01.02; 30.09.10; 21.06.18; 4.03.19)

3.2.080 De derde renner van elke ploeg bepaalt de tijd en de klassering van de ploeg. De tijd wordt geregistreerd op het voorwiel van de derde renner van elke ploeg.

(gewijzigd per 1.01.02; 1.3.03)

3.2.081 Een ploeg wordt als ingelopen beschouwd wanneer de inhalende ploeg (tenminste 3 renners tezamen) binnen een afstand van één meter komt.

3.2.082 Er worden kwalificatieseries gereden om de 4 beste ploegen te klasseren, 8 voor de wereldbeker, wereldkampioenschap en Olympische spelen te klasseren

(gewijzigd per 26.08.04; 21.06.18)

3.2.083 In de kwalificatierondes rijden teams tegen de klok.

Afhankelijk van het aantal deelnemende ploegen kan het college van commissarissen besluiten om kwalificerende ronden met twee teams in elke rit te rijden.

De indeling kan worden vastgesteld door middel van rekening te houden met de gerichte tijd welke is meegedeeld door de manager van de ploeg tijdens de bevestigingsdeelname der renners, met uitzondering van de twee best geachte ploegen.

(gewijzigd: 14.10.16; 1.07.17)

3.2.084 (Vervallen)

3.2.085 De wedstrijd wordt in twee fasen gereden:

- 1) De kwalificatieritten om de 4 beste ploegen te selecteren op basis van hun tijden;
- 2) De finales.
De ploegen met de twee beste tijden rijden de finale voor de eerste en de tweede plaats, de twee anderen rijden de finale voor de derde en vierde plaats.

Tijdens wereldbeker wedstrijden, wereldkampioenschappen en Olympische Spelen zullen de ploegen met de beste acht tijden tijdens de kwalificaties de competitie als volgt voortzetten:

De ploeg met de zesde tijd tegen de ploeg met de zevende tijd.

De ploeg met de vijfde tijd tegen de ploeg met de achtste tijd.

De ploeg met de tweede tijd tegen de ploeg met de derde tijd.

De ploeg met de snelste tijd tegen de ploeg met de vierde tijd.

De ritten zullen worden verreden in omgekeerde volgorde volgens onderstaande.

De ploegen met de beste twee tijden rijden de finale om de eerste en tweede plaats.

De overige zes ploegen zullen worden geplaatst volgens hun gereden tijd in de eerste ronde en zullen in de finaleronde rijden als volgt:

De twee snelste teams rijden in de finaleronde om de 3e en 4e plaats.

Alleen tijdens de Olympische Spelen:

De volgende twee snelste ploegen rijden in de finaleronde om de 5e en 6e plaats

De overige twee ploegen in de finaleronde rijden om 7e en 8e plaats.

(gewijzigd per 1.1.02; 26.08.04; 26.06.07; 1.02.11; 20.06.14; 14.10.16)

3.2.086 In de laatste twee series van de eerste wedstrijdronde, als het ene team de andere inhaalt, wordt het team die inhaalt uitgeroepen tot winnaar en zal zo snel mogelijk stoppen om het andere team de afstand te laten eindigen en zo een tijd op te nemen. In dit geval zullen, als één of beide teams hun tegenstanders inhalen, de tijden van de kwalificatieronde worden gebruikt om te bepalen welke van de twee teams in de volgende ronde komen.

Tijdens de finales, als het ene team door het andere wordt ingehaald, is de wedstrijd voorbij en wordt het team die inhaalt uitgeroepen tot winnaar.

In beide bovenstaande situaties markeert een pistoolschot het einde van de wedstrijd op het moment dat het team de finishlijn oversteekt op de volledige afstand of op het moment waarop het ene team de andere inhaalt.

(gewijzigd per 20.06.19; 1.10.19)

3.2.087 Incomplete ploegen moeten niet starten. Ingeval dit de kwalificatie ronden betreft, zullen incomplete ploegen vervolgens gediskwalificeerd worden

Indien een ploeg tijdens de eerste ronde niet aan de start verschijnt, dan zal er geen vervanging plaats vinden.

De ploeg die niet aan de start verschijnt zal als achtste worden geklasseerd.

Indien meerdere ploegen in de eerste ronde niet aan de start verschijnen, dan zal de tijd welke is gereden tijdens de kwalificaties bepalend zijn voor klassering. Als de reden van het niet rijden niet door de wedstrijdcommissarissen wordt geaccepteerd, dan zal de afwezige ploeg worden gediskwalificeerd en de plaats zal niet worden opgevuld. Ingeval een ploeg tijdens de eerste ronde niet aan de start verschijnt, dan zal de andere ploeg zijn rit alleen dienen te rijden voor de tijd om zodoende tot een indeling te komen voor de finales.

(gewijzigd per 26.06.07; 1.10.11)

3.2.088 Indien een ploeg niet aan de start verschijnt voor een finale, dan wordt de tegenstander tot winnaar verklaard en de niet verschenen ploeg zal als twee worden geplaatst.

Indien de reden voor het niet starten door de wedstrijdcommissarissen niet wordt erkend, dan zal de afwezige ploeg gediskwalificeerd worden en blijft haar plaats vacant.

(gewijzigd per 1.10.11)

3.2.089 Indien meerdere ploegen niet aan de start verschijnen die dezelfde tijd realiseerden zijn de reglementen van de individuele achtervolging van toepassing en onder verwijzing naar artikel 3.3.012.

(gewijzigd per 1.01.02; 12.06.20)

Inrichting van de baan

3.2.090 (N) Een fotofinishinstallatie zal opgesteld worden op het middenterrein, teneinde de aankomsten van het voorwiel van de 3de renner van iedere ploeg te kunnen registreren.

(gewijzigd per 1.01.02)

3.2.091 De tijdopname en het registreren van elke afgelegde halve ronde, geschiedt op het voorwiel van de eerste renner.

Verloop van de wedstrijden

3.2.092 De renners van elk team worden naast elkaar voor de startlijn geplaatst.

De zijdelingse afstand tussen renners bedraagt één meter.

(N) de renner, geplaatst aan de binnenkant van de baan wordt gestart vanuit een startblok en is de eerst leidende renner.

(gewijzigd per 3.03.14)

3.2.093 [Vervallen per: 3.03.14]

3.2.094 In geval van een valse start of een incident zal de starter door middel van een dubbel pistoolschot de wedstrijd stoppen, bijvoorbeeld, als een renner te vroeg vertrekt of wanneer de renner die aan de binnenzijde van de baan vertrekt de leiding niet neemt.

(gewijzigd per 1.01.02; 4.03.19)

3.2.095 (Artikel per 4.3.19 opgenomen in art. 3.2.021 Ter)

3.2.096 Duwen tussen renners van dezelfde ploeg is ten strengste verboden en wel op straffe van diskwalificatie tijdens de kwalificatieseries en verwijzing naar de laatste plaats tijdens de eerste ronde.

Tijdens de finale verliest die ploeg zijn finale.

(gewijzigd per 26.08.04; 26.06.07)

3.2.097 Wanneer de commissarissen vaststellen dat een ploeg op het punt staat te worden ingelopen, zullen zij, om te voorkomen dat er een aanrijding plaatsvindt met de andere ploeg of dat zij gehinderd worden in hun voortgang, door middel van een rode vlag en een fluitsignaal de ingehaalde ploeg aanduiden dat het verboden is om af te lossen en zij aan de onderzijde van de baan moeten blijven rijden tot de inhalende ploeg is gepasseerd.

Elk nalaten om deze instructies uit te voeren zal resulteren in onmiddellijke diskwalificatie van de ploeg.

(gewijzigd per 1.01.02; 20.06.19)

3.2.098 Een pistoolschot zal het einde van de wedstrijd aangeven, ofwel wanneer de derde renner van iedere ploeg de eindstreep passeert na het volbrengen van de volledige afstand, ofwel, tijdens de finales, op het moment dat een ploeg (tenminste 3 renners tezamen) de andere ploeg inhaalt.

(gewijzigd per: 1.01.02; 20.06.19)

Incidenten

(onderdeel onderworpen aan art. 3.2.021 Ter)

3.2.099 kwalificatieseries:

In geval van een incident door ongeacht welke ploeg in de eerste halve ronde wordt de wedstrijd gestopt en onmiddellijk opnieuw gestart.

Indien zich een incident voordoet na de eerste halve ronde en er is slechts één renner het slachtoffer, dan mag de ploeg ofwel verder rijden met drie renners, ofwel stoppen. In dat laatste geval moet de ploeg stoppen binnen een volledig afgelegde ronde vanaf de plaats van het incident en dit op straffe van diskwalificatie. Indien mogelijk, rijdt de andere ploeg door.

De ploeg of renner die gestopt is als gevolg van een incident kan aan het eind van de kwalificatieritten, of op een geschikte plaats om de voorbereiding van andere ploegen niet te verstoren, zoals te besluiten door het college van commissarissen, opnieuw rijden alleen voor de tijd, waar van toepassing tegen een ploeg in dezelfde situatie.

Een ploeg die slachtoffer wordt van een incident tijdens de opnieuw te rijden wedstrijd, rijdt door met 3 renners of zal worden gediskwalificeerd.

(gewijzigd per 1.01.02; 1.02.03; 1.01.04; 26.08.05; 26.06.07; 25.02.13; 21.06.18; 4.03.19; 1.10.19)

3.2.100

De eerste ronde en de finales:

In geval van een incident in de eerste halve ronde wordt de wedstrijd gestopt en onmiddellijk opnieuw gestart.

Na de eerste halve ronde worden incidenten niet meer in aanmerking genomen. De ploeg rijdt door als er nog drie renners in de baan zijn.

Zo niet dan moet de ploeg stoppen en wordt:

- teruggezet en geplaatst volgens artikel 3.3.012 in de eerste ronde;
- Als verslagen beschouwd in de finales.

(gewijzigd per 26.08.04; 26.06.07; 4.03.19; 1.10.19, 12.06.20)

§ 6 Kilometer en 500 meter tijdrit

Definitie

3.2.101

De wedstrijd genaamd "Kilometer tijdrit", respectievelijk "500m tijdrit" is een individuele wedstrijd tegen het uurwerk, met staande start.

3.2.102

Bij wereldbekerwedstrijden en wereldkampioenschappen, bedragen de afstanden 1000 m voor de heren en 500 m voor de dames.

Organisatie van de wedstrijd

3.2.103

[Vervallen: 14.10.16]

3.2.104

De startvolgorde wordt bepaald door de commissarissen.

3.2.105

[vervallen per 1.02.11]

3.2.106

Kwalificatie rondes zullen in 2-up heats plaats vinden om te komen tot de 8 beste renners. In de finale zal iedere deelnemer alleen in de baan rijden.

(gewijzigd per 14.10.16)

3.2.106 Bis

(N) De wedstrijd zal worden georganiseerd in twee fasen:

1. De kwalificatieronde om te komen tot de beste 8 renners.
2. De finale.

Voor wedstrijden in Klasse 1 en Klasse 2 op de Wereld Kalender kunnen de wedstrijden direct als finale worden gereden.

(gewijzigd per 14.10.16; 1.07.17)

- 3.2.107** In geval van ex aequo wordt de renner welke de beste tijd in de laatste ronde heeft neergezet uitgeroepen tot winnaar.

(gewijzigd per 12.06.20)

- 3.2.108** Alle deelnemers moeten hun poging ondernemen tijdens één en dezelfde meeting. Indien deze wedstrijd moet worden onderbroken, b.v. tengevolge van slechte weersomstandigheden, dan zullen alle deelnemers hun wedstrijd opnieuw rijden en wordt er geen rekening gehouden met de eerder gerealiseerde tijden.

Verloop van de wedstrijd

- 3.2.109** [Vervallen per 21.06.18]

- 3.2.110** (N) Bij de start zal de renner in evenwicht gehouden worden door middel van het startblok.

- 3.2.111** De startopstelling van de renner is aan de binnenzijde van de baan.

Incidenten

(onderdeel onderworpen aan art. 3.2.021 Ter)

- 3.2.112** Kwalificatie ronden:

In het geval van een incident, waar mogelijk, zal de andere renner doorgaan. De starter mag de wedstrijd niet stoppen tenzij de baan is geblokkeerd. De betrokken renner(s), zal indien toegestaan een nieuwe start nemen aan het einde van de kwalificatieronden, of op een geschikt tijdstip zoals bepaald door het panel van commissarissen.

Een renner die tijdens een volgende rit een tweede incident heeft, wordt geëlimineerd (DNF).

(gewijzigd per 1.01.02; 1.01.04; 4.03.19; 1.10.19; 12.06.20)

- 3.2.112 Bis** Finales:

In het geval van een incident, wordt de wedstrijd gestopt en onmiddellijk opnieuw gestart. Een renner die tijdens de volgende rit een tweede incident veroorzaakt, wordt als verslagen beschouwd.

(gewijzigd per 1.10.19; 12.06.20)

- 3.2.113** [Vervallen]

§ 7 Puntenkoers

Definitie

- 3.2.114** De puntenkoers is een specialiteit waarvan de einduitslag opgemaakt wordt door optelling van de door de renners verzamelde punten die gewonnen kunnen worden tijdens de sprints en door het nemen van ronden voorsprong.

(gewijzigd per 1.01.02; 1.01.03)

Organisatie van de wedstrijd

3.2.115 Gelet op het aantal deelnemers voor deze specialiteit, kunnen de commissarissen eventueel kwalificatieseries samenstellen en bepalen hoeveel van het aantal best geklasseerde renners uit iedere reeks de finale zullen rijden.

3.2.116 Op banen van 250 meter of korter worden elke 10 ronden tussensprints betwist.

Op andere banen worden tussensprints betwist bij het aantal ronden dat het meest de afstand van 2 kilometer benadert, d.w.z.:

- elke 7 ronden op banen van 285.714 meter
- elke 6 ronden op banen van 333.33 meter
- elke 5 ronden op banen van 400 meter

3.2.117 De wedstrijd wordt gehouden over ten minste de volgende afstanden (aantal ronden) en aantal sprints zoals weergegeven in de tabel:

BAAN LENGTE (in m)	Event	ELITE MANNEN			ELITE VROUWEN			JUNIOR MANNEN			JUNIOR VROUWEN		
		Afstand (km)	Rnd	Sprints	Afstand (km)	Rnd	Sprints	Afstand (km)	Rnd	Sprints	Afstand (km)	Rnd	Sprints
166	Kwal.	15	90	9	10	60	6	10	60	6	10	60	6
	Final	30	180	18	20	120	12	20	120	12	15	90	9
200	Kwal.	14	70	7	10	50	5	10	50	5	8	40	4
	Final	30	150	15	20	100	10	20	100	10	16	80	8
250	Kwal.	15	60	6	10	40	4	10	40	4	10	40	4
	Final	30	120	12	20	80	8	20	80	8	15	60	6
285.714	Kwal.	16	56	5	12	42	4	12	42	4	10	35	3
	Final	30	105	10	20	70	7	20	70	7	16	56	5
333.33	Kwal.	14	42	7	10	30	5	10	30	5	10	30	5
	Final	30	90	15	20	60	10	20	60	10	16	48	8
400	Kwal.	14	35	7	10	25	5	10	25	5	8	20	4
	Final	30	75	15	20	50	10	20	50	10	16	40	8

Tijdens wereldbekerwedstrijden en Wereldkampioenschappen zijn de afstanden, aantal ronden en aantal sprints zoals in onderstaande tabel weergegeven.

BAAN LENGTE (in m)	Event	ELITE MANNEN			ELITE VROUWEN			JUNIOR MANNEN			JUNIOR VROUWEN		
		Afstand (km)	Rnd	Sprints	Afstand (km)	Rnd	Sprints	Afstand (km)	Rnd	Sprints	Afstand (km)	Rnd	Sprints
250	Kwal.	20	80	8	15	60	6	15	60	6	10	40	4
	Final	40	160	16	25	100	10	25	100	10	20	80	8
200	Kwal.	20	100	10	15	75	7	15	75	7	10	50	5
	Final	40	200	20	25	125	12	25	125	12	20	100	10
285.714	Kwal.	20	70	7	16	56	5	16	56	5	10	35	3
	Final	40	140	14	24	84	8	24	84	8	20	70	7
333.33	Kwal.	20	60	10	16	48	8	16	48	8	10	30	5
	Final	40	120	20	25	75	15	25	75	15	20	60	10
400	Kwal.	20	50	10	16	40	8	16	40	8	10	25	5
	Final	40	100	20	26	65	13	24	60	12	20	50	10

Er is een gelijk aantal ronden tussen alle sprints, beginnend bij de eindsprint, volgens het volgende:

Banen kleiner dan 200 meter – 15 ronden

Banen van 200 meter tot 333,3 meter – 10 ronden

Banen van 333,3 meter – 6 ronden

Banen van 400 meter of langer – 5 ronden

In het geval dat het totale aantal ronden niet deelbaar is door het aangegeven aantal ronden tussen sprints, worden de "extra" ronden gereden voorafgaand aan de eerste sprint. (Op een baan van 285,7 m worden bijvoorbeeld elke 10 ronden sprints gehouden. Als de wedstrijd 56 ronden is, vindt de eerste sprint na 16 ronden plaats en daarna elke 10 ronden).

(gewijzigd per 1.01.02; 1.01.03; 30.03.09; 4.03.19; 1.10.19; 12.06.20; 17.10.2022)

3.2.118 Bij elke sprint worden 5 punten toegekend aan de eerste renner, 3 punten aan de tweede, 2 punten aan de derde en één punt aan de vierde renner. In de laatste sprint zal een dubbele puntentelling gelden (10 punten, 6 punten, 4 punten en 2 punten)

Bij een gelijke stand in de sprint krijgen de renners dezelfde positie toegewezen, met de corresponderende punten voor die positie (Bijvoorbeeld: als twee renners gelijk eindigen voor een punten sprint, scoren ze beiden 5 punten; er is dan in dit geval geen tweede plaats).

Elke renner die een ronde voorsprong neemt op het peloton ontvangt 20 punten.

Elke renner die een ronde verliest op het peloton wordt bestraft met 20 punten.

(gewijzigd per 1.01.02; 1.01.03; 14.10.16; 12.06.20)

3.2.119 Indien 2 of meer renners een gelijk aantal punten hebben, is de uitslag van de laatste sprint beslissend.

(gewijzigd per 1.01.02; 1.01.04)

Verloop van de wedstrijd

3.2.120 Voor de start zal de helft van de renners zich opstellen langs de balustrade van de baan en de andere helft zal zich achter elkaar opstellen in het sprinters vak.

3.2.121 Er wordt vliegend gestart nadat een geneutraliseerde ronde is afgelegd.

3.2.122 De sprints zullen betwist worden volgens de bestaande reglementen van de sprintwedstrijden.

3.2.123 *(gewijzigd per 1.01.02; 1.01.03; 1.02.03; 1.10.19; vervallen per 12.06.20)*

3.2.124 [Vervallen per 1.10.19]

3.2.125 Als één of enkele renner (s) op het moment van een sprint die in aanmerking komt voor classificatie, een ronde behalen, krijgt de/deze renner(s) 20 punten toegekend. De toegekende punten voor de sprint worden onmiddellijk toegekend aan de renners beginnend wanneer de leider op de baan de finishlijn passeert (bijvoorbeeld: naar de renners in de ontsnapping, of diegene aan de kop van het peloton liggen).

(gewijzigd per 1.01.02; 1.01.03; 1.10.19; 12.06.20)

3.2.126 Eén of meer renners die achter het peloton zijn terechtgekomen en door een of meer renners voor het peloton zijn ingehaald, mogen deze renners niet leiden, op straffe van diskwalificatie.

(gewijzigd per 1.01.02; 1.01.03; 1.10.19)

3.2.127 Renners met een of meer ronden achterstand kunnen door de commissarissen uit de wedstrijd worden gehaald.

(gewijzigd per 1.01.02)

3.2.128 (Artikel op 4.03.19 hervat in artikel 3.2.002)

3.2.129 (Artikel op 4.03.19 hervat in artikel 3.2.020 Bis)

3.2.130 (Artikel op 4.03.19 hervat in artikel 3.2.020 Bis)

3.2.131 In geval van een valpartij met meer dan de helft van de renners zal de wedstrijd worden stopgezet en bepalen de commissarissen de duur van de onderbreking. Een nieuwe start zal worden gegeven met de renners in de posities die zij hadden op het moment van de valpartij.

3.2.132 (artikel verplaatst naar artikel 3.2.020 bis per 12.06.20)

3.2.133 Indien de baan ten gevolge van slechte weersomstandigheden onbruikbaar wordt, nemen de commissarissen de volgende beslissingen:

AFSTAND	BESLISSINGEN		
	Volledig opnieuw rijden dezelfde dag	De wedstrijd hervatten Met behoud van punten & ronden	Uitslag blijft behouden
	Stopgezet voor	Stopgezet tussen	Stopgezet na
10 km	8 km	/	8 km
15/16 km	10 km	/	10 km
20 km	10 km	10-15 km	15 km
24/25 km	10 km	10-20 km	20 km
30 km	15 km	15-25 km	25 km
40 km	15 km	15-30 km	30 km

(gewijzigd per 1.01.02; 1.01.03)

§ 8 Keirin

Definitie

3.2.134 Renners bestrijden elkaar in een sprint, na een aantal ronden te hebben afgelegd welke het dichtsbij 1,5 km benaderd achter een gemotoriseerde gangmaker die de baan verlaat met nog 3 ronden te gaan (250 meter baan). Op andere banen dient dit te gebeuren het dichtsbij 750 meter voor de finish.

Het aantal ronden zonder de gangmaker is gelijk aan het aantal ronden achter de gangmaker.

(gewijzigd per 1.01.02; 14.10.16; 4.03.19)

Organisatie van de wedstrijd

3.2.135

De wedstrijd moet tenminste bevatten:

- 10 renners;
- een kwalificatieronde, 2 ritten van 5 renners;
- een finale voor de plaatsen 7 tot en met 10;
- een finale voor de plaatsen 1 tot en met 6.

(gewijzigd per 4.03.19)

De wedstrijden worden georganiseerd zoals in navolgende tabellen weergegeven:

KNWU REGLEMENTEN

De competitie zal georganiseerd worden zoals weergegeven in onderstaand schema

1e Ronde			
Aantal Renners	Aantal series	Aantal renners per serie	
10 tot 14	2	5-7	Top 3 naar finale 1-6 4e tot 6e naar finale 7-12

1e ronde				Herkansingen			1/2 finale		
Aantal Renners	Aantal Series	Aantal renners per serie	Renners gekwalificeerd per serie voor de 1/2 finales	Aantal series	Aantal renners per serie	Renners gekwalificeerd per serie voor de 1/2 finales	Aantal Series	Aantal renners per serie	
15 tot 21	3	5-7	2	2-3	5-7	2-3			Top 3 naar finale 1-6 overige naar finale 7-12
22 tot 28	4	5-7	2	4	3-5	1	2	6	
29 tot 42	6	4-7	1	6	3-6	1			

1e ronde				Herkansingen			1/4 finales			Herkansingen			1/2 finales		
Aantal renners	Aantal series	Aantal renners per serie	Renners gekwalificeerd per serie voor de 1/4 finales	Aantal series	Aantal renners per serie	Renners gekwalificeerd per serie voor de 1/4 finales	Aantal series	Aantal renners per serie	Renners gekwalificeerd per serie voor de 1/2 finales	Aantal series	Aantal renners per serie	Renners gekwalificeerd per serie Voor de 1/2 finales	Aantal series	Aantal renners per serie	
43 tot 49	7	6-7	1	6	6-7	2	3	6-7	2	2	6-7	3	2	6	Top 3 naar finale 1-6 overige naar finale 7-12
50 tot 56	8	6-7	1	7	6-7	2	4	5-6	2	2	7	2			
57 tot 63	9	6-7	1	8	6-7	2	4	6-7	2	4	4-5	1			
64 tot 70	10	6-7	1	9	6-7	2	4	7	2	4	5	1			

TRACK LENGTE	AANTAL RONDEN	GANGMAKER (aantal ronden van de finish)
250	6	3

KNWU REGLEMENTEN

SAMENSTELLINGS VOORBEELD VAN EEN KEIRIN WEDSTRIJD MET 28 DEELNEMERS						
1e RONDE	Samenstelling: 4 Series van 7 renners					
		A	B	C	D	
		R1	R2	R3	R4	
		R8	R7	R6	R5	
		R9	R10	R11	R12	
		R16	R15	R14	R13	
		R17	R18	R19	R20	
		R24	R23	R22	R21	
		R25	R26	R27	R28	
		Afkorting: «R» Plaats op de laatste UCI Keirin Ranglijst. Indien geen klassering, dan lottrekking				
	Results:	*QA1	*QB1	*QC1	*QD1	
		*QA2	*QB2	*QC2	*QD2	
		QA3	QB3	QC3	QD3	
		QA4	QB4	QC4	QD4	
		QA5	QB5	QC5	QD5	
		QA6	QB6	QC6	QD6	
		QA7	QB7	QC7	QD7	
	* Renners gekwalificeerd voor de 2e ronde (1/2-finales) – de andere renners strijden in de herkansing					
Herkansing	Samenstelling: 4 Series van 5 Renners					
		QA3	QB3	QC3	QD3	
		QD4	QC4	QB4	QA4	
		QC5	QB5	QA5	QD5	
		QB6	QA6	QD6	QC6	
		QA7	QD7	QC7	QB7	
		Uitslag:	*RA1	*RB1	*RC1	*RD1
		Alle geklasseerd: 13e	RA2	RB2	RC2	RD2
		Alle geklasseerd: 17e	RA3	RB3	RC3	RD3
		Alle geklasseerd: 21e	RA4	RB4	RC4	RD4
	Alle geklasseerd: 25e	RA5	RB5	RC5	RD5	
	* Renners gekwalificeerd voor de 1/2 finales - de andere renners worden geklasseerd na de finishpassage en afhankelijk van de aantal series					
2e RONDE	Samenstelling: 2 series van 6 renners					
		FA	FB			
		QA1	QB1			
		QD1	QC1			
		QB2	QA2			
		QC2	QD2			
		RA1	RB1			
		RD1	RC1			

KNWU REGLEMENTEN

Uitslag:	<table border="1" style="margin: auto; border-collapse: collapse;"> <tr><td style="padding: 2px;">*FA1</td><td style="padding: 2px;">*FB1</td></tr> <tr><td style="padding: 2px;">*FA2</td><td style="padding: 2px;">*FB2</td></tr> <tr><td style="padding: 2px;">*FA3</td><td style="padding: 2px;">*FB3</td></tr> <tr><td style="padding: 2px;">**FA4</td><td style="padding: 2px;">**FB4</td></tr> <tr><td style="padding: 2px;">**FA5</td><td style="padding: 2px;">**FB5</td></tr> <tr><td style="padding: 2px;">**FA6</td><td style="padding: 2px;">**FB6</td></tr> </table>	*FA1	*FB1	*FA2	*FB2	*FA3	*FB3	**FA4	**FB4	**FA5	**FB5	**FA6	**FB6
*FA1	*FB1												
*FA2	*FB2												
*FA3	*FB3												
**FA4	**FB4												
**FA5	**FB5												
**FA6	**FB6												
	<p>* Renners gekwalificeerd voor de FINALE 1 - 6</p> <p>** Renners gekwalificeerd voor de FINALE 7 - 12</p>												

SAMENSTELLINGS VOORBEELD VAN EEN KEIRIN WEDSTRIJD MET 30 RENNERS TIJDENS DE OLYMPISCHE SPELEN

	<p>Samenstelling: 5 heats van 6 renners</p> <table border="1" style="margin: auto; border-collapse: collapse; text-align: center;"> <thead> <tr style="background-color: #cccccc;"> <th style="padding: 2px;">A</th><th style="padding: 2px;">B</th><th style="padding: 2px;">C</th><th style="padding: 2px;">D</th><th style="padding: 2px;">E</th></tr> </thead> <tbody> <tr><td style="padding: 2px;">R1</td><td style="padding: 2px;">R2</td><td style="padding: 2px;">R3</td><td style="padding: 2px;">R4</td><td style="padding: 2px;">R5</td></tr> <tr><td style="padding: 2px;">R10</td><td style="padding: 2px;">R9</td><td style="padding: 2px;">R8</td><td style="padding: 2px;">R7</td><td style="padding: 2px;">R6</td></tr> <tr><td style="padding: 2px;">R11</td><td style="padding: 2px;">R12</td><td style="padding: 2px;">R13</td><td style="padding: 2px;">R14</td><td style="padding: 2px;">R15</td></tr> <tr><td style="padding: 2px;">R20</td><td style="padding: 2px;">R19</td><td style="padding: 2px;">R18</td><td style="padding: 2px;">R17</td><td style="padding: 2px;">R16</td></tr> <tr><td style="padding: 2px;">R21</td><td style="padding: 2px;">R22</td><td style="padding: 2px;">R23</td><td style="padding: 2px;">R24</td><td style="padding: 2px;">R25</td></tr> <tr><td style="padding: 2px;">R30</td><td style="padding: 2px;">R29</td><td style="padding: 2px;">R28</td><td style="padding: 2px;">R27</td><td style="padding: 2px;">R26</td></tr> </tbody> </table> <p>Afkorting: «R» Plaats op de laatste UCI Keirin Ranglijst. Indien geen klassering, dan lottrekking</p> <p>Results:</p> <table border="1" style="margin: auto; border-collapse: collapse; text-align: center;"> <tbody> <tr><td style="padding: 2px;">*QA1</td><td style="padding: 2px;">*QB1</td><td style="padding: 2px;">*QC1</td><td style="padding: 2px;">*QD1</td><td style="padding: 2px;">*QE1</td></tr> <tr><td style="padding: 2px;">*QA2</td><td style="padding: 2px;">*QB2</td><td style="padding: 2px;">*QC2</td><td style="padding: 2px;">*QD2</td><td style="padding: 2px;">*QE2</td></tr> <tr><td style="padding: 2px;">QA3</td><td style="padding: 2px;">QB3</td><td style="padding: 2px;">QC3</td><td style="padding: 2px;">QD3</td><td style="padding: 2px;">QE3</td></tr> <tr><td style="padding: 2px;">QA4</td><td style="padding: 2px;">QB4</td><td style="padding: 2px;">QC4</td><td style="padding: 2px;">QD4</td><td style="padding: 2px;">QE4</td></tr> <tr><td style="padding: 2px;">QA5</td><td style="padding: 2px;">QB5</td><td style="padding: 2px;">QC5</td><td style="padding: 2px;">QD5</td><td style="padding: 2px;">QE5</td></tr> <tr><td style="padding: 2px;">QA6</td><td style="padding: 2px;">QB6</td><td style="padding: 2px;">QC6</td><td style="padding: 2px;">QD6</td><td style="padding: 2px;">QE6</td></tr> </tbody> </table> <p>* Renners gekwalificeerd voor de 2e ronde (1/4-finales) – de andere renners strijden in de herkansing</p>	A	B	C	D	E	R1	R2	R3	R4	R5	R10	R9	R8	R7	R6	R11	R12	R13	R14	R15	R20	R19	R18	R17	R16	R21	R22	R23	R24	R25	R30	R29	R28	R27	R26	*QA1	*QB1	*QC1	*QD1	*QE1	*QA2	*QB2	*QC2	*QD2	*QE2	QA3	QB3	QC3	QD3	QE3	QA4	QB4	QC4	QD4	QE4	QA5	QB5	QC5	QD5	QE5	QA6	QB6	QC6	QD6	QE6
A	B	C	D	E																																																														
R1	R2	R3	R4	R5																																																														
R10	R9	R8	R7	R6																																																														
R11	R12	R13	R14	R15																																																														
R20	R19	R18	R17	R16																																																														
R21	R22	R23	R24	R25																																																														
R30	R29	R28	R27	R26																																																														
*QA1	*QB1	*QC1	*QD1	*QE1																																																														
*QA2	*QB2	*QC2	*QD2	*QE2																																																														
QA3	QB3	QC3	QD3	QE3																																																														
QA4	QB4	QC4	QD4	QE4																																																														
QA5	QB5	QC5	QD5	QE5																																																														
QA6	QB6	QC6	QD6	QE6																																																														
1e Ronde	<p>Samenstelling: 4 series van 5 renners</p> <p>* Renners gekwalificeerd voor de 2e Ronde (1/4 Finales) - de andere renners worden geklasseerd conform de finishpassage van iedere serie.</p> <table border="1" style="margin: auto; border-collapse: collapse; text-align: center;"> <tbody> <tr><td style="padding: 2px;">QA3</td><td style="padding: 2px;">QB3</td><td style="padding: 2px;">QC3</td><td style="padding: 2px;">QD3</td></tr> <tr><td style="padding: 2px;">QD4</td><td style="padding: 2px;">QC4</td><td style="padding: 2px;">QB4</td><td style="padding: 2px;">QE3</td></tr> <tr><td style="padding: 2px;">QE4</td><td style="padding: 2px;">QA4</td><td style="padding: 2px;">QA5</td><td style="padding: 2px;">QB5</td></tr> <tr><td style="padding: 2px;">QB6</td><td style="padding: 2px;">QE5</td><td style="padding: 2px;">QD5</td><td style="padding: 2px;">QC5</td></tr> <tr><td style="padding: 2px;">QC6</td><td style="padding: 2px;">QD6</td><td style="padding: 2px;">QE6</td><td style="padding: 2px;">QA6</td></tr> </tbody> </table> <p>Uitslag:</p> <table border="1" style="margin: auto; border-collapse: collapse; text-align: center;"> <tbody> <tr><td style="padding: 2px;">*RA1</td><td style="padding: 2px;">*RB1</td><td style="padding: 2px;">*RC1</td><td style="padding: 2px;">*RD1</td></tr> <tr><td style="padding: 2px;">*RA2</td><td style="padding: 2px;">*RB2</td><td style="padding: 2px;">*RC2</td><td style="padding: 2px;">*RD2</td></tr> <tr><td style="padding: 2px;">RA3</td><td style="padding: 2px;">RB3</td><td style="padding: 2px;">RC3</td><td style="padding: 2px;">RD3</td></tr> <tr><td style="padding: 2px;">RA4</td><td style="padding: 2px;">RB4</td><td style="padding: 2px;">RC4</td><td style="padding: 2px;">RD4</td></tr> <tr><td style="padding: 2px;">RA5</td><td style="padding: 2px;">RB5</td><td style="padding: 2px;">RC5</td><td style="padding: 2px;">RD5</td></tr> </tbody> </table> <p>Alle geklasseerd: 19e Alle geklasseerd: 23e Alle geklasseerd: 27e</p>	QA3	QB3	QC3	QD3	QD4	QC4	QB4	QE3	QE4	QA4	QA5	QB5	QB6	QE5	QD5	QC5	QC6	QD6	QE6	QA6	*RA1	*RB1	*RC1	*RD1	*RA2	*RB2	*RC2	*RD2	RA3	RB3	RC3	RD3	RA4	RB4	RC4	RD4	RA5	RB5	RC5	RD5																									
QA3	QB3	QC3	QD3																																																															
QD4	QC4	QB4	QE3																																																															
QE4	QA4	QA5	QB5																																																															
QB6	QE5	QD5	QC5																																																															
QC6	QD6	QE6	QA6																																																															
*RA1	*RB1	*RC1	*RD1																																																															
*RA2	*RB2	*RC2	*RD2																																																															
RA3	RB3	RC3	RD3																																																															
RA4	RB4	RC4	RD4																																																															
RA5	RB5	RC5	RD5																																																															
Herkansing	<p>Samenstelling: 3 series van 6 renners</p> <table border="1" style="margin: auto; border-collapse: collapse; text-align: center;"> <thead> <tr style="background-color: #cccccc;"> <th style="padding: 2px;">A</th><th style="padding: 2px;">B</th><th style="padding: 2px;">C</th></tr> </thead> <tbody> <tr><td style="padding: 2px;">QA1</td><td style="padding: 2px;">QB1</td><td style="padding: 2px;">QC1</td></tr> <tr><td style="padding: 2px;">QD1</td><td style="padding: 2px;">QE1</td><td style="padding: 2px;">QA2</td></tr> </tbody> </table>	A	B	C	QA1	QB1	QC1	QD1	QE1	QA2																																																								
A	B	C																																																																
QA1	QB1	QC1																																																																
QD1	QE1	QA2																																																																
2e Ronde 1/4 Finales	<table border="1" style="margin: auto; border-collapse: collapse; text-align: center;"> <thead> <tr style="background-color: #cccccc;"> <th style="padding: 2px;">A</th><th style="padding: 2px;">B</th><th style="padding: 2px;">C</th></tr> </thead> <tbody> <tr><td style="padding: 2px;">QA1</td><td style="padding: 2px;">QB1</td><td style="padding: 2px;">QC1</td></tr> <tr><td style="padding: 2px;">QD1</td><td style="padding: 2px;">QE1</td><td style="padding: 2px;">QA2</td></tr> </tbody> </table>	A	B	C	QA1	QB1	QC1	QD1	QE1	QA2																																																								
A	B	C																																																																
QA1	QB1	QC1																																																																
QD1	QE1	QA2																																																																

KNWU REGLEMENTEN

		QB2	QC2	QD2
		RB1	RA1	QE2
		RC1	RD1	RA2
		RD2	RC2	RB2
	Uitslag:	*SA1	*SB1	*SC1
		*SA2	*SB2	*SC2
		*SA3	*SB3	*SC3
		*SA4	*SB4	*SC4
	Alle geklasseerd: 13e	SA5	SB5	SC5
	Alle geklasseerd: 16e	SA6	SB6	SC6
	*Renners gekwalificeerd voor de 1/2 finales - de andere renners worden geklasseerd naar de finishpassage van iedere serie			
3e Ronde 1/2 Finales	Samenstelling: 2 series van 6 renners			
		SA	SB	
		SA1	SB1	
		SA2	SC1	
		SB2	SC2	
		SB3	SA3	
		SC3	SA4	
		SC4	SB4	
	Uitslag:	*FA1	*FB1	
		*FA2	*FB2	
		*FA3	*FB3	
		**FA4	**FB4	
		**FA5	**FB5	
		**FA6	**FB6	
	*Renners gekwalificeerd voor de FINALE 1 – 6 ** Renners gekwalificeerd voor de FINALE 7 - 12			

(gewijzigd per 1.01.02; 30.03.09; 19.06.09; 14.10.16; 21.06.18; 4.03.19)

3.2.136 [Vervallen per 1.01.02]

3.2.137 De gangmaker rijdt onder de sprinterslijn. De beginsnelheid bedraagt ongeveer 30 km/u en deze wordt geleidelijk opgevoerd tot 50 km/u hetgeen bereikt wordt met tenminste 3 ronden te gaan wanneer hij de baan verlaat op het rechte gedeelte op de achtervolgingslijn (250 meter baan).

(gewijzigd per 1.01.02; 14.10.16)

Verloop van de wedstrijd

3.2.138 De startvolgorde van de renners wordt bepaald door loting. De renners plaatsen zich in die volgorde op de achtervolgingslijn, de één naast de andere; het sprintersvak moet worden vrijgehouden voor de passage van de dernygangmaker. De renners worden door de begeleiders vastgehouden, maar niet afgeduwd.

3.2.139 De start wordt gegeven wanneer de gangmaker de achtervolgingslijn nadert in het sprintersvak. Na de start nemen de renners direct hun positie volgens loting in achter de gangmaker voor tenminste een ronde, bij gebreke waarna de wedstrijd wordt gestopt en die renners worden gediskwalificeerd. Tijdens de herstart nemen de renners dezelfde positie volgens loting in achter de gangmaker.

(gewijzigd per 1.01.02; 1.02.03; 19.06.09; 14.10.16)

3.2.139 Bis De renners dienen onmiddellijk achter de gangmaker plaats te nemen totdat de gangmaker de baan verlaat.

(ingevoerd per 1.10.11)

3.2.140 In geval dat één of meer renners de voorkant van het voorwiel van de gangmaker passeert/passeren voor de achtervolgingslijn wanneer deze de baan verlaat, wordt de wedstrijd gestopt en overgereden zonder de renner(s) welke de overtreding begingen, welke zullen worden gediskwalificeerd.

AFBEELDING 1

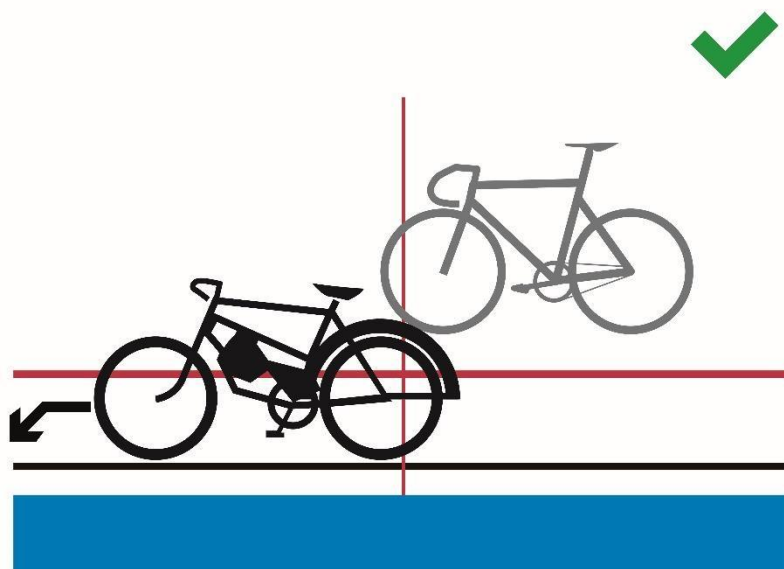

AFBEELDING 2

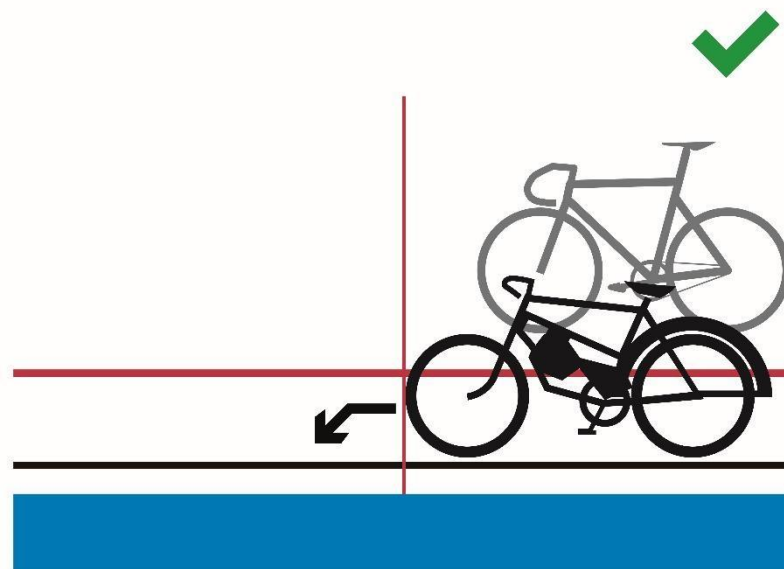

AFBEELDING 3

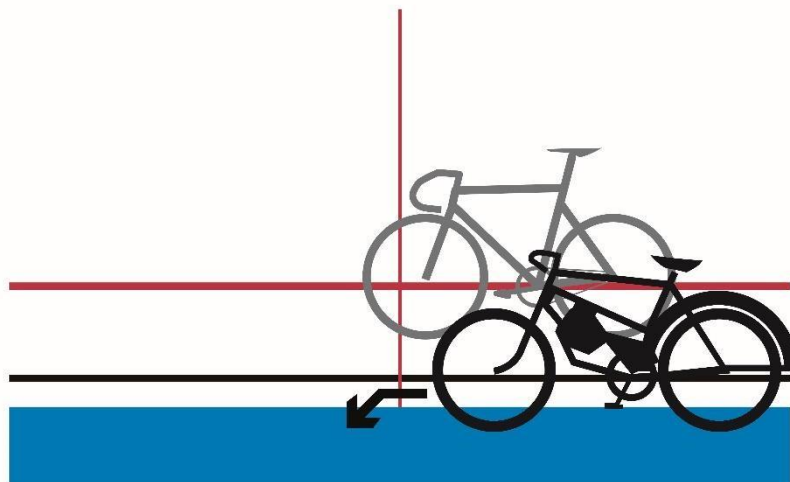

(gewijzigd per 1.01.02; 19.06.09; 14.10.16)

3.2.141 De wedstrijd verloopt volgens de reglementen voor de sprintwedstrijden.

3.2.142 De wedstrijd moet worden gestopt als één of meer renners in overtreding zijn of zich op een onsportieve wijze gedragen terwijl zij achter de derny geplaatst zijn. De wedstrijd wordt overgereden zonder de renner(s) die in overtreding was/waren, welke wordt/worden bestraft afhankelijk van de zwaarte van de overtreding (terugzetting met een waarschuwing of diskwalificatie).

(gewijzigd per 20.09.05; 10.06.09; 12.06.20)

3.2.143 Er vindt onmiddellijk een nieuwe start plaats indien zich een incident voordoet binnen de eerste halve ronde.
Na de eerste halve ronde wordt geen incident meer overwogen.

(gewijzigd per 1.01.02; 20.09.05; 4.03.19)

§ 9 Teamsprint

Definitie

3.2.144 De Ploegensprint is een wedstrijd door twee ploegen tegen elkaar, waarvan elke renner steeds één ronde de leiding moet nemen.

De wedstrijd wordt verreden over drie baanronden door ploegen van drie renners.

(gewijzigd per 1.01.02; 19.09.06; 12.06.20)

N 3.2.144.01 De ploegensprint voor de jeugd (U-15) is een wedstrijd door twee ploegen van 2 renners tegen elkaar, waarvan elke renner steeds één ronde de leiding moet nemen.

De wedstrijd wordt verreden over twee baanronden door ploegen van 2 renners.

(gewijzigd per 12.06.20)

3.2.144 Bis In de kwalificatierondes rijden teams tegen de klok.
Afhankelijk van het aantal ingevoerde teams kan het college van commissarissen beslissen om kwalificatierondes te laten verrijden met twee teams in elke heat.

(ingevoerd per 21.06.18)

Organisatie van de wedstrijd

3.2.145 Tijdens wereldbekerwedstrijden, wereldkampioenschappen en Olympische spelen wordt de wedstrijd verreden in drie fasen.

- 1) Kwalificatieritten die de 8 beste ploegen op basis van hun gerealiseerde tijd selecteren.
- 2) Tijdens de eerste competitieronde zullen de beste 8 ploegen als volgt strijden:
 - De ploeg met de 4e tijd tegen de ploeg met de 5e tijd
 - De ploeg met de 3e tijd tegen de ploeg met de 6e tijd
 - De ploeg met de 2e tijd tegen de ploeg met de 7e tijd
 - De ploeg met de snelste tijd tegen de ploeg met de 8e tijd
- 3) De finales. Vier winnende ploegen van de eerste competitieronde zullen in de finales uitkomen. De twee snelste tijden rijden de finale om de 1e en 2e plaats en de twee andere ploegen strijden om de 3e en 4e plaats.

De ploegen welke in de eerste competitieronde hebben verloren zullen worden geklasseerd op de 5e t/m 8e plaats naar gelang hun gemaakte tijd in die fase van de competitie.

(gewijzigd per 1.01.02; 14.10.16)

3.2.146 Alleen tijdens de Olympische spelen:
De vier verliezende ploegen van de eerste competitieronde zullen strijden in de finale om de plaatsen 5 t/m 8. De ploegen met de 5e en 6e tijd rijden om de 5e en 6e plaats en de twee andere ploegen rijden om de 7e en 8e plaats.

(gewijzigd per 26.06.07; 14.10.16)

3.2.147 In geval van gelijke tijden zal de best gerealiseerde tijd tijdens de laatste baanronde de doorslag geven.

3.2.148 Een ploeg die niet verschijnt voor de finale zal niet meer vervangen worden. De andere ploeg wordt tot winnaar verklaard.

Indien de reden om niet te rijden niet wordt geaccepteerd, zal de afwezige ploeg gediskwalificeerd worden.

(gewijzigd per 1.01.02)

3.2.148 Bis Als een ploeg in de eerste ronde niet aan de start verschijnt, zal geen vervanging aan de orde zijn. De niet verschenen ploeg zal als 8e worden geklasseerd.

Wanneer meerdere ploegen niet aan de start verschijnen, dan zullen zij op de 8e plaats worden geklasseerd volgens hun tijd gemaakt tijdens de kwalificatie. Als de reden van niet verschijnen niet door de wedstrijdcommissarissen wordt geaccepteerd, dan zal de niet verschenen ploeg worden gediskwalificeerd en hun plaats zal vacant blijven. De ploeg die wel aanwezig is, moet alleen rijden om een tijd te verkrijgen ter plaatsing in de finales.

(ingevoerd per 1.10.11)

3.2.149 De ploegen dienen te worden samengesteld uit renners die voor deze wedstrijd werden ingeschreven. De samenstelling van de ploeg kan van rit tot rit wijzigen. Een onvolledige ploeg mag niet starten.

De ploegleider moet de wedstrijdcommissarissen op z'n laatst 30 minuten voor de relevante start informeren over elke verandering.

(gewijzigd per 1.01.02; 30.09.10)

Preparatie van de baan

3.2.149 Bis De blauwe band wordt aan weerszijden van de baan onbegaanbaar gemaakt door drie lange, synthetische doeken van 50 cm op 5 meter, op 10 meter en op 15 meter van de achtervolgingslijnen te plaatsen. Er mogen geen andere pads op de blauwe band worden geplaatst.

(ingevoerd per 4.03.19)

Verloop van de wedstrijden

3.2.150 De start wordt genomen in het midden van elk recht gedeelte van de baan (achtervolgingslijnen). Tijdens de kwalificatieritten zal deze plaats aangegeven worden door de commissarissen. Vervolgens zal de ploeg die in een vorige fase de beste tijd had, steeds tegenover de hoofdtribune starten.

3.2.151 De renners van iedere ploeg starten of zij aan zij of schuin naast/achter elkaar onder een hoek van 45° achter de startstreep. De zijdelingse afstand tussen de renners is gelijk en tussen de 1,5 en 2 meter. (N) De renner die aan de binnenzijde van de baan is geplaatst, wordt in evenwicht gehouden door het startblok en dient de leiding te nemen.

(gewijzigd per 1.01.0; 26.08.04; 10.06.05)

3.2.152 De renner aan de leiding, leidt de eerste ronde en beweegt zich dan eerst naar de buitenkant van de baan om vervolgens weer naar beneden komen en de baan te verlaten, zonder de andere ploeg te hinderen.

De renner op de tweede positie, zal de volgende ronde de leiding nemen en op dezelfde wijze de baan verlaten.

De derde renner beëindigt de laatste ronde alleen.

Een ploeg die de bovenstaande volgorde niet respecteert, wordt uitgesloten.

(gewijzigd: 19.09.06; 4.03.19; 12.06.20)

3.2.153 Na voltooiing van zijn ronde, moet het voorste punt van het voorwiel van de leidende renner bij het passeren van de achtervolgingslijn vóór het voorste punt van het voorwiel van de volgende renner zijn. Daarna, moet de leidende renner onmiddellijk naar boven gaan, en uiterlijk 15 meter na de achtervolgingslijn boven de sprinterslijn rijden.

Onderling duwen tussen renners van dezelfde ploeg is ten strengste verboden.

Wanneer aan enig vereiste als boven weergegeven niet wordt voldaan, dan zal de ploeg worden teruggezet naar de laatste plaats van de competitie ronde.

AFBEELDING 1

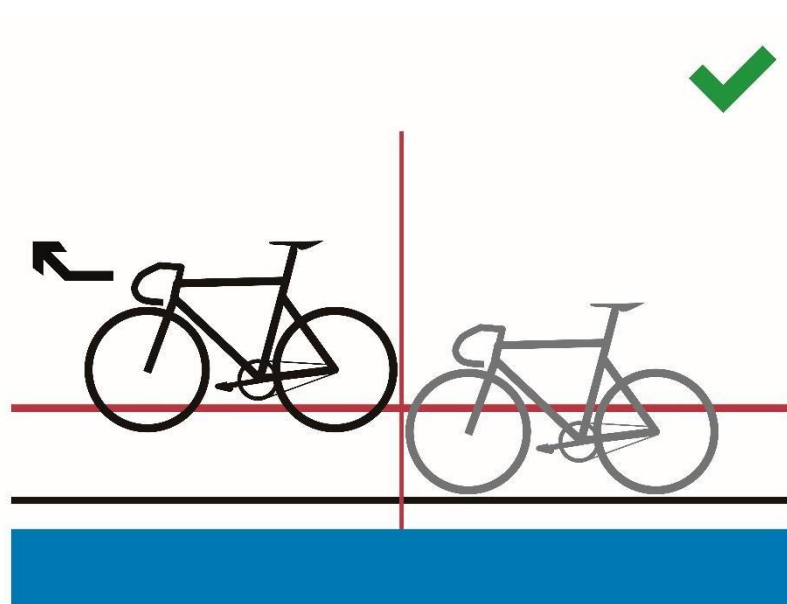

AFBEELDING 2

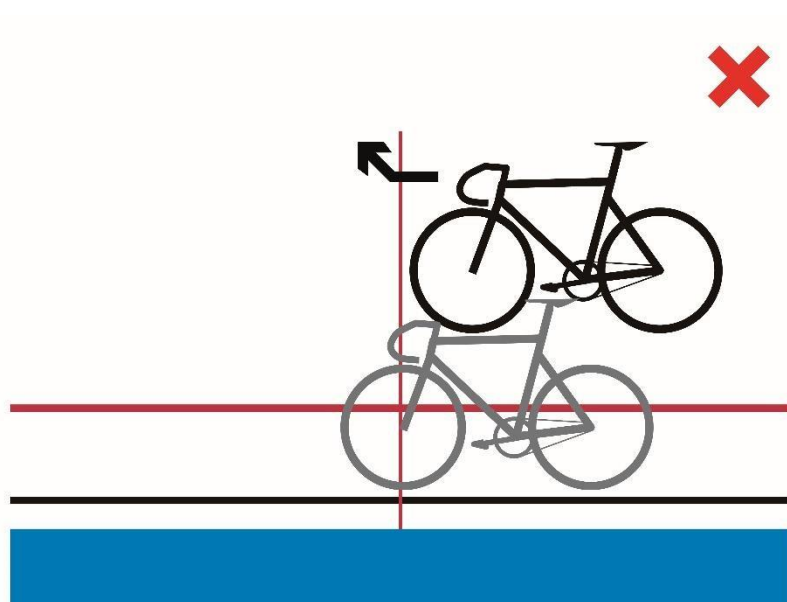

AFBEELDING 3

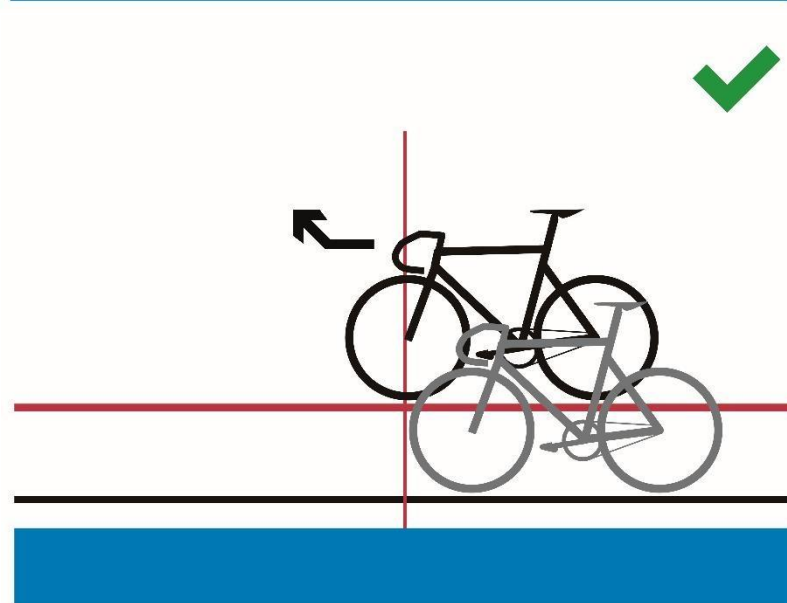

AFBEELDING 4

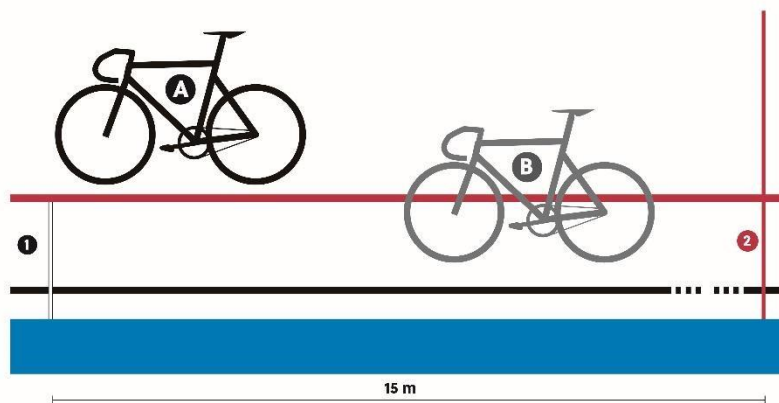

AFBEELDING 5

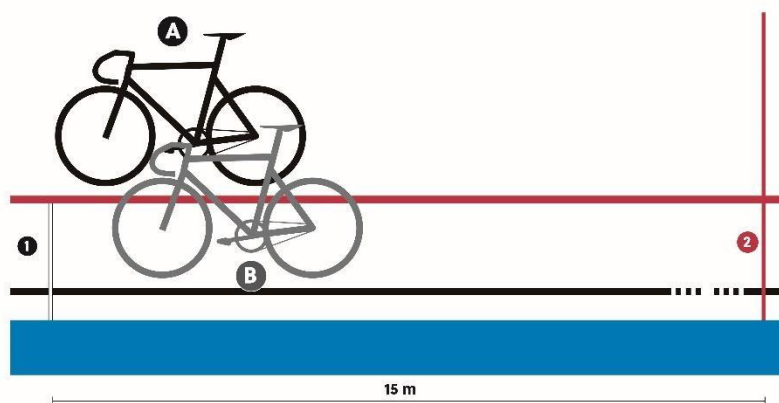

AFBEELDING 6

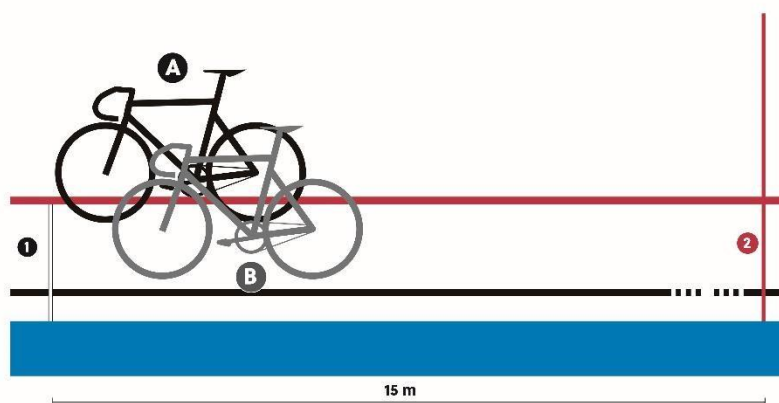

AFBEELDING 7

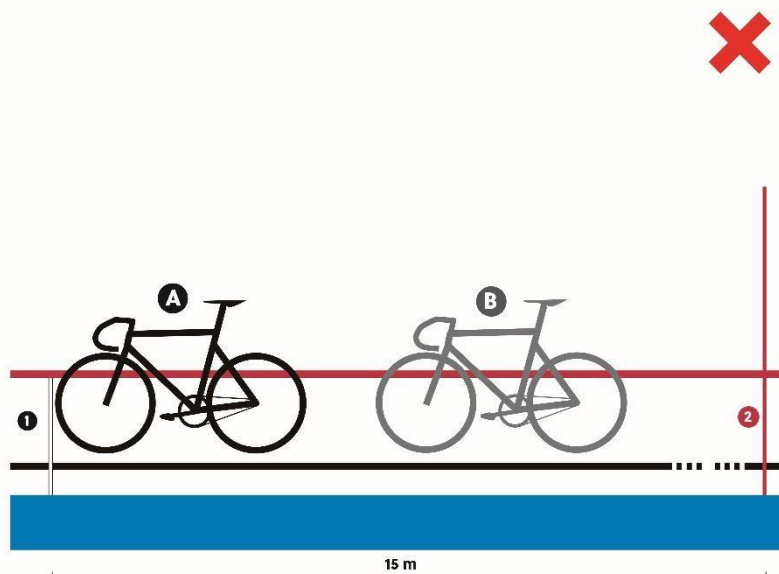

(gewijzigd per 1.01.02; 19.09.06; 1.10.12; 14.10.16)

Incidenten

(onderdeel onderworpen aan art. 3.2.021 Ter)

3.2.154

Kwalificatieronden:

In het geval van een incident mag een ploeg opnieuw starten aan het eind van de kwalificatieronde.

Elke ploeg die is gehinderd door een incident bij de tegenstander mag, bij besluit van het college van commissarissen, worden toegestaan opnieuw te starten aan het eind van de kwalificatieronde.

(gewijzigd per 1.01.02; 4.03.19)

3.2.155

Eerste ronde en finales

In geval van een incident wordt de wedstrijd gestopt en onmiddellijk opnieuw gestart.

Na de eerste halve ronde, wordt er geen rekening meer gehouden met een incident. In dat geval, moet het team stoppen en zal:

- worden teruggezet en als laatste geplaatst zoals benoemd in artikel 3.3.012 in de eerste competitieronde
- Beschouwd als verslagen in de finale

(gewijzigd per 26.08.04; 26.06.07; 4.03.19; 12.06.20)

§ 10 Koppelkoers (Madison)

Definitie

3.2.156

De koppelkoers is een specialiteit waarbij teams van 2 renners betrokken zijn, waarbij de uiteindelijke plaatsingen worden bepaald op basis van de verzamelde punten die teams tijdens de sprints en door het nemen van ronden hebben verzameld. is een wedstrijd die verreden wordt met door ploegen van twee renners met tussensprints iedere 10 ronden op banen korter dan 333,33 M en iedere 5 ronden op alle andere banen.

KNWU REGLEMENTEN

(gewijzigd per 1.01.02; 14.10.16; 4.03.19; 1.10.19)

Organisatie van de wedstrijd

3.2.157

De wedstrijden zullen tenminste worden verreden over de afstanden, aantal ronden zoals in de tabel hieronder weergegeven.

BAAN LENGTE (in m)	Event	ELITE MANNEN			ELITE VROUWEN			JUNIOR MANNEN			JUNIOR VROUWEN		
		Afstand (km)	Rndn	Sprints	Afstand (km)	Rndn	Sprints	Afstand (km)	Rndn	Sprints	Afstand (km)	Rndn	Sprints
166	Kwal	15	90	9	10	60	6	10	60	6	10	60	6
	Final	30	180	18	20	120	12	20	120	12	15	90	9
200	Kwal..	14	70	7	10	50	5	10	50	5	8	40	4
	Final	30	150	15	20	100	10	20	100	10	16	80	8
250	Kwal..	15	60	6	10	40	4	10	40	4	10	40	4
	Final..	30	120	12	20	80	8	20	80	8	15	60	6
285.714	Kwal..	16	56	5	12	42	4	12	42	4	10	35	3
	Final	30	105	10	20	70	7	20	70	7	16	56	5
333.33	Kwal..	14	42	7	10	30	5	10	30	5	10	30	5
	Final	30	90	15	20	60	10	20	60	10	16	48	8
400	Kwal..	14	35	7	10	25	5	10	25	5	8	20	4
	Final	30	75	15	20	50	10	20	50	10	16	40	8

Bij een wereldbeker, wereldkampioenschappen en Olympische Spelen, zullen de afstanden, aantal ronden, aantal sprints verreden worden volgens onderstaand tabel:

BAAN LENGTE (in m)	Event	ELITE MANNEN			ELITE VROUWEN			JUNIOR MANNEN			JUNIOR VROUWEN		
		Afstand (km)	Rndn	Sprints	Afstand (km)	Rndn	Sprints	Afstand (km)	Rndn	Sprints	Afstand (km)	Rndn	Sprints
250	Kwal..	25	100	10	15	60	6	15	60	6	10	40	4
	Final	50	200	20	30	120	12	30	120	12	20	80	8
200	Kwal..	25	125	12	15	75	7	15	75	7	10	50	5
	Final	50	250	25	30	150	15	30	150	15	20	100	10
285.714	Kwal..	25.1	88	8	15.1	53	5	15.1	53	5	10	35	3
	Final	50	175	17	30	105	10	30	105	10	20	70	7
333.33	Kwal..	25	75	12	14	42	7	14	42	7	10	30	5
	Final	50	150	25	30	90	15	30	90	15	20	60	10
400	Kwal..	26	65	12	14	35	7	14	35	7	10	25	5
	Final	50	125	25	30	75	15	30	75	15	20	50	10

Er is een gelijk aantal ronden tussen alle sprints, beginnend bij de eindsprint, volgens het volgende:

Banen kleiner dan 333.33m – 10 ronden

Banen van 200 meter tot 333,33 meter – 10 ronden

Banen van 333,3 meter – 6 ronden

Banen langer dan 333.33m – 5 ronden

In het geval dat het totale aantal ronden niet deelbaar is door het aangegeven aantal ronden tussen sprints, worden de "extra" ronden gereden voorafgaand aan de eerste sprint. (Op een baan van 285,7 m worden bijvoorbeeld elke 10 ronden sprints gehouden. Als de wedstrijd 56 ronden is, vindt de eerste sprint na 16 ronden plaats en daarna elke 10 ronden).

(gewijzigd per 1.01.02; 30.03.09; 1.07.17; 4.03.19; 1.10.19; 17.10.2022)

3.2.158 De beide renners van iedere ploeg dragen hetzelfde rugnummer, doch de cijfers zijn van een verschillende kleur.

3.2.159 Tijdens de wereldkampioenschappen mag iedere nationale federatie slechts één ploeg afvaardigen.

3.2.160 [Vervallen per 1.10.19]

3.2.161 De eerste ploeg in de uitslag van elke tussensprint wordt beloond met 5 punten, de tweede met 3 punten, de derde met 2 punten en de vierde met 1 punt. De puntentelling bij de laatste sprint wordt beloond met dubbele telling (10 punten, 6 punten, 4 punten en 2 punten).

Bij een gelijke stand in de sprint krijgen de renners dezelfde positie toegewezen, met de corresponderende punten voor die positie (Bijvoorbeeld: als twee renners gelijk eindigen voor een punten sprint, scoren ze beiden 5 punten; er is dan in dit geval geen tweede plaats).

Een estafette tussen twee teamgenoten mag niet plaatsvinden op de lijn tijdens een sprint. Als het gebeurt, telt het voorwiel van de tweede rijder mee.

De estafette wordt als gepasseerd beschouwd, zodra beide renners geen contact meer hebben.

(gewijzigd per 1.01.02; 14.10.16; 12.06.20; 17.10.2022)

3.2.162 Wanneer er een gelijke stand op punten is, bepalen de plaatsen in de eindsprint. Iedere ploeg die een ronde winst neemt ontvangt 20 punten. Iedere ploeg die een ronde verliest krijgt 20 punten in mindering.

(gewijzigd per 1.01.02; 14.10.16; 1.10.19)

Verloop van de wedstrijd

3.2.163 Een eerste groep, gevormd uit één van de renners van een ploeg nemen hun plaatsen in volgorde van de startlijst in aan de finishzijde achter elkaar opgesteld langs de buitenbalustrade

Een tweede groep renners, gevormd uit de andere renners van elke groep staat achter elkaar opgesteld langs de tegenoverliggende buitenbalustrade.

Na een geneutraliseerde ronde moet de eerste groep renners een vliegende start maken. Tijdens de geneutraliseerde ronde moet de tweede groep renners onbeweeglijk blijven.

(gewijzigd per 1.01.02; 19.06.09; 4.03.19; 1.10.19)

3.2.164 De renners van een zelfde ploeg mogen elkaar naar willekeur aflossen, hetzij met de hand hetzij aan de broek.

3.2.165 De sprints verlopen volgens de geldende reglementen van de sprintwedstrijden.

3.2.166 Een renner die is gelost uit het peloton, mag geen hulp bieden aan (een) renner(s) die op jacht zijn om een ronde te nemen, op straffe van diskwalificatie van zijn ploeg.

(gewijzigd per 1.01.02; 1.10.19)

3.2.167 Wanneer, op het moment van een voor punten in aanmerking komende sprint, één of meer renners het grootste peloton bereiken, wordt hem/hen een ronde voorsprong toegekend. De voor de sprint toe te kennen punten zullen worden toegekend aan de (ontsnapte) renners die zich, daarachter, vooruit of aan kop van het peloton bevinden.

De punten die voor de sprint worden toegekend, worden onmiddellijk gegeven, vanaf de volgende keer dat de leider op de baan de finishlijn passeert (bijvoorbeeld aan de renners in de pauze, of aan degenen aan de kop van het peloton).

(gewijzigd per 1.01.02; 01.10.19; 17.10.2022)

3.2.168 Ploegen die 1 of meerdere malen gedubbeld zijn mogen door de commissarissen uit de wedstrijd worden genomen.

(gewijzigd per 1.01.02; 1.10.19)

3.2.169 In geval van een erkend incident van één der renners moet diens ploegmaat onmiddellijk zijn plaats in de wedstrijd innemen. Er is geen neutralisatie.

(gewijzigd per 1.10.19)

3.2.170 (Artikel op 4.03.19 vervat in artikel 3.2.020 Bis)

3.2.171 In geval van een valpartij waarbij meer dan de helft van de ploegen betrokken zijn (berekend op basis van één renner per ploeg), zal de wedstrijd worden gestopt en beslissen de commissarissen over de duur van de onderbreking. Een nieuwe start wordt gegeven en iedere ploeg behoudt zijn gewonnen of verloren ronden, alsmede de behaalde punten van vóór het incident.

3.2.172 Indien de baan als gevolg van slecht weer onbruikbaar wordt, nemen de commissarissen de volgende beslissingen:

	Elite	Vrouwen	Junioren	Junior Vrouwen	
Wedstrijd gestopt voor:	20 km	10 km	10 km	8 km	Geheel opnieuw rijden op dezelfde dag
Wedstrijd gestopt tussen:	20 en 40 km	10-25 km	10-25 km	8-15 km	Hervatting van de wedstrijd met behoud van punten en ronden
Wedstrijd gestopt na:	40 km	25 km	25 km	15 km	De stand van de wedstrijd is de uitslag

(gewijzigd per 14.10.16)

§ 11 Scratch

Definitie

3.2.173 Een "Scratch" wedstrijd is een individuele wedstrijd over een tevoren vastgestelde afstand.

(gewijzigd per 1.01.02)

Organisatie van de wedstrijd

3.2.174 De wedstrijd zal verreden worden over de volgende afstanden:

Junior-dames	7.5 km
Junioren	10 km
Elite dames	10 km
Elite heren	15 km

(gewijzigd per 1.01.02)

3.2.175 Om het maximum aantal toegestane renners op de baan te bereiken zoals benoemd in artikel 3.1.009, kunnen kwalificatieritten plaatsvinden om het aantal ingeschreven renners te verminderen volgens onderstaande tabel:

CATEGORIE	TE RIJDEN AFSTAND
Elite Mannen	7,5 km
Elite Vrouwen	5 km
Junior-mannen	5 km
Junior-vrouwen	3,5 km

(gewijzigd per 1.01.02; 1.01.03; 12.06.20)

Verloop van de wedstrijd

3.2.176 Voor de start stelt de helft van de renners zich op aan de balustrade, de andere helft stelt zich achter elkaar in een enkele in lijn op in het sprintersvak. Na een geneutraliseerde ronde wordt een vliegende start gegeven.

(gewijzigd per 1.01.02)

3.2.177 Renners die door het hoofdpeloton worden gedubbeld moeten onmiddellijk de baan verlaten.

3.2.178 De einduitslag wordt vastgesteld tijdens de eindsprint, rekening houdend met ronden voorsprong die zijn genomen.

(gewijzigd per 1.01.02; 1.01.03)

3.2.179 [Vervallen]

3.2.180 (Artikel per 4.03.19 vervat in artikel 3.2.002)

3.2.181 (Artikel per 4.03.19 vervat in artikel 3.2.017)

Incidenten

3.2.182 Iedere renner die de wedstrijd niet beëindigt zal niet geklasseerd worden.

(gewijzigd per 1.01.02; 26.08.04; 20.09.05; 30.09.10; 4.03.19)

3.2.183 De wedstrijd kan stilgelegd worden bij een massale valpartij. De commissarissen zullen in dat geval beslissen of er een nieuwe start zal worden gegeven over de

volledige afstand of voor de resterende afstand, met in achtneming van de posities op het moment van de valpartij.

Een zelfde regel is van toepassing bij onderbreking van de wedstrijd tengevolge van weersomstandigheden of ingeval van overmacht.

§ 12 Tandem

Definitie

3.2.184 De tandemwedstrijd is een "sprinttoernooi" voor tandems. Deze wedstrijd wordt gereden volgens de reglementen van de sprintwedstrijden, met uitzondering van de volgende bepalingen.

Organisatie van de wedstrijd

3.2.185 Ieder koppel wordt beschouwd als één enkele deelnemer.

3.2.186 De wedstrijden worden georganiseerd volgens de tabel van artikel 3.2.050 in overeenstemming met het aantal deelnemers, berekend vanaf de finale.
Op een wielersbaan van 333,33 m of minder, mogen echter maximaal drie tandems per rit deelnemen.

3.2.187 De kwalificatiewedstrijden worden verreden over één baanronde met vliegende start.

3.2.188 De wedstrijd zal verreden worden over de volgende afstanden:

- baan minder dan 333,33 m 6 ronden
- baan van 333,33 m 5 ronden
- baan van meer dan 333,33 m 4 ronden
- baan van meer dan 450 m 3 ronden

§ 13 Demi-fond

Definitie

3.2.189 Demi-fond is een wedstrijd waarin iedere renner rijdt achter een gemotoriseerde gangmaker.

Motoren en gangmakers

3.2.190 De nationale federatie van de organisator moet 10 motorfietsen (waarvan twee reserve motoren) leveren die gebouwd zijn volgens de ter zake geldende reglementering. De reservemotoren staan ter beschikking van de gangmakers in geval van een defect aan hun motorfiets.

3.2.191 De commissarissen controleren de motoren, indien nodig met hulp van een technicus met ervaring in dit soort werk.

3.2.192 Op een door het college van commissarissen vastgesteld tijdstip, zal de controle van de motoren plaatsvinden.

3.2.193 Na de controle zullen de motoren in een afgesloten ruimte geplaatst worden, waarvan de sleutels in bewaring worden gegeven van één van de commissarissen. De motoren worden slechts ter beschikking gesteld van de gangmakers op het moment dat zij zich naar de baan zullen begeven.

3.2.194 Tussen twee controles in moet iedere gangmaker steeds dezelfde motor gebruiken.

- 3.2.195** De gangmakers moeten in het bezit zijn van een licentie. Gangmakers moeten een medisch certificaat overleggen om deel te nemen aan internationale wedstrijden en zij mogen niet ouder zijn dan 65 jaar.

(gewijzigd per 4.03.19)

N

- 3.2.195.01** Een gangmaker welke, met inachtneming van artikel 1.1.039.06, deelneemt aan een internationale wedstrijd of aan een nationaal kampioenschap dient minimaal in het bezit te zijn van een:

- licentie als gangmaker A bij wedstrijden met motoren van meer dan 100 cc;
- licentie als gangmaker B bij wedstrijden met motoren tot en met 100 cc.

(gewijzigd per 1.10.06)

- 3.2.196** De voorzitter van het college der commissarissen zal twee reservegangmakers aanwijzen.
Deze gangmakers moeten zich gedurende de volledige tijd van de wedstrijden klaar houden om de reservemotoren op te starten in geval van defect van één van de motoren in de wedstrijd.

Organisatie van de wedstrijd

- 3.2.197** De wedstrijden demi-fond kunnen verreden worden hetzij over een bepaalde duur (1uur), hetzij over een bepaalde afstand.

(gewijzigd per 4.03.19)

- 3.2.198** De series worden dezelfde dag verreden.

- 3.2.199** De commissarissen zullen al naar gelang het aantal aangemelde renners voor deze discipline het aantal series bepalen.
Er zijn minstens twee series met maximaal acht renners per serie.

Indien er twee series zijn, zullen de eerste drie renners van iedere serie, alsmede de vierde renner van de snelste serie, geplaatst worden voor de finale.

Indien er drie series zijn, zullen de eerste twee renners van iedere serie, alsmede de derde renner van de snelste serie, geplaatst worden voor de finale.

Indien er vier of meer series zijn, dan zal de winnaar van iedere serie deelnemen aan de finale, alsmede de tweede renner van de snelste serie, met dien verstande dat de finale verreden wordt met maximaal zeven renners.

- 3.2.200** [Vervallen per 4.03.19]

- 3.2.201** Als een finale in heats wordt gehouden, moet de organisator de manier bepalen waarop het algemeen klassement zal worden vastgesteld. Indien nodig, is het de taak van het college van commissarissen om te beslissen hoe het algemene klassement zal worden vastgesteld vóór het begin van de wedstrijden.

(gewijzigd per 4.03.19)

- 3.2.202** [Vervallen per 4.03.19]

Verloop van de wedstrijden

- 3.2.203** [Vervallen per 4.03.19]
- 3.2.204** Het is verboden boven de stayerslijn te rijden wanneer men wordt ingehaald. Bovendien is het absoluut verboden een tegenstander binnendoor te passeren en dit op straffe van diskwalificatie.
(gewijzigd per 4.03.19)
- 3.2.205** Een aanvaller mag slechts boven de stayerslijn rijden wanneer hij een tegenstander aanvalt en probeert te passeren, doch hij moet steeds voldoende ruimte laten om andere tegenstanders de kans te geven hem ook langs de buitenzijde aan te vallen.
- 3.2.206** De startvolgorde van de renners bij de ritten en de toewijzing van de motoren gebeurt door loting op de baan zelf.
De startvolgorde van de eerste rit van de finale wordt eveneens bepaald door loting op de baan zelf.
De startvolgorde van de tweede rit is de omgekeerde volgorde van de eerste reeks.
- 3.2.207** Iedere renner heeft voor de volledige duur van de wedstrijd steeds dezelfde gangmaker.
- 3.2.208** De gangmakers komen in de baan zonder de renners. Na enkele opwarmingsronden zullen zij, op teken van de starter, hun startpositie innemen.
- 3.2.209** De renners stellen zich op volgens de door loting bepaalde startvolgorde aan de binnenzijde van de baan.
- 3.2.210** De start van de wedstrijd wordt gegeven door middel van een fluitsignaal. Na één ronde moeten de renners plaats genomen hebben achter de motor van hun gangmaker.
- N 3.2.210** De starter zal de wedstrijd niet eerder vrij geven middels een pistoolschot alvorens alle renners hun positie achter hun gangmaker hebben ingenomen.
- 3.2.211** Een belsignaal zal, voor de renner aan de leiding, de laatste ronde aankondigen. Het klassement zal opgemaakt worden aan de hand van de eerstvolgende passage op de aankomstlijn en aan de hand van het aantal afgelegde ronden. Alle renners dienen derhalve na de finish van de winnaar van de wedstrijd nog éénmaal de aankomstlijn te passeren.
- 3.2.212** [Vervallen per 4.03.19]
- 3.2.213** Wanneer een renner een ronde achterstand heeft op een andere renner, mag hij de andere renner die meer dan een ronde voorsprong op hem heeft, niet ophouden (verdedigend rijden) op straffe van uitsluiting na één enkele waarschuwing.
(gewijzigd per 4.03.19)
- 3.2.214** Iedere renner die 5 ronden achterstand heeft op de renner aan de leiding, zal uitgesloten worden.
- 3.2.215** De gangmakers die onderstaande fouten begaan, zullen als volgt bestraft worden:

KNWU REGLEMENTEN

sanctie	Vlag	Graad van bestraffing
Waarschuwing	Groen	A
Boete van 500 SFrs	Groen en geel	B
Boete van 750 SFrs en 15 dagen schorsing	Geel	C
Boete van 1000 SFrs en 1 tot 3 maanden schorsing	Rood	D

overtredingen		1e	2e	3e	4e
1)	Rijden boven de stayerslijn met een tegenstander op minder dan 10 m achter zich	A	B	C	D
2)	Rijden boven de stayerslijn terwijl men aangevallen wordt	B	C	D	
3)	Rijden boven de stayerslijn zij aan zij met een tegenstander (oplopen)	B	C	D	
4)	Overtreding 1) begaan door een gedubbelde renner	B	C	D	
5)	Overtreding 2) of 3), begaan door een gedubbelde renner	C	D		
6)	Doorgang langs de balustrade: met twee	B	C	D	
7)	Doorgang langs de balustrade: met drie	C	D		
8)	Terugzakken naar de stayerslijn met minder dan 5 m voorsprong (snijden van een tegenstander)	C	D		
9)	Poging om met vieren te passeren	D			
10)	Passeren binnendoor	D			
11)	Rijden met één enkele hand aan het stuur	A	B	C	D

3.2.216

In geval van defect aan een motor of een erkend incident vóór het aansluiten van de renners achter de gangmakers, zal voor een valse start worden afgeschoten en wordt de wedstrijd opnieuw gestart.

Nadat de starter de start geldig heeft verklaard en de wedstrijd "open" is, zal in geval van een erkend incident aan de combinatie in kwestie een neutralisatie van een aantal ronden welke de afstand van 1500 m het dichtst benadert worden toegekend, behalve tijdens de laatste 1500 meter of tijdens de laatste minuut wanneer het een wedstrijd op tijd betreft. In dat geval wordt de wedstrijd normaal beëindigd zonder dat de betrokken renner nog in de baan komt.

De betrokken renner wordt geklasseerd op de plaats die hij op het ogenblik van het incident innam indien de commissarissen beslissen dat zijn plaatsing reeds als een vaststaande zaak gezien kon worden. Indien dit niet het geval is, zal hij als laatste geklasseerd worden onder renners in dezelfde ronde op het moment van het incident.

(gewijzigd per 4.03.19)

N

3.2.216.01

Uitsluitend bij demi-fond wedstrijden met motoren van meer dan 100 cc heeft de combinatie, in het geval van een erkend incident en binnen de voorwaarden zoals in artikel 3.2.216 omschreven, 500 meter de tijd om op snelheid te komen en zijn positie weer in te nemen na binnen 1500 meter vanaf de aanvang van de neutralisatie weer in de baan te zijn.

(gewijzigd per 1.10.06)

- 3.2.217** De wedstrijd wordt geheel opnieuw gereden indien de baan onbruikbaar wordt, behalve wanneer de wedstrijd wordt gestopt tijdens de laatste twee kilometer, of tijdens de laatste twee minuten als het een wedstrijd op tijd betreft. In dat geval wordt het klassement opgemaakt aan de hand van de laatste doorkomst op de aankomstlijn.

(gewijzigd per 4.03.19)

§ 14 Afvalwedstrijd

Definitie

- 3.2.218** Een afvalwedstrijd is een individuele wedstrijd waarin de laatste renner van elke afvalsprint wordt uitgeschakeld.

Organisatie van de wedstrijd

- 3.2.219** De organisatie van de wedstrijd wordt geregeld door een eigen wedstrijdreglement van de wedstrijd.

Als in de wedstrijd het aantal inschrijvingen hoger is dan de maximaal toegestane aantal deelnemers op de baan, zullen er kwalificatie heats worden verreden om het aantal renners te reduceren, zodat het aantal wat geldt voor de baan niet wordt overschreden. Alle ingeschreven renners zullen eerst deelnemen aan kwalificerende scratch heats over de afstand volgens de regels van de scratch. De reeksen moeten zo worden verreden dat het maximaal toelaatbare aantal renners voor de baan zich kunnen kwalificeren. Het is niet noodzakelijk dat het maximale toegestane aantal renners voor de baan zich kwalificeren.

(tekst aangepast per 12.06.20)

Verloop van de wedstrijd

- 3.2.220** De helft van de renners stelt zich op langs de balustrade, de andere helft in de lengte van de sprinterslijn.

(gewijzigd per 29.01.10)

- 3.2.221** De eerste ronde wordt geneutraliseerd en met een matige snelheid afgelegd. Na deze geneutraliseerde ronde wordt er een vliegende start gegeven door middel van een pistoolschot.

- 3.2.222** Een afvallingsronde zal plaatsvinden: elke drie ronden op banen van minder dan 200 m, elke 2 ronden op banen van 200 meter tot 333,3 meter en elke ronde op banen van 333,33 meter of meer

Op banen van minder dan 333,33 m zal de afvallingsronde worden aangekondigd door een belsignaal bij de voorafgaande passage van de finishlijn.

(gewijzigd per 1.10.19)

- 3.2.223** Na iedere afvallingsronde zal de laatste renner, beoordeeld op de positie van het achterwiel op de aankomstlijn, uitgeschakeld worden. Hij moet onmiddellijk de baan verlaten.

Ingeval één of meer renners gedubbeld worden of de strijd staken tijdens de sprints, dan zullen zij de eerstvolgende afvaller zijn bij de volgende sprint.

Iedere renner die aan de staart van het peloton rijdt en naar het oordeel van de wedstrijdcommissarissen met nog een halve ronde te gaan geen strijd levert, valt af. In bepaalde gevallen kunnen de wedstrijdcommissarissen beslissen om een andere renner dan de laatste renner af te laten vallen in de sprint (als voorbeeld, een renner passeert op of onder de blauwe band). De voorzitter van de wedstrijdcommissarissen is verantwoordelijk in de definitieve beslissing betreffende de afvallings welke gebaseerd dient te zijn op de gegevens van de scheidsrechter en overige commissarissen.

In alle gevallen, waarin een beslissing van afvallings wordt genomen, dient een snelle mededeling te worden gedaan aan de renners welke de achtervolgingslijn hebben gepasseerd na de afvallings. Wanneer niet onmiddellijk een beslissing kan worden genomen, dan zal er geen renner afvallen tot aan de volgende sprint. Dit wordt aangegeven door een groene vlag op de startlijn.

Een afgevallens renner dient onmiddellijk de baan te verlaten, bij ingebreke blijven zal hij worden bestraft afhankelijk van de ernst van de situatie (terugzetting met een waarschuwing of diskwalificatie). In het geval een renner niet inmiddellijk de baan verlaat, dan kan de voorzitter van de jury beslissen om de wedstrijd te neutraliseren in afwachting van verwijdering van de renner.

(gewijzigd per 18.06.10; 30.09.10; 1.10.11; 21.06.18; 12.06.20)

3.2.223 Bis Afgevallens renners zullen worden geklasseerd in omgekeerde volgorde op het moment van hun afvallings (b.v. zal de eerste afgevallens renner als laatste worden geklasseerd, de tweede afvaller als één na laatste enz.)

(ingevoerd per 18.06.10)

3.2.224 De laatste twee overblijvende renners betwisten een normale eindsprint. Hun klassement wordt opgemaakt aan de hand van de positie van het voorwiel op de aankomstlijn.

3.2.225 Het nemen van een winstronde wordt niet in beschouwing genomen.

3.2.226 In het geval van een erkend incident van één of meerdere renners, te beoordelen door de voorzitter van de jury, zullen betrokken renners onmiddellijk geneutraliseerd worden gedurende het aantal ronden welke de 1250 meter het dichtst benaderd. Ingeval alle renners betrokken of gedupeerd zijn door een incident, dan zal de wedstrijd gedurende maximum 3 minuten worden geneutraliseerd.

De neutralisatie zal op de finishlijn met een gele vlag worden aangegeven, waarna alle renners in gematigde snelheid gegroepeerd in de baan blijven. Hierbij zal geen rekening worden gehouden betreffende de positie van de renners op het moment van het incident.

De wedstrijd zal herstart worden, wanneer de betrokken renners terug zijn op de baan of wanneer de neutralisatie ten einde is, na het intrekken van de gele vlag en door middel van een pistoolschot.

Alle renners welke bij de herstart niet kunnen terugkeren in de wedstrijd zullen afvallen volgens de positie waarin ze zich bevonden op het moment van het incident.

Als de bel wordt geluid, dan zal de volgende ronde worden begonnen met de volgende afvalling.

Behalve wanneer alle renners op de baan een erkend incident hebben, terwijl er nog vier of minder renners in de baan zijn, zal geen neutralisatie meer worden verleend en zal iedere renner die de wedstrijd niet beëindigd geklasseerd worden op de positie waarin hij zich op het moment van incident bevond.

(gewijzigd per 18.06.10; 30.09.10; 4.03.19; 12.06.20)

3.2.226 Bis (Artikel per 4.03.19 vervat in artikel 3.2.002)

§ 15 Zesdaagse wedstrijden

3.2.227 Een "6-daagse"-wedstrijd duurt 6 opeenvolgende dagen en bevat minimaal 24 uren wedstrijdtijd.

3.2.228 Het staat de organisator vrij de duur en het programma van de "6-daagse wedstrijd" te bepalen mits binnen het kader van artikel 3.2.227.

3.2.229 De "6-daagse-wedstrijd" is een wedstrijd met ploegen samengesteld uit 2 of 3 renners welke dezelfde truien en dezelfde rugnummers moeten dragen zoals aangegeven in artikel 1.3.044.

3.2.230 De baan, waarop een "6-daagse wedstrijd" wordt verreden, moet minstens een lengte hebben van 140m.

3.2.231 Het aantal deelnemende ploegen wordt bepaald door de organisator, de lengte van de baan in aanmerking genomen.

3.2.232 Bij de start van Koppelkoersen/jachten (uitgezonderd de handicapwedstrijden) moet het scorebord steeds 0 ronden aangeven voor alle ploegen.
Na de Koppelkoersen/jachten moet het scorebord echter weer het algemeen klassement van de wedstrijd aangeven.
Bij aanvang van de finale Koppelkoers/jacht op de laatste wedstrijddag moet het scorebord het daadwerkelijke algemeen klassement van dat moment aangeven.

(gewijzigd per 1.01.04)

3.2.233 [Vervallen]

3.2.234 In geval van mechanisch defect, als zodanig erkend door de commissarissen, of als een renner valt, zal de ploeg recht hebben op een neutralisatie van het aantal ronden dat het dischts de 1250 mter benaderd (5 ronden op een 250m baan). In geval van een niet door de commissarissen erkend incident of na het einde van de neutralisatie moet één van de ploegmaten de wedstrijd voor 100% hervatten vanaf de positie die de ploeg innam vóór het incident, zo niet dan zal de ploeg gestraft worden met het aantal opgelopen verliesronden.

(gewijzigd per 1.01.04; 4.03.19)

3.2.235 De gewonnen ronden door de ploeg, waarvan één van de ploegmaten geneutraliseerd is, zullen slechts worden toegekend indien de in de wedstrijd

gebleven renner de volledige afstand heeft afgelegd, d.w.z. dat hij geen enkele aflossing heeft laten voorbijgaan.

- 3.2.236** Bij een Koppelkoers/jacht tegen het uurwerk, zal de ploeg die op dat moment slechts uit 1 renner bestaat, de baan dienen te verlaten 10 ronden vóór het einde van de Koppelkoers/jacht.

(gewijzigd per 1.01.04)

- 3.2.237** De baanmanager heeft het recht, na overleg met het college van commissarissen, een voorlopige ploeg te vormen met renners van wie de ploegmaten geneutraliseerd zijn. Deze renners moeten dan dezelfde trui en hetzelfde rugnummer dragen. Bij de vorming van de voorlopige ploeg en om de voorlopige positie te bepalen van deze nieuwe ploeg, zal men het aantal ronden van hun basisploegen optellen, naar beneden afgerond naar een even getal en delen door twee. Bij het ontbinden van de voorlopige ploeg, zullen de gewonnen of verloren ronden alsmede de verworven punten van iedere renner verwerkt worden in het algemeen klassement van hun basisploeg.

- 3.2.238** Als een renner geneutraliseerd wordt, zal zijn ploegmaat de "jacht" voortzetten zoals aangegeven in de artikelen 3.2.235 en 3.2.236. Als de geneutraliseerde renner niet in staat is de eerstvolgende "jacht" te rijden wordt de gehele ploeg geneutraliseerd.

Na afloop van de "jacht" wordt de ploeg in dezelfde positie geplaatst als de dichtstbijzijnde ploeg in de algemene rangschikking van voor de wedstrijd, inclusief het aantal door deze ploeg tijdens de "jacht" verloren ronden. De gewonnen ronden worden niet meegeteld. Bovendien wordt de geneutraliseerde ploeg een verliesronde aangerekend.

- 3.2.239** De dienstdoende wedstrijdarts kan beslissen om een renner te neutraliseren voor een maximum periode van 36 uur, na afloop waarvan de renner uit de wedstrijd wordt genomen.

(gewijzigd per 1.01.04)

- 3.2.240** Als een renner opgeeft, dan is de ploeg ontbonden. De overblijvende renner mag aan alle individuele onderdelen blijven deelnemen. Indien hij binnen 48 u niet is opgenomen in een andere ploeg, dan wordt ook hij uit de wedstrijd genomen.

- 3.2.241** Wanneer er een nieuwe ploeg wordt gevormd wordt deze in het algemeen klassement opgenomen met het klassement van de beste ploeg die ontbonden is minus een verliesronde. De door de twee ploegen gewonnen punten worden bij elkaar opgeteld en door 2 gedeeld.

- 3.2.242** De punten worden als volgt toegekend:
- Ploegen wedstrijd; koppelkoers, koppel-afvalkoers, koppeltijdrit (500-1000 m): 20, 12 10, 8, 6, 4 punten
 - Individuele wedstrijden; puntenkoers, afvalwedstrijd, tijdrit (1 ronde), derny, scratch, keirin: 10, 6, 5, 4, 3, 2 punten
 - Sprint : 5, 3, 2, 1 punten; dubbele punten tijdens de finale koppelkoers (maximaal 6 elke 10 ronden)

(gewijzigd per 10.06.05; 25.09.07)

- 3.2.243** Aangezien het onmogelijk is om alle ploegen tegelijkertijd in de baan te brengen om deel te nemen aan dezelfde wedstrijd, is men verplicht om in reeksen te rijden. Dan dient men als volgt te werk te gaan:
- A: 1 reeks met de ploegen van de 1e helft van het algemeen klassement: met 1 renner of per ploeg: 10-8-6-4-2 punten
- per ploeg (1 aflossing halverwege de wedstrijd) 10, 8, 6, 4, 2 punten
 - koppelkoers 15, 10, 8, 6, 4, 2 punten
- 1 reeks met de ploegen van de 2e helft van het algemeen klassement: met 1 renner of per ploeg: 10-8-6-4-2 punten
- per ploeg (1 aflossing halverwege de wedstrijd) 10, 8, 6, 4, 2 punten
 - koppelkoers 15, 10, 8, 6, 4, 2 punten
- B: 2 ritten met de ploegen van de 1e helft van het algemeen klassement: met 1 renner: 5-4-3-2-1 punten.
2 ritten met de ploegen van de 2e helft van het algemeen klassement: met 1 renner: 5-4-3-2-1 punten.
Ronden die gewonnen worden tijdens derywedstrijden tellen niet mee voor de algemene rangschikking.

(gewijzigd per 1.01.04)

- 3.2.244** In koppelkoers van de "6-daagse" worden de plaatsen vastgesteld door de afstand volgens het aantal volledige ronden gedekt door elk team plus door opgebouwde punten.

Behalve tijdens de laatste Koppelkoers/jacht van de "6-daagse" worden de ploegen beloond met een bonusronde voor elk veelvoud van 100 punten dat zij verzamelen. Bonusronden kunnen ook worden verdiend in speciale wedstrijden zoals tijdritten, maar alleen als alle ploegen aan deze wedstrijd kunnen deelnemen.

(gewijzigd per 1.01.04; 1.07.17)

- 3.2.245** Alle punten, gewonnen in de individuele- en ploegenwedstrijden tellen mee voor het algemeen klassement.
Alle ronden, gewonnen in wedstrijden waarin tenminste 1 renner van elke ploeg in de baan is tellen mee voor het algemeen klassement.

Ronden gewonnen in afvalwedstrijden tellen niet mee voor de totaal stand.

(gewijzigd per 21.01.06)

- 3.2.246** Elke dag zal er, in aanvulling op de rit- of etappeklassementen, een algemeen klassement worden opgemaakt op basis van het aantal afgelegde ronden en gewonnen punten.

De totale afstand, afgelegd in de 6 wedstrijddagen, uitgedrukt in hele ronden, en het totaal aantal behaalde punten is bepalend voor het eindklassement.

Het puntenklassement wordt gebruikt om de ploegen te rangschikken met hetzelfde aantal ronden. De ploeg met het grootste aantal ronden, ongeacht het behaalde puntentotaal, wordt tot winnaar verklaard.

Om ploegen met een gelijk aantal ronden en punten te rangschikken, wordt de uitslag van de ploegen in de eindsprint in aanmerking genomen.

§ 16 Omnium

(Hoofdstuk ingevoerd per 7.07.06)

Definitie

3.2.247

Het omnium is een op zichzelf staande competitie bestaande uit vier wedstrijden met een maximum aantal renners volgens het toegestane baan limiet (Artikel 3.1.009) welke zal worden verreden binnen 1 dag volgens onderstaand schema:

- 1) Scratch
10 Km voor Elite mannen
7.5 km voor Elite vrouwen
7.5 km voor Junior mannen
5 km voor Junior vrouwen
- 2) Tempo race
10 km voor Elite mannen
7,5 km voor Elite vrouwen
7,5 km voor Junior mannen
5 km voor Junior vrouwen
- 3) Afvalwedstrijd
- 4) Puntenkoers
25 Km voor Elite mannen
20 Km voor Elite vrouwen
20 KM voor Junior mannen
15 Km voor Junior vrouwen

(gewijzigd per 24.09.09; 29.03.10; 18.06.10; 20.06.14; 14.10.16)

3.2.247 Bis

In wedstrijden waar het aantal renners de baanlimiet overschrijdt en geen bestaande kwalificatie is voorzien, zal de selectie van deelnemende renners als volgt worden bepaald:

Alle startende renners zullen eerst een kwalificatie puntenkoers in series rijden over een afstand en aantal sprints zoals bepaald in het reglement voor de kwalificatie puntenkoers. De serie's worden verreden om te komen tot een voor de baan geldende maximum aantal renners, omdat zonder de kwalificatie het maximum aantaltoegestane renners wordt overschreden. Een evenredig aantal renners zal in iedere serie worden gekwalificeerd voor deelname aan het omnium.

Alle renners welke zich niet kwalificeren zullen gezamenlijk worden geklasseerd op de laatste plaats.

Renners welke niet zijn gefinisht in de serie's zullen niet worden geklasseerd (DNF).

(ingevoerd per 18.06.10)

Organisatie van de competitie

3.2.248

Voor zover mogelijk, is er een tijdsspanne van tenminste 30 minuten tussen twee wedstrijden.

3.2.249

Iedere renner die niet aan de start verschijnt bij een van de wedstrijden zal niet toegestaan worden deel te nemen aan de daaropvolgende wedstrijden en wordt beschouwd als de competitie te hebben opgegeven. Hij zal daartoe als laatste geplaatst worden in het eindklassement met de aanduiding "DNF" (is niet gefinisht).

3.2.249 Bis

In alle wedstrijden dienen de renners zich in volgorde op te stellen langs de railing en op de sprinterslijn volgens de startlijst. Voor de scratch zal dit gebaseerd zijn op de

laatste UCI Omnium stand. Voor de puntenkoers, afvalwedstrijd en temporace zal de startvolgorde gebaseerd zijn op de meest recente tussenstand in het Omnium klassement.

(ingevoerd per 1.02.11; 1.07.17; 1.10.17)

Stand

3.2.250 Een volledige tussenstand zal worden geproduceerd na de eerste drie onderdelen. Voor deze drie onderdelen alleen, worden aan elke winnaar 40 punten toegekend, elke tweede plaats 38 punten, elke derde plaats 36 punten, enz.

Renners geklasseerd vanaf de 21e plaats krijgen ieder 1 punt.

(gewijzigd per 20.06.14; 14.10.16)

3.2.251 Voorafgaand aan het begin van de puntenkoers zal een totaal tussenstand wordt opgesteld, en de renners zullen aan de puntenkoers beginnen met de punten opgebouwd gedurende de eerste drie onderdelen. De renners zullen in de puntenkoers de winst en verlies punten, gebaseerd op gewonnen en verloren ronden en gewonnen punten in sprints, krijgen toegevoegd aan het totaal.

De totale eindstand zal ontstaan na de puntenkoers.

De winnaar van het omnium is de renner welke het hoogst aantal behaalde punten heeft behaald.

(gewijzigd per 20.06.14; 14.10.16)

3.2.251 Bis Iedere renner die in de competitie heeft gestaakt wordt geacht de competitie te hebben verlaten en zal worden geplaatst in het klassement met de aanduiding DNF (niet gefinisht) en krijgt geen plaatsing conform artikel 3.3.012.

In het geval van de Scratch en Tempo race, zal een renner welke twee ronden verliest uit de wedstrijd worden gehaald. Deze renner zal bestraft worden met een aftrek van 40 punten in het klassement van het Omnium en krijgt de volgende beschikbare plaats toegewezen, bepaald door het aantal renners wat op dat moment nog in de baan is. Als de renner om welke reden dan ook niet uit de wedstrijd is gehaald, zal deze geklasseerd worden op het punt waar men was toen de tweede ronde verloren werd (inclusief de aftrek van de punten).

(ingevoerd per 18.06.10, gewijzigd per 1.02.11; 20.06.14; 15.03.16; 1.10.19; 12.06.20)

3.2.251 Ter In het geval van een scratchrace zal iedere renner die de wedstrijd niet beëindigt als gevolg van een val in de laatste kilometer, of niet in staat om terug te keren op de baan tijdens de laatste kilometer, de plaatsing worden toegewezen in de volgende beschikbare stand (en punten) gebaseerd op afgelegde ronden het aantal resterende renners in de baan op dat moment.

(ingevoerd per 15.03.16; 14.10.16; 1.07.17; 1.10.17; 12.06.20)

3.2.252 In geval van gelijke eindstand, zal de plaatsing in de laatste sprint van het laatste onderdeel beslissend zijn.

(gewijzigd per 20.06.14)

§ 17 Vliegende ronde

(Paragraaf ingevoerd: 29.01.10)

Definitie

3.2.253 De vliegende ronde is een wedstrijd tegen de klok met vliegende start te beginnen vanaf de finishlijn.

(gewijzigd per 18.06.10; 1.10.12; 14.10.16)

Verloop van de wedstrijd

3.2.254 De volgorde van de start zal door de wedstrijdcommissarissen worden bepaald.

3.2.255 De renner dient de baan in te gaan nadat de voor hem startende renner de tijdwaarneming is gepasseerd.

3.2.256 De renner bouwt zijn snelheid op over een afstand die afhankelijk is van de lengte van de baan.

- baan van 250 meter of korter: 3 ½ ronden;
- baan van 285,714 meter: 3 ronden;
- baan van 333,33 meter: 2 ½ ronden;
- baan van 400 meter of langer 2 ronden.

3.2.257 In geval van een ex-aequo, zullen de renners geklasseerd worden volgens de beste tijd over de laatste 200 meter.

3.2.258 In geval van een incident, zal de betrokken renner opnieuw mogen starten. Uitsluitend één nieuwe start is toegestaan.

§ 18 Tempo Race

(Hoofdstuk ingevoerd op 13.10.16)

Definitie

3.2.259 De Tempo-Race is een specialiteit waarbij de definitieve uitslag wordt bepaald volgens de gewonnen punten tijdens de sprints en/of gewonnen ronden.

Organisatie van de competitie

3.2.260 Met uitzondering van specifieke details (zelfs impliciet) in dit onderwerp gelden de regels van de puntenkoers ook voor de Tempo-Race.

De wedstrijden zullen gaan over de volgende afstanden:

Elite mannen	10 KM
Elite vrouwen	7,5 KM
Junior mannen	7,5 KM
Junior vrouwen	5 KM

(gewijzigd per 1.10.19)

3.2.261 Na de eerste 4 ronden, zal elke ronde een sprint worden verreden. Na de voltooiing van de eerste vier ronden, zal gebeld worden om het begin van de sprint-ronden aan te kondigen.

(gewijzigd per 5.04.17)

- 3.2.262** De eerste renner in elke sprint krijgt 1 punt toegekend.
Iedere renner die een ronde voorsprong neemt krijgt 20 punten extra toegekend.
Iedere renner die gedubbeld wordt krijgt 20 punten in mindering

(gewijzigd per 28.01.17; 5.04.17; 1.10.19)

Verloop van de wedstrijd

- 3.2.263** Vóór de start zal de helft van de renners worden opgesteld langs de balustrade, de andere helft stelt zich achter elkaar in een enkele lijn op in het sprintersvak.
- 3.2.264** Een vliegende start zal worden genomen na een geneutraliseerde ronde waarin de renners in een compacte groep met een matige snelheid zullen rijden.

Nationale wedstrijden

N

§ 19 Leidersrace

(Paragraaf ingevoerd per 1.04.03)

N

Definitie

- 3.2.264.01** De Leidersrace is een specialiteit waarvan de einduitslag opgemaakt wordt door optelling van de door de renners verzamelde punten die gewonnen kunnen worden tijdens de sprints en door het nemen van ronden voorsprong.

N

Organisatie van de wedstrijd

- 3.2.264.02** Elke ronde worden tussensprints verreden.

N

- 3.2.264.03** Bij elke sprint worden 2 punten toegekend aan de eerste renner en één punt aan de tweede renner, gerekend vanaf de renner die aan kop –of met voorsprong op, maar in dezelfde ronde- van het peloton rijdt.

N

- 3.2.264.04** De uitslag van de wedstrijd wordt vastgesteld door:
1. het grootste aantal afgelegde ronden;
2. het grootste aantal verzamelde punten.

Indien 2 of meer renners een gelijk aantal ronden en een gelijk aantal punten hebben is de uitslag van de laatste sprint beslissend.

N

Verloop van de wedstrijd

- 3.2.264.05** Voor de start zal de helft van de renners zich opstellen langs de balustrade van de baan en de andere helft zal zich achter elkaar opstellen in het sprintersvak.

N

- 3.2.264.06** Er wordt vliëgend gestart nadat een geneutraliseerde ronde is afgelegd.

N

- 3.2.264.07** De sprints zullen betwist worden volgens de bestaande reglementen van de sprintwedstrijden.

N

KNWU REGLEMENTEN

3.2.264.08 Een renner komt in aanmerking voor een ronde voorsprong zodra hij de laatste renner van het hoofdpeloton heeft ingehaald.

N

3.2.264.09 Geloste renners uit het peloton die zijn ingelopen door één of meerdere renners die proberen een ronde te nemen, mogen niet op kop van die groep gaan rijden op straffe van diskwalificatie.

N

3.2.264.10 Voor het overige zijn de regels van de puntenrace art. 3.2.127 t/m 3.2.132 van toepassing

Hoofdstuk 3 : UCI RANGLIJST

3.3.001 De UCI heeft een jaarlijks individueel klassementssysteem ontworpen voor de junioren en de elite categorieën die deelnemen aan de wedstrijden zoals genoemd in artikel 3.3.009.

De punten die gewonnen worden in wedstrijden voor de beloften categorie worden opgenomen in het elite-klassement.

Dit klassement wordt het “UCI Baan klassement” genoemd en is exclusief eigendom van de UCI.

(gewijzigd per 25.09.07; 15.03.16)

UCI Landen Ranglijst

3.3.002 Een landenklassement voor Mannen en Vrouwen, Elite en Junioren zal worden opgemaakt voor alle wedstrijden zoals genoemd in artikel 3.3.009 en deze is het exclusieve eigendom van de UCI.

De punten van een renner of team worden zowel in de UCI Landen ranglijst als in de UCI Track Team ranglijst geteld, ongeacht of een renner of team deelneemt aan een evenement met een nationaal team of UCI Baan Team. Bij wijze van uitzondering, voor UCI Baan Landen Cup evenementen, worden de punten van een renner of team dat deelneemt met het nationale team alleen meegeteld in de UCI Landen Ranglijst en worden de punten van een renner of team dat deelneemt met een UCI Baan Team alleen meegeteld in de UCI Baan Team ranglijst.

Renners of teams uitkomend voor hun UCI baan team (UCI Track Team) scoren punten voor hun overeenkomend UCI baan team in de UCI Baan Ranglijsten, alle andere renners/teams scoren de punten voor hun land in de UCI ranglijst voor landen.

Voor wedstrijden per ploeg (koppelkoers uitgezonderd) zal de uitslag per land worden berekend door optelling van punten in iedere wedstrijd volgens het hierna genoemde maximale aantal en welke gelijk is aan het reguliere aantal renners volgens de samenstelling van het team.

MANNEN		VROUWEN	
Ploegachtervolging:	4	Ploegachtervolging:	3
Ploegensprint:	3	Ploegensprint:	3

Zodra een land zijn maximale quotum in een evenement heeft bereikt, ontvangen zijn renners over het quotum geen punten.

Voor individuele wedstrijden zal de uitslag per land worden opgemaakt door optelling van de punten behaald per renner met de nationaliteit, in iedere competitie als volgt:

- Wanneer van toepassing, het beste resultaat tijdens de Olympische spelen
- Het beste resultaat tijdens de Wereldkampioenschappen (conform het maximale aantal renners per nationaliteit zoals bepaald in artikel 9.2.022)
- Het beste resultaat tijdens het Continentale Kampioenschap (conform het maximale aantal renners per nationaliteit zoals bepaald in artikel 10.1.005)
- Het beste Nations Cup resultaat (conform het maximale aantal renners per nationaliteit zoals bepaald in artikel 3.4.007)
- De beste 9 Klasse 1 uitslagen

- De beste 9 Klasse 2 uitslagen
- De beste Nationale kampioenschap uitslag

Voor bepaalde landen zal hun relatieve positie worden bepaald conform artikel 3.3.011.

(gewijzigd per 30.09.10; 14.10.16; 21.06.18; 12.06.20; 25.10.21)

UCI Baan Team Ranglijst

3.3.002 Bis Een klassement voor een UCI Track Team voor mannen en vrouwen, van elite-categorieën, wordt ook opgesteld voor elke wedstrijd waarnaar wordt verwezen in artikel 3.3.009 en is exclusief eigendom van de UCI.

De punten van een renner of team worden zowel geteld in de UCI Landen Ranglijst als in de UCI Baan ranglijst, ongeacht of een renner of team deelneemt aan een evenement met een nationaal team of UCI baan Team. Bij wijze van uitzondering, worden voor UCI Landen Cup-evenementen, de punten van een renner of team dat deelneemt met het nationale team alleen meegeteld in de UCI Landen ranglijst en worden de punten van een renner of team dat deelneemt met een UCI Baan Team alleen meegeteld in de UCI Baan ploegen ranglijst.

Voor evenementen per team (exclusief koppelkoers), wordt de UCI baan ploegen ranglijst berekend door de punten in elke competitie op te tellen tot het volgende maximale quotum, gelijk aan het normale aantal renners waaruit het team bestaat.

MANNEN

Ploegenachtervolging: 4

Teamsprint: 3

VROUWEN

Ploegenachtervolging: 4

Teamsprint: 3

Zodra een UCI baan team zijn maximale quotum in een evenement heeft bereikt, zullen zijn renners boven het quotum geen punten ontvangen.

Voor individuele evenementen en de Koppelkoers, de UCI Baan Teams ranglijst wordt berekend door het optellen van de punten in elke competitie als volgt:

- Wanneer van toepassing, het beste resultaat op de Olympische Spelen
- Het beste UCI Wereldkampioenschap resultaat (volgens het maximale aantal renners per nationaliteit bepaald in artikel 9.2.022)
- Het beste Continentale kampioenschap resultaat (volgens het maximale aantal renners per nationaliteit bepaald in artikel 10.1.005)
- Het beste UCI Landen Cup resultaat (volgens het maximale aantal renners per UCI Baan Team bepaald in artikel 3.4.007bis)
- De beste 9 Klasse 1 resultaten
- De beste 9 Klasse 2 resultaten
- Het beste Nationale Kampioenschap resultaat

Wanneer UCI baan teams een gelijk aantal punten hebben wordt hun positie bepaald volgens artikel 3.3.011.

(ingevoerd per 25.10.21)

3.3.003

Het klassement wordt ingesteld op grond van de punten die door de renners worden verdiend bij deelname aan baanwedstrijden op de internationale kalender, verdeeld in klassen volgens artikel 3.8.003.

In baanevenementen op de internationale kalender hebben per categorie 50 % of meer deelnemers op uitnodiging.

Het klassement wordt opgemaakt over een periode van één jaar door optelling van de punten gewonnen na de voorgaande opgemaakte stand. Op hetzelfde moment, de op dezelfde dag verkregen overgebleven punten van het voorafgaande jaar zullen voor iedere renner in internationale baan wedstrijden in mindering worden gebracht.

Als tijdens de periode van één jaar twee nationale, continentale of Wereldkampioenschappen in dezelfde categorie worden gehouden, worden alleen de punten van de meest recente in aanmerking genomen. Punten van de continentale en wereldkampioenschappen blijven op de baanklassement tot de volgende editie of voor een maximale periode van 18 maanden.

De UCI kan dispensatie toekennen in het geval van onvoorspelbaar late wijziging van de datum van het Elite Wereldkampioenschap.

(gewijzigd per 10.06.05; 25.09.08; 1.10.12; 14.10.16; 21.06.18; 4.03.19; 17.10.2022)

3.3.004 Het aantal te winnen punten in elke wedstrijd wordt aangegeven in artikel 3.3.010.

Voor de wedstrijden in de klasse 2 **mogen** alleen punten toegekend worden als het evenement in overeenstemming is met de deelname voorwaarden.

(gewijzigd per 25.02.13; 15.03.16; 17.10.2022)

3.3.005 Per wedstrijd worden één maal UCI punten toegekend in elk evenement.

Voor de evenementen die als toernooi worden gereden, worden de UCI punten toegekend volgens het eindklassement van de specialiteit. Bij afwezigheid van eindklassementen wordt de wedstrijd waarin UCI punten te verdienen zijn duidelijk aangeduid in het programma van het evenement, bij gebreke waaraan, de punten niet zullen worden toegekend.

3.3.006 Nationale federaties en organisatoren zijn verplicht om onmiddellijk na de wedstrijd de lijst van deelnemers en de volledige uitslag **elektronisch of via een andere door de UCI gespecificeerde methode** te zenden **naar de UCI**. Bij wedstrijden over verschillende dagen moet deze informatie binnen 72 uur na afloop van de laatste wedstrijd op de laatste dag verzonden zijn.

Alle Nationale Federaties moeten onmiddellijk alle feiten of besluiten bekendmaken die er toe kunnen leiden dat er wijzigingen ontstaan in de door een renner verworven punten.

Wordt dergelijke informatie niet overgebracht, dan kan het UCI bestuur de betreffende wedstrijd declasseren of uitsluiten van de kalender, niettegenstaande andere sancties waarin de reglementen voorzien.

(gewijzigd per 25.10.21)

3.3.007 De Individuele Ranglijst en de Ranglijst per land wordt tenminste eenmaal per week opgemaakt.

Zonodig wordt de Ranglijst van vorige maanden gecorrigeerd.

(tekst aangepast per 12.06.20)

3.3.008 Het UCI bestuur kent aan de renners prijzen toe overeenkomstig de vastgestelde voorwaarden en de plaatsing binnen het systeem van de rangschikking.

(gewijzigd per 01.01.21)

3.3.009 **Classificatie van wedstrijden**

Olympische Spelen
 Wereldkampioenschappen
 UCI Nations Cup
 Continentale Spelen
 Regionale Spelen
 UCI Track Champions League
 Internationale wedstrijden
 Klasse 1 en 2
 Nationale kampioenschappen

(gewijzigd per: 28.02.13; 15.03.16; 25.10.21)

3.3.010 **UCI Individuele Ranglijst**

Punten worden volgens het volgende schema toegekend, met alleen het beste resultaat van iedere renner met inachtneming van het navolgende:

- Indien van toepassing, de uitslag van de Olympische Spelen
- De uitslag van het Wereld Kampioenschap
- De uitslag van het Continentale Kampioenschap
- Het beste Nations Cup resultaat
- De UCI Track Champions League resultaten
- De beste 3 klasse 1 resultaten.
- De beste 3 klasse 2 resultaten.
- De uitslag van het Nationale Kampioenschap

(tekst aangepast per 12.06.20; 25.10.21)

	Plaats	ELITE / JUNIOREN							
		Wereld Kampioenschap		Nations Cup*		Continentale Kampioenschappen			
		Olympische Spelen *		Man	Vrouw	Man	Vrouw	Man	Vrouw
INDIVIDUELE EVENEMENT	1	Man	Vrouw	Man	Vrouw	Man	Vrouw	Man	Vrouw
	2	1000	1000	800	800	600	600	600	600
	3	900	900	720	720	540	540	540	540
	4	800	800	640	640	480	480	480	480
	5	750	750	600	600	450	450	450	450
	6	700	700	560	560	420	420	420	420
	7	650	650	520	520	390	390	390	390
	8	600	600	480	480	360	360	360	360
	9	550	550	440	440	330	330	330	330
	10	500	500	400	400	300	300	300	300
	11	450	450	360	360	270	270	270	270
	12	410	410	328	328	246	246	246	246
	13	380	380	304	304	228	228	228	228
	14	350	350	280	280	210	210	210	210
	320	320	256	256	192	192	192	192	

KNWU REGLEMENTEN

15	290	290	232	232	174	174
16	260	260	208	208	156	156
17	197	197	192	192	144	144
18	181	181	176	176	132	132
19	165	165	160	160	120	120
20	149	149	144	144	108	108
21	133	133	128	128	96	96
22	117	117	112	112	84	84
23	101	101	96	96	72	72
24	85	85	80	80	60	60
25 to X	1	1	1	1	1	1

KNWU REGLEMENTEN

	Plaats	ELITE / JUNIOREN					
		Wereld Kampioenschap		Nations Cup*		Continental Kampioenschappen	
		Olympische Spelen*		Man	Vrouw	Man	Vrouw
MADISON / KOPPELKOERS		Man	Vrouw	Man	Vrouw	Man	Vrouw
	1	2000 (2 x 1000)	2000 (2 x 1000)	1600 (2 x 800)	1600 (2 x 800)	1200 (2 x 600)	1200 (2 x 600)
	2	1800 (2 x 900)	1800 (2 x 900)	1440 (2 x 720)	1440 (2 x 720)	1080 (2 x 540)	1080 (2 x 540)
	3	1600 (2 x 800)	1600 (2 x 800)	1280 (2 x 640)	1280 (2 x 640)	960 (2 x 480)	960 (2 x 480)
	4	1500 (2 x 750)	1500 (2 x 750)	1200 (2 x 600)	1200 (2 x 600)	900 (2 x 450)	900 (2 x 450)
	5	1400 (2 x 700)	1400 (2 x 700)	1120 (2 x 560)	1120 (2 x 560)	840 (2 x 420)	840 (2 x 420)
	6	1300 (2 x 650)	1300 (2 x 650)	1040 (2 x 520)	1040 (2 x 520)	780 (2 x 390)	780 (2 x 390)
	7	1200 (2 x 600)	1200 (2 x 600)	960 (2 x 480)	960 (2 x 480)	720 (2 x 360)	720 (2 x 360)
	8	1100 (2 x 550)	1100 (2 x 550)	880 (2 x 440)	880 (2 x 440)	660 (2 x 330)	660 (2 x 330)
	9	1000 (2 x 500)	1000 (2 x 500)	800 (2 x 400)	800 (2 x 400)	600 (2 x 300)	600 (2 x 300)
	10	900 (2 x 450)	900 (2 x 450)	720 (2 x 360)	720 (2 x 360)	540 (2 x 270)	540 (2 x 270)
	11	820 (2 x 410)	820 (2 x 410)	656 (2 x 328)	656 (2 x 328)	492 (2 x 246)	492 (2 x 246)
	12	760 (2 x 380)	760 (2 x 380)	608 (2 x 304)	608 (2 x 304)	456 (2 x 228)	456 (2 x 228)
	13	570 (2 x 285)	570 (2 x 285)	560 (2 x 280)	560 (2 x 280)	420 (2 x 210)	420 (2 x 210)
	14	522 (2 x 261)	522 (2 x 261)	512 (2 x 256)	512 (2 x 256)	384 (2 x 192)	384 (2 x 192)
	15	474 (2 x 237)	474 (2 x 237)	464 (2 x 232)	464 (2 x 232)	348 (2 x 174)	348 (2 x 174)
	16	426 (2 x 213)	426 (2 x 213)	416 (2 x 208)	416 (2 x 208)	312 (2 x 156)	312 (2 x 156)
	17	394 (2 x 197)	394 (2 x 197)	384 (2 x 192)	384 (2 x 192)	288 (2 x 144)	288 (2 x 144)
	18	362 (2 x 181)	362 (2 x 181)	352 (2 x 176)	352 (2 x 176)	264 (2 x 132)	264 (2 x 132)
19 to X	2 (2 x 1)	2 (2 x 1)	2 (2 x 1)	2 (2 x 1)	2 (2 x 1)	2 (2 x 1)	

KNWU REGLEMENTEN

	Plaats	ELITE / JUNIOREN					
		Wereld Kampioenschap		Nations Cup*		Continentale Kampioenschappen	
		Olympische Spelen*		Man	Vrouw	Man	Vrouw
PLOEGEN ACHTERVOLGING		Man	Vrouw	Man	Vrouw	Man	Vrouw
	1	2000 (4 x 500)	2000 (4 x 500)	1600 (4 x 400)	1600 (4 x 400)	1200 (4 x 300)	1200 (4 x 300)
	2	1800 (4 x 450)	1800 (4 x 450)	1440 (4 x 360)	1440 (4 x 360)	1080 (4 x 270)	1080 (4 x 270)
	3	1600 (4 x 400)	1600 (4 x 400)	1280 (4 x 320)	1280 (4 x 320)	960 (4 x 240)	960 (4 x 240)
	4	1500 (4 x 375)	1500 (4 x 375)	1200 (4 x 300)	1200 (4 x 300)	900 (4 x 225)	900 (4 x 225)
	5	1400 (4 x 350)	1400 (4 x 350)	1120 (4 x 280)	1120 (4 x 280)	840 (4 x 210)	840 (4 x 210)
	6	1300 (4 x 325)	1300 (4 x 325)	1040 (4 x 260)	1040 (4 x 260)	780 (4 x 195)	780 (4 x 195)
	7	1200 (4 x 300)	1200 (4 x 300)	960 (4 x 240)	960 (4 x 240)	720 (4 x 180)	720 (4 x 180)
	8	1100 (4 x 275)	1100 (4 x 275)	880 (4 x 220)	880 (4 x 220)	660 (4 x 165)	660 (4 x 165)
	9	1000 (4 x 250)	1000 (4 x 250)	800 (4 x 200)	800 (4 x 200)	600 (4 x 150)	600 (4 x 150)
	10	900 (4 x 225)	900 (4 x 225)	720 (4 x 180)	720 (4 x 180)	540 (4 x 135)	540 (4 x 135)
	11	820 (4 x 205)	820 (4 x 205)	656 (4 x 164)	656 (4 x 164)	492 (4 x 123)	492 (4 x 123)
	12	760 (4 x 190)	760 (4 x 190)	608 (4 x 152)	608 (4 x 152)	456 (4 x 114)	456 (4 x 114)
	13	700 (4 x 175)	700 (4 x 175)	560 (4 x 140)	560 (4 x 140)	420 (4 x 105)	420 (4 x 105)
	14	640 (4 x 160)	640 (4 x 160)	512 (4 x 128)	512 (4 x 128)	384 (4 x 96)	384 (4 x 96)
	15	580 (4 x 145)	580 (4 x 145)	464 (4 x 116)	464 (4 x 116)	348 (4 x 87)	348 (4 x 87)
	16	520 (4 x 130)	520 (4 x 130)	416 (4 x 104)	416 (4 x 104)	312 (4 x 78)	312 (4 x 78)
	17	404 (4 x 101)	404 (4 x 101)	384 (4 x 96)	384 (4 x 96)	288 (4 x 72)	288 (4 x 72)
	18	372 (4 x 93)	372 (4 x 93)	352 (4 x 88)	352 (4 x 88)	264 (4 x 66)	264 (4 x 66)
	19	340 (4 x 85)	340 (4 x 85)	320 (4 x 80)	320 (4 x 80)	240 (4 x 60)	240 (4 x 60)
	20	308 (4 x 77)	308 (4 x 77)	288 (4 x 72)	288 (4 x 72)	216 (4 x 54)	216 (4 x 54)
	21	276 (4 x 69)	276 (4 x 69)	256 (4 x 64)	256 (4 x 64)	192 (4 x 48)	192 (4 x 48)
	22	244 (4 x 61)	244 (4 x 61)	224 (4 x 56)	224 (4 x 56)	168 (4 x 42)	168 (4 x 42)
	23	212 (4 x 53)	212 (4 x 53)	192 (4 x 48)	192 (4 x 48)	144 (4 x 36)	144 (4 x 36)
	24	180 (4 x 45)	180 (4 x 45)	160 (4 x 40)	160 (4 x 40)	120 (4 x 30)	120 (4 x 30)
25 to X	2 (4 x 0,5)	2 (4 x 0,5)	2 (4 x 0,5)	2 (4 x 0,5)	2 (4 x 0,5)	2 (4 x 0,5)	

KNWU REGLEMENTEN

	Plaats	ELITE / JUNIOREN					
		Wereld Kampioenschap Olympische Spelen*		Nations Cup*		Continentale Kampioenschappen	
		Man	Vrouw	Man	Vrouw	Man	Vrouw
TEAM SPRINT	1	1500 (3 x 500)	1500 (3 x 500)	1200 (3 x 400)	1200 (3 x 400)	900 (3 x 300)	900 (3 x 300)
	2	1350 (3 x 450)	1350 (3 x 450)	1080 (3 x 360)	1080 (3 x 360)	810 (3 x 270)	810 (3 x 270)
	3	1200 (3 x 400)	1200 (3 x 400)	960 (3 x 320)	960 (3 x 320)	730 (3 x 240)	720 (3 x 240)
	4	1125 (3 x 375)	1125 (3 x 375)	900 (3 x 300)	900 (3 x 300)	675 (3 x 225)	675 (3 x 225)
	5	1050 (3 x 350)	1050 (3 x 350)	840 (3 x 280)	840 (3 x 280)	630 (3 x 210)	630 (3 x 210)
	6	975 (3 x 325)	975 (3 x 325)	780 (3 x 260)	780 (3 x 260)	585 (3 x 195)	585 (3 x 195)
	7	900 (3 x 300)	900 (3 x 300)	720 (3 x 240)	720 (3 x 240)	540 (3 x 180)	540 (3 x 180)
	8	825 (3 x 275)	825 (3 x 275)	660 (3 x 220)	660 (3 x 220)	495 (3 x 165)	495 (3 x 165)
	9	750 (3 x 250)	750 (3 x 250)	600 (3 x 200)	600 (3 x 200)	450 (3 x 150)	450 (3 x 150)
	10	675 (3 x 225)	675 (3 x 225)	540 (3 x 180)	540 (3 x 180)	405 (3 x 135)	405 (3 x 135)
	11	615 (3 x 205)	615 (3 x 205)	492 (3 x 164)	492 (3 x 164)	369 (3 x 123)	369 (3 x 123)
	12	570 (3 x 190)	570 (3 x 190)	456 (3 x 152)	456 (3 x 152)	342 (3 x 114)	342 (2 x 114)
	13	525 (3 x 175)	525 (3 x 175)	420 (3 x 140)	420 (3 x 140)	315 (3 x 105)	315 (3 x 105)
	14	480 (3 x 160)	480 (3 x 160)	384 (3 x 128)	384 (3 x 128)	288 (3 x 96)	288 (3 x 96)
	15	435 (3 x 145)	435 (3 x 145)	348 (3 x 116)	348 (3 x 116)	261 (3 x 87)	261 (3 x 87)
	16	390 (3 x 130)	390 (3 x 130)	312 (3 x 104)	312 (3 x 104)	234 (3 x 78)	234 (3 x 78)
	17	303 (3 x 101)	303 (3 x 101)	288 (3 x 96)	288 (3 x 96)	216 (3 x 72)	216 (3 x 72)
	18	279 (3 x 93)	279 (3 x 93)	264 (3 x 88)	264 (3 x 88)	198 (3 x 66)	198 (3 x 66)
	19	255 (3 x 85)	255 (3 x 85)	240 (3 x 80)	240 (3 x 80)	180 (3 x 60)	180 (3 x 60)
	20	231 (3 x 77)	231 (3 x 77)	216 (3 x 72)	216 (3 x 72)	162 (3 x 54)	162 (3 x 54)
	21	207 (3 x 69)	207 (3 x 69)	192 (3 x 64)	192 (2 x 64)	144 (3 x 48)	144 (3 x 48)
	22	183 (3 x 61)	183 (3 x 61)	168 (3 x 56)	168 (3 x 56)	126 (3 x 42)	126 (3 x 42)
	23	159 (3 x 53)	159 (3 x 53)	144 (3 x 48)	144 (2 x 48)	108 (3 x 36)	108 (3 x 36)
	24	135 (3 x 45)	135 (3 x 45)	120 (3 x 40)	120 (3 x 40)	90 (3 x 30)	90 (3 x 30)
	25 to X	1,5 (3 x 0,5)	1,5 (3 x 0,5)	1,5 (3 x 0,5)	1,5 (3 x 0,5)	1,5 (3 x 0,5)	1 (2 x 0,5)

KNWU REGLEMENTEN

	Plaats	ELITE / JUNIOREN			
		Klasse 1		Klasse 2	
				Nationale Kampioenschappen	
INDIVIDUELE EVENEMENTEN		Man	Vrouw	Man	Vrouw
	1	200	200	100	100
	2	180	180	90	90
	3	160	160	80	80
	4	150	150	75	75
	5	140	140	70	70
	6	130	130	65	65
	7	120	120	60	60
	8	110	110	55	55
	9	100	100	50	50
	10	90	90	45	45
	11	82	82	41	41
	12	76	76	38	38
	13	70	70	35	35
	14	64	64	32	32
	15	58	58	29	29
	16	52	52	26	26
	17	48	48	24	24
	18	44	44	22	22
	19	40	40	20	20
	20	36	36	18	18
	21	32	32	16	16
	22	28	28	14	14
	23	24	24	12	12
	24	20	20	10	10
25 to X	1	1	1	1	

KNWU REGLEMENTEN

	Plaats	ELITE / JUNIOREN Mannen & Vrouwen	
		Klasse 1	Klasse 2
		Nationale Kampioenschappen	
Madison / Koppelkoers	1	400 (2 x 200)	200 (2 x 100)
	2	360 (2 x 180)	180 (2 x 90)
	3	320 (2 x 160)	160 (2 x 80)
	4	300 (2 x 150)	150 (2 x 75)
	5	280 (2 x 140)	140 (2 x 70)
	6	260 (2 x 130)	130 (2 x 65)
	7	240 (2 x 120)	120 (2 x 60)
	8	220 (2 x 110)	110 (2 x 55)
	9	200 (2 x 100)	100 (2 x 50)
	10	180 (2 x 90)	90 (2 x 45)
	11	164 (2 x 82)	82 (2 x 41)
	12	152 (2 x 76)	76 (2 x 38)
	13	140 (2 x 70)	70 (2 x 35)
	14	128 (2 x 64)	64 (2 x 32)
	15	116 (2 x 58)	58 (2 x 29)
	16	104 (2 x 52)	52 (2 x 26)
	17	96 (2 x 48)	48 (2 x 24)
	18	88 (2 x 44)	44 (2 x 22)
	19 to X	2 (2 x 1)	2 (2 x 1)

KNWU REGLEMENTEN

	Plaats	ELITE / JUNIOREN Mannen & Vrouwen	
		Klasse 1	Klasse 2
			Nationale Kampioenschappen
Team Pursuit / Ploegen Achtervolgning	1	400 (4 x 100)	200 (4 x 50)
	2	360 (4 x 90)	180 (4 x 45)
	3	320 (4 x 80)	160 (4 x 40)
	4	300 (4 x 75)	150 (4 x 37,5)
	5	280 (4 x 70)	140 (4 x 35)
	6	260 (4 x 65)	130 (4 x 32,5)
	7	240 (4 x 60)	120 (4 x 30)
	8	220 (4 x 55)	110 (4 x 27,5)
	9	200 (4 x 50)	100 (4 x 25)
	10	180 (4 x 45)	90 (4 x 22,5)
	11	164 (4 x 41)	82 (4 x 20,5)
	12	152 (4 x 38)	76 (4 x 19)
	13	140 (4 x 35)	70 (4 x 17,5)
	14	128 (4 x 32)	64 (4 x 16)
	15	116 (4 x 29)	58 (4 x 14,5)
	16	104 (4 x 26)	52 (4 x 13)
	17	96 (4 x 24)	48 (4 x 12)
	18	88 (4 x 22)	44 (4 x 11)
	19	80 (4 x 20)	40 (4 x 10)
	20	72 (4 x 18)	36 (4 x 9)
	21	64 (4 x 16)	32 (4 x 8)
	22	56 (4 x 14)	28 (4 x 7)
	23	48 (4 x 12)	24 (4 x 6)
	24	40 (4 x 10)	20 (4 x 5)
	25 to X	2 (4 x 0,5)	2 (4 x 0,5)

KNWU REGLEMENTEN

	Plaats	ELITE / JUNIOREN Mannen & Vrouwen	
		Klasse 1	Klass 2
			Nationale Kampioenschappen
Team Sprint			
	1	300 (3 x 100)	150 (3 x 50)
	2	270 (3 x 90)	135 (3 x 45)
	3	240 (3 x 80)	120 (3 x 40)
	4	225 (3 x 75)	112,5 (3 x 37,5)
	5	210 (3 x 70)	105 (3 x 35)
	6	195 (3 x 65)	97,5 (3 x 32,5)
	7	180 (3 x 60)	90 (3 x 30)
	8	165 (3 x 55)	82,5 (3 x 27,5)
	9	150 (3 x 50)	75 (3 x 25)
	10	135 (3 x 45)	67,5 (3 x 22,5)
	11	123 (3 x 41)	61,5 (3 x 20,5)
	12	114 (3 x 38)	57 (3 x 19)
	13	105 (3 x 35)	52,5 (3 x 17,5)
	14	96 (3 x 32)	48 (3 x 16)
	15	87 (3 x 29)	43,5 (3 x 14,5)
	16	78 (3 x 26)	39 (3 x 13)
	17	72 (3 x 24)	36 (3 x 12)
	18	66 (3 x 22)	33 (3 x 11)
	19	60 (3 x 20)	30 (3 x 10)
	20	54 (3 x 18)	27 (3 x 9)
	21	48 (3 x 16)	24 (3 x 8)
	22	42 (3 x 14)	21 (3 x 7)
	23	36 (3 x 12)	18 (3 x 6)
	24	30 (3 x 10)	15 (3 x 5)
25 to X	1,5 (3 x 0,5)	1,5 (3 x 0,5)	

(tekst gewijzigd per 10.06.05; 19.09.06; 25.09.07; 13.06.08; 29.03.10; 1.07.12; 1.02.13; 10.04.13; 15.03.16; 14.10.16; 01.07.17; 05.03.18; 21.06.18; 12.06.20; 17.10.2022)

Regionale spelen

3.3.010 Bis Regionale spelen worden beoordeeld in overeenstemming met het aantal deelnemende nationale federaties, en de punten die worden toegekend, zijn eveneens als volgt:

5 en meer landen: de punten worden toegekend volgens een internationale wedstrijd in klasse 1;

3 of 4 landen: de punten worden toegekend volgens een internationale wedstrijd in klasse 2;

1 t/m 2 landen: geen punten.

Punten kunnen alleen behaald worden in regionale spelen die geregistreerd staan op de UCI baan kalender.

Als een land als een land wordt vertegenwoordigd door meerdere verschillende regionale ploegen, dan zullen de punten worden toegekend aan de beste renner(s) van dit land in evenredigheid met het maximum aantal toegestane deelnemers zoals vermeld in het speciale reglement van elke wedstrijd.

(gewijzigd per 4.03.19)

Nationale kampioenschappen

3.3.010 Ter De punten door degene verdiend in de nationale kampioenschappen zijn volgens een internationale klasse 2 wedstrijd.

Punten worden alleen toegekend aan de nationale kampioenschappen die vooraf zijn geregistreerd en verschijnen op de UCI Baan Kalender. De resultaten moeten de UCI elektronisch bereiken nadat de wedstrijd is beëindigd op de gespecificeerde deadline voor het berekenen van quota voor de verschillende competities, of de deadline voor het indienen van resultaten bij DataRide, indien dit eerder is. Resultaten die na deze deadline worden ingediend, worden niet in behandeling genomen.

Wanneer twee of drie landen gezamenlijke nationale kampioenschappen organiseren, moet elk land zijn kampioenschappen registreren op de UCI Baan Kalender om de resultaten onderscheidend te beschouwen voor het toekennen van punten.

Indien elite- en belofterenrenners in dezelfde wedstrijd uitkomen in de nationaal kampioenschappen, worden punten toegekend volgens hun stand in de uitslag van de wedstrijd.

Voor nationale federaties die een aparte wedstrijd organiseren voor de beloften categorie worden de punten toegekend als voor de corresponderende elitewedstrijd.

Iedere renner kan zijn verdiende punten uitsluitend claimen in de categorie en specialisatie welke van toepassing is.

Indien een nationale kampioenstitel is toegekend tijdens een internationale wedstrijd, worden de renners, ongeacht hun nationaliteit, beloond met de punten gerelateerd aan hun stand in de uitslag van die wedstrijd.

(gewijzigd per 04.03.19; 1.10.19)

UCI Track Champions League

3.3.010 De punten voor elke race van de UCI Track Champions League zijn de punten die

quarter worden toegekend aan een internationaal evenement van Klasse 2. Punten worden voor elke race toegekend aan de specifieke UCI individuele Ranglijst per specialisatie.

Extra UCI-punten worden toegekend voor het algemeen klassement aan het einde van de UCI Track Champions League. Er wordt een algemeen klassement opgesteld voor de sprint evenementen (Sprint en Keirin) en voor de duur evenementen (Scratch en afvalkoers), voor beide categorieën Mannen en Vrouwen. De punten van dit algemeen klassement worden vervolgens gelijkelijk verdeeld en toegevoegd aan de individuele UCI-ranglijst. Voor sprint evenementen worden punten toegekend aan de UCI individuele ranglijst van de Sprint en Keirin, en voor de duur evenementen aan de UCI individuele ranglijsten van de Scratch en de Afvalkoers, Puntenkoers en Omnium, volgens de volgende tabel:

ELITE Mannen en Vrouwen		
Plaats	Algemene Punten toewijziging per specialisatie in de UCI Individuele Ranglijsten	
	Sprint onderdelen	Duur onderdelen
1	900 (2 x 450)	900 (4 x 225)
2	800 (2 x 400)	800 (4 x 200)
3	750 (2 x 375)	750 (4 x 187.5)
4	700 (2 x 350)	700 (4 x 175)
5	650 (2 x 325)	650 (4 x 162.5)
6	600 (2 x 300)	600 (4 x 150)
7	550 (2 x 275)	550 (4 x 137.5)
8	500 (2 x 250)	500 (4 x 125)
9	450 (2 x 225)	450 (4 x 112.5)
10	400 (2 x 200)	400 (4 x 100)
11	360 (2 x 180)	360 (4 x 90)
12	320 (2 x 160)	320 (4 x 80)
13	280 (2 x 140)	280 (4 x 70)
14	240 (2 x 120)	240 (4 x 60)
15	200 (2 x 100)	200 (4 x 50)
16	175 (2 x 87.5)	175 (4 x 43.75)
17	150 (2 x 75)	150 (4 x 37.5)
18	125 (2 x 62.5)	125 (4 x 31.25)

(ingevoerd per 25.10.21)

3.3.011

De volgorde in de eindstand tussen renners, landen **of UCI Baan ploegen** met gelijke punten in de desbetreffende Ranglijsten, wordt bepaald volgens hun wedstrijduitslagen in wedstrijden in de hierna volgende volgorde:

- 1) Wereld kampioenschappen
- 2) Nations Cup wedstrijden
- 3) Continentale kampioenschappen
- 4) **UCI Track Champions League**
- 5) Internationale wedstrijden in de klasse 1
- 6) Internationale wedstrijden in de klasse 2
- 7) Nationale kampioenschappen

Indien de stand hierna nog steeds gelijk is, dan zal de renner of landen met de beste klassering in de meest recente wedstrijd van dezelfde klasse als beste geklasseerd worden.

(gewijzigd per 13.06.08; 25.02.13; 15.03.16; 12.06.20; 25.10.21)

Volgorde voor het klassement

3.3.012

Renners die volgens de specifieke UCI-voorschriften als finishers worden geklasseerd, worden gerangschikt en scoren UCI-punten volgens die specifieke voorschriften.

Tenzij anders bepaald in een specifieke bepaling van de UCI-voorschriften, zullen renners die niet starten of een van de evenementen niet beëindigen, dit in hun resultaten vermelden en zullen UCI-punten scoren, overeenkomstig het volgende, op basis van type evenement:

A. Pelotons wedstrijden

Renners die de kwalificatiewedstrijden niet afwerken, worden aangeduid met een van de volgende opties, afhankelijk van de reden waarom ze niet afwerken: Niet gefinished (DNF); Niet gestart (DNS); Gediskwalificeerd (DSQ). Deze renners gaan niet door naar de volgende ronde van het evenement.

Het definitieve klassement van het evenement wordt in groepen in de volgende volgorde opgesteld:

1. Alle renners die deelnemen aan de finale en de wedstrijd beëindigen (op basis van de UCI-voorschriften) worden gerangschikt en scoren UCI-punten volgens de UCI-voorschriften.
2. Alle renners die deelnemen aan de finale en die niet eindigen omdat ze zijn ingetrokken door de commissarissen of die een incident hebben gehad (aangeduid als DNF), krijgen een gedeelde ranking voor de volgende beschikbare positie na de renners in groep 1 en scoren de UCI punten voor die positie.
3. In het geval dat kwalificatiewedstrijden werden gehouden, krijgen alle renners die in de finale meedoen en die niet eindigen vanwege het verlaten van de race (aangeduid als DNF) een gebonden ranglijst van de laatst beschikbare positie in de wedstrijd en scoren de UCI punten voor die positie. In alle andere gevallen (wanneer kwalificatiewedstrijden niet worden georganiseerd), krijgen alle renners die in de finale meedoen en die niet eindigen vanwege het verlaten van de race (aangeduid als DNF) geen ranking toegewezen en scoren geen UCI-punten.
4. Alle renners die zich kwalificeren voor de finale via kwalificatiewedstrijden, maar die niet starten (aangeduid als DNS), krijgen een gekoppelde rangorde voor de volgende beschikbare rang na groep 3 en scoren de UCI-punten voor die positie.
5. Alle renners die gekwalificeerd zijn voor de finale maar gediskwalificeerd (aangeduid als DSQ) krijgen geen ranking en scoren geen UCI-punten.
6. Alle renners die deelnemen aan de kwalificatiewedstrijden en finishen, maar niet in aanmerking komen voor de finale, krijgen een gedeelde ranking voor de volgende beschikbare ranking na groep 4 en scoren de UCI-punten voor die positie.
7. Alle renners die de kwalificatiewedstrijden om welke reden dan ook niet beëindigen (eerst gegroepeerd als DNF, vervolgens DNS en

vervolgens DSQ) krijgen geen ranking toegewezen en scoren geen UCI-punten.

B. Keirin

Anders dan voor renners die niet starten of die worden gediskwalificeerd, worden alle renners die in geen van de rondes eindigen op de laatste plaats gerangschikt voor de heat waarin ze deelnamen. Ze kunnen doorgaan naar de volgende ronde van het evenement, volgens de UCI-voorschriften.

Bij het maken van het eindklassement van het evenement kan geen enkele renner worden verplaatst naar een positie waarvoor hij niet deelnam. Sommige posities kunnen daarom vacant worden gelaten.

Het definitieve klassement van het evenement wordt in groepen in de volgende volgorde opgesteld:

1. Renners die deelnemen aan de grote finale en finish (op basis van de UCI-voorschriften) worden gerangschikt en scoren UCI-punten volgens de UCI-voorschriften.
2. Alle renners die deelnemen aan de hoofdfinale en niet eindigen vanwege een incident (aangeduid als DNF) krijgen een gedeelde ranking voor de volgende beschikbare positie na de renners in groep 1 en scoren de UCI-punten voor die positie.
3. Alle renners die zich kwalificeren voor de grote finale maar niet starten (aangeduid als DNS) krijgen een gekoppelde ranking voor de laatst beschikbare positie in hun wedstrijd en scoren de UCI-punten voor die positie.
4. Alle renners die deelnemen aan de hoofdfinale en gediskwalificeerd zijn (aangeduid als DSQ) krijgen geen ranking en scoren geen UCI-punten. Alle rankings die door deze renners zouden zijn bezet, blijven vacant.
5. Renners die deelnemen aan de kleine finale worden geklasseerd en vervolgens gerangschikt volgens dezelfde principes die van toepassing zijn op groepen 1 tot 4 hierboven.

Voor elke ronde van het evenement, behalve die in de groepen 1 tot 5, worden renners die niet in aanmerking komen voor de volgende ronde als volgt gerangschikt, waarbij de renners die deelnemen aan de latere rondes hoger scoren dan de renners die aan de eerdere deelnemen rondes:

6. Alle finishers worden gerangschikt volgens de finishvolgorde in elk van de heats en scoren de equivalente UCI-punten.
7. Alle renners die niet finishen (aangeduid als DNF) worden gerangschikt in de volgende beschikbare ranking voor die ronde van het evenement, rekening houdend met renners die mogelijk voor hen zijn geëindigd in andere series, en scoren de equivalente UCI-punten.
8. Alle renners die niet starten (aangeduid als DNS) worden in de laatst beschikbare ranking voor die ronde van het evenement gerangschikt en scoren de equivalente UCI-punten, behalve voor de eerste ronde waarbij renners die niet starten geen ranking krijgen toegewezen, en scoort geen UCI-punten.
9. Aan alle renners die worden gediskwalificeerd (aangeduid als DSQ) wordt geen ranking toegekend en scoren geen UCI-punten. Alle posities die door deze renners zouden zijn bezet, blijven leeg, rekening houdend met renners die mogelijk een ranking in gelijkwaardige heats hebben ontvangen.

C. Sprint

Renners die de kwalificerende tijdrit van 200 m niet voltooien, worden op basis van de reden waarom ze niet finishen aangeduid met een van de volgende punten: Niet gefinished (DNF); Niet gestart (DNS); Gediskwalificeerd (DSQ). Deze renners worden eerst gegroepeerd als DNF, vervolgens DNS en vervolgens DSQ. Ze gaan niet door naar het Sprint-evenement.

Behalve wanneer er een specifieke bepaling in de UCI-voorschriften is, worden renners die in hun heat zijn gestart (maar niet aangeduid als DNF), behalve in het geval van DSQ, geacht hun heat te hebben verloren. Een dergelijke renner zal worden gerangschikt volgens de UCI-voorschriften alsof hij op een regelmatige manier heeft verloren en de equivalente UCI-punten scoort.

Renners die in geen heat starten (aangeduid als DNS), behalve voor diskwalificatie, worden geacht hun heat te hebben verloren. In elke ronde van de competitie die over de beste van 3 heats loopt, worden alle renners die niet starten geacht die ronde van de competitie te hebben verloren. Dergelijke renners worden gerangschikt volgens de UCI-voorschriften alsof ze op een regelmatige manier hun heat hebben verloren en scoren de equivalente UCI-punten.

Alle renners die worden gediskwalificeerd (aangeduid als DSQ), krijgen geen ranking toegewezen en scoren geen UCI-punten. Alle posities die door deze renners zouden zijn bezet, blijven leeg.

D. 1 KM / 500 m tijdrit

Renners die de kwalificatieronde niet beëindigen, worden aangeduid met een van de volgende, volgens de reden, waarom ze niet finishen: Niet gefinished (DNF); Niet gestart (DNS); Gediskwalificeerd (DSQ). Deze renners gaan niet door naar de volgende ronde van het evenement.

Het definitieve klassement van het evenement wordt in groepen in de volgende volgorde opgesteld:

1. Alle renners die deelnemen aan de finale en de wedstrijd beëindigen (op basis van de UCI-voorschriften) worden gerangschikt en scoren UCI-punten volgens de UCI-voorschriften.
2. Alle renners die deelnemen aan de finale en die om welke reden dan ook niet eindigen (aangeduid als DNF), behalve voor diskwalificatie, krijgen een gekoppelde ranking voor de volgende beschikbare positie na de renners in groep 1 en scoren daarvoor de UCI-punten positie.
3. Alle renners die zich kwalificeren voor de finale maar niet starten (aangeduid als DNS) krijgen een gekoppelde ranking voor de laatst beschikbare positie in de laatste ronde en scoren de UCI-punten voor die positie.
4. Alle renners die zich kwalificeren voor de finale maar gediskwalificeerd zijn (aangeduid als DSQ) krijgen geen ranking en scoren geen UCI-punten. Alle posities die door deze renners zouden zijn bezet, blijven vacant.
5. Alle renners die deelnemen aan de kwalificatieronde en eindigen, maar zich niet kwalificeren, worden gerangschikt met de volgende beschikbare ranglijst na groep 3 en scoren de equivalente UCI-punten.
6. Alle renners die de kwalificatiewedstrijden om welke reden dan ook niet beëindigen (eerst gegroepeerd als DNF, dan DNS, daarna DSQ) krijgen geen ranking toegewezen en scoren geen UCI-punten.

E. Ploeg Achtervolging

Teams die de kwalificatieronde niet beëindigen, worden aangeduid met een van de volgende redenen op basis van de reden waarom ze niet eindigen: Niet gefinished (DNF); Niet gestart (DNS); Gediskwalificeerd (DSQ). Deze teams gaan niet door naar de volgende ronde van het evenement.

In het eindklassement worden teams gerangschikt volgens de voorschriften van het evenement.

Het definitieve klassement van het evenement wordt als volgt in groepen opgesteld:

1. Voor alle teams die in de laatste ronde strijden, worden teams die om welke reden dan ook niet starten (aangegeven als DNS) of om welke reden dan ook niet eindigen (aangeduid als DNF) beschouwd als het verlezen van hun heat. Deze teams worden gerangschikt volgens de UCI-voorschriften alsof ze hun heat hebben verloren en scoren de equivalente UCI-punten. Een gediskwalificeerd team (aangeduid als DSQ) krijgt geen ranking en scoort geen UCI-punten. Ranglijsten die door deze teams zouden zijn bezet, blijven vacant.
2. In het geval van een eerste ronde van de competitie, worden alle teams die in deze ronde strijden en eindigen, maar niet doorgaan naar de finale, anders dan in het geval van diskwalificatie, geklasseerd volgens hun tijden vanaf deze ronde.
3. In het geval van een eerste ronde van de competitie worden alle teams die in deze ronde concurreren en niet starten (aangeduid als DNS) of niet eindigen (aangeduid als DNF), gerangschikt na groep 2 volgens de UCI-voorschriften, en scoren de equivalente UCI-punten.
4. In het geval van een eerste ronde krijgen teams die gediskwalificeerd zijn (aangeduid als DSQ) geen ranking en scoren geen UCI-punten. Alle posities die door deze teams zouden zijn bezet, blijven leeg.
5. Alle teams die deelnemen aan de kwalificatieronde en die eindigen, maar zich niet kwalificeren, worden gerangschikt met de volgende beschikbare ranglijst na groep 4, of 1 indien van toepassing, en scoren de equivalente UCI-punten.
6. Alle teams die de kwalificatieronde niet beëindigen, hetzij vanwege een incident, hetzij omdat niet opnieuw mag worden gestart (aangeduid als DNF), krijgen geen ranking toegewezen en scoren geen UCI-punten.
7. Alle teams die niet aan de kwalificatieronde beginnen (aangeduid als DNS) krijgen geen ranking en scoren geen UCI-punten.
8. Alle teams die deelnemen aan de kwalificatieronde en die zijn gediskwalificeerd (aangeduid als DSQ) krijgen geen ranking en scoren geen UCI-punten.

F. Individuele Achtervolging

Renners die de kwalificatieronde niet beëindigen, worden aangeduid met een van de volgende volgens de reden waarom ze niet finishen: Niet gefinished (DNF); Niet gestart (DNS); Gediskwalificeerd (DSQ). Deze renners gaan niet door naar de volgende ronde van het evenement.

Het definitieve klassement van het evenement wordt als volgt in groepen opgesteld:

1. Voor alle renners die deelnemen aan de laatste ronde, worden alle renners die niet starten (aangeduid als DNS), of om welke reden dan ook niet eindigen (aangeduid als DNF), geacht hun heat te hebben verloren. Deze renners worden gerangschikt volgens het UCI-

reglement alsof ze hun heat hebben verloren en scoren de equivalente UCI-punten. Renners die zijn gediskwalificeerd (aangeduid als DSQ) krijgen geen ranking en scoren geen UCI-punten. Alle posities die door deze renners zouden zijn bezet, blijven leeg.

2. Alle renners die deelnemen aan de kwalificatieronde en eindigen, maar zich niet kwalificeren, worden gerangschikt met de volgende beschikbare ranglijst na groep 1 en scoren de equivalente UCI-punten.
3. Alle renners die de kwalificatieronde niet beëindigen, hetzij vanwege een incident, hetzij omdat niet opnieuw mag worden gestart (aangeduid als DNF), krijgen geen ranking toegewezen en scoren geen UCI-punten.
4. Alle renners die niet aan de kwalificatieronde beginnen (aangeduid als DNS) krijgen geen ranking en scoren geen UCI-punten.
5. Alle renners die deelnemen aan de kwalificatieronde en gediskwalificeerd zijn (aangeduid als DSQ) krijgen geen ranking toegewezen en scoren geen UCI-punten.

G. Teamsprint

Teams die de kwalificatieronde niet beëindigen, worden aangeduid met een van de volgende volgens de reden waarom ze niet eindigen: Niet gefinished (DNF); Niet gestart (DNS); Gediskwalificeerd (DSQ). Deze teams gaan niet door naar de volgende ronde van het evenement.

Het definitieve klassement van het evenement wordt als volgt in groepen opgesteld:

1. Voor alle teams die deelnemen aan de laatste ronde, die niet starten (aangeduid als DNS), of om welke reden dan ook niet finishen (aangeduid als DNF), worden geacht hun heat te hebben verloren. Deze teams worden gerangschikt volgens de UCI-voorschriften alsof ze hun heat hebben verloren en scoren de equivalente UCI-punten. Aan teams die zijn gediskwalificeerd (aangeduid als DSQ) wordt geen ranking toegekend en scoren geen UCI-punten. Alle posities die door deze teams zouden zijn bezet, blijven leeg.
2. In het geval van een eerste ronde van de competitie, worden alle teams die in deze ronde strijden en eindigen, maar niet doorgaan naar de finale, anders dan in het geval van diskwalificatie, geklasseerd volgens hun tijden vanaf deze ronde.
3. In het geval van een eerste ronde van de competitie, worden alle teams die in deze ronde concurreren en niet starten (aangeduid als DNS) of niet finishen (aangeduid als DNF) gerangschikt na groep 2 volgens hun tijden uit de kwalificatieronde en scoren de equivalente UCI-punten.
4. In het geval van een eerste ronde krijgen teams die gediskwalificeerd zijn (aangeduid als DSQ) geen ranking en scoren geen UCI-punten. Alle posities die door deze teams zouden zijn bezet, blijven leeg.
5. Alle teams die deelnemen aan de kwalificatieronde en die finishen, maar die zich niet kwalificeren voor de eerste ronde, worden gerangschikt volgens hun tijd met de volgende beschikbare ranglijsten na groep 4, of 1 indien van toepassing, en scoren de equivalente UCI-punten.
6. Alle teams die de kwalificatieronde niet beëindigen, hetzij vanwege een incident, hetzij omdat niet opnieuw mag worden gestart (aangeduid als DNF), krijgen geen ranking en scoren geen punten.
7. Alle teams die niet aan de kwalificatieronde beginnen (aangeduid als DNS) krijgen geen ranking en scoren geen UCI-punten.

8. Alle teams die deelnemen aan de kwalificatieronde en die zijn gediskwalificeerd (aangeduid als DSQ) krijgen geen ranking en scoren geen UCI-punten.

(ingevoerd per 1.10.19)

Hoofdstuk 4 : UCI NATIONS CUP OP DE BAAN

Opmerking: Elke verdere verwijzing naar de naamgeving Wereldbeker is aangepast in het complete Hoofdstuk 3 Baanwedstrijden.

3.4.001 De U.C.I. heeft een "Nations Cup" ingevoerd dat bedoeld is voor een algemeen klassement voor landenteams, opgemaakt aan de hand van de uitslagen in een aantal wedstrijden die jaarlijks worden aangeduid door het UCI management Comite.

3.4.002 De UCI is de exclusieve eigenaar van de Nations Cup.

3.4.003 De disciplines voor de Nations Cup wedstrijden zijn dezelfde als die voor de wereldkampioenschappen zoals hieronder vermeld.

HEREN	DAMES
1) 1 km tijdrit, met staande start	1) 500 m tijdrit, met staande start
2) Sprint	2) Sprint
3) Individuele achtervolging 4 km	3) Individuele achtervolging, 3 km
4) Ploegenachtervolging 4 km	4) Ploegenachtervolging, 4 km
5) Keirin	5) Keirin
6) Teamsprint	6) Teamsprint
7) Puntenrace, 40 km	7) Puntenrace, 25 km
8) Koppelkoers, 50 km	8) Koppelkoers, 30 km
9) Scratch, 15 km	9) Scratch, 10 KM
10) Omnium	10) Omnium
11) Afvalkoers	11) Afvalkoers

(gewijzigd per 1.01.02; 1.01.03; 25.09.07; 29.03.10; 18.06.10; 25.02.13; 14.10.16; 1.10.19; 12.06.20)

Deelname

3.4.004 Deze wedstrijden zijn voorbehouden aan nationale selecties en **Top 5** UCI baanploegen **in elke specialisatie, zoals gespecificeerd in artikel 3.4.004 bis**. Renners dienen van 18 jaar en ouder te zijn. Bij een bepaald evenement, kunnen de top 4 Junior renners **aan de meest recente** Junior wereldkampioenschappen deelnemen aan de Nations Cup in hetzelfde seizoen.

Renners die met hun UCI Baan ploeg ingeschreven zijn voor een ronde van de UCI Baan Nations Cup mogen in dezelfde ronde deelnemen aan de teamsprint en/of ploegenachtervolging met hun nationale ploeg. Deze regel geldt niet voor de andere specialisaties.

De deelname in de individuele wedstrijden zal worden beperkt tot renners met ten minste 250 punten in de respectievelijke in aanmerking komend baan klassement. Om in aanmerking te komen, moet iedere renner het minimum aantal vereiste punten hebben zes weken voor van de eerste wedstrijd in de Nations Cup (art. 3.4.005), of in de meest recente update van de respectieve klassering van de baan ranglijst. Betreffende de uitwerking mag de baancommissie dispensatie verlenen van deze regel.

De deelname aan elke wedstrijd voor de Nations Cup bepaalt de kwalificatie aantallen van de in aanmerking komende nationale federaties aan de corresponderende wedstrijden van de Wereld kampioenschappen volgens artikel 9.2.027bis.

(gewijzigd per 1.01.03, 21.01.06; 25.02.13; 10.04.13; 20.06.14; 15.03.16; 1.07.17; 12.06.20; 25.10.21; 17.10.2022)

3.4.004 Bis Kwalificatie voor de Top 5 UCI Baan Teams wordt bepaald volgens de UCI Baan Teams Ranking die 6 weken voor het eerste Nations Cup evenement is vastgesteld. UCI Baan Teams behalen hun kwalificatie voor de gehele UCI Baan Nations Cup serie.

Top 5 UCI Track Teams in elk specifiek klassement krijgen het maximum aantal deelnemers overeenkomstig artikel 3.4.007bis voor deze specifieke specialisatie.

(ingevoerd per 25.10.21; 17.10.2022)

3.4.005 De inschrijvingen staan open voor de nationale federaties aangesloten bij de UCI en gekwalificeerde UCI baan ploegen (zoals vermeld in art. 3.4.004).

Wanneer In pelotonswedstrijden en de koppelkoers, het aantal ingeschreven renners hoger is dan het aantal renners wat is toegestaan voor de baan, zoals vermeld in artikel 3.1.009, dienen er kwalificatie reeksen verreden te worden. De reeksen moeten zo worden verreden dat het maximaal toelaatbare aantal renners voor de baan zich kunnen kwalificeren. Het is niet noodzakelijk dat het maximale toegestane aantal renners voor de baan zich kwalificeren. Een gelijk aantal renners / teams kwalificeert zich van elke reeks om deel te nemen aan de finale.

Er is geen maximum aantal voor de andere specialisaties.

(gewijzigd per 25.09.07; 25.02.13; 10.04.13; 15.03.16; 14.10.16; 21.06.18; 12.06.20)

3.4.006 [Vervallen per 15.03.16]

3.4.007 Het maximum aantal deelnemers voor Nationale Teams is voor iedere wedstrijd als volgt:

HEREN		VROUWEN	
Team Sprint	2 teams	Team Sprint	2 teams
Sprint	2 renners	Sprint	2 renners
Keirin	2 renners	Keirin	2 renners
1km tijdrit	2 renners	500 meter tijdrit	2 renners
Ploegenachtervolging	2 teams	Ploegenachtervolging	2 teams 4
Individuele achtervolging	2 renners	Individuele achtervolging	2 renners
Puntenkoers	1 renner	Puntenkoers	1 renner
Scratch wedstrijd	1 renner	Scratch wedstrijd	1 renner
Omnium	1 renner	Omnium	1 renner
Koppelkoers	1 team	Koppelkoers	1 team

Een maximum van 1 reserve renner voor ieder evenement is toegestaan. Reserve renners moeten bevestigd worden tijdens de registratie van de starters zoals vermeld in artikel 3.4.009. Team managers kunnen wijzigingen doorgeven aan de secretaris van het college van commissarissen tot het begin van de eerste wedstrijdssessie op de dag van elk evenement.

Voor alle duidelijkheid: bij team evenementen scoort alleen het beste gerangschikte team van dezelfde nationaliteit punten volgens artikel 3.3.002.

(gewijzigd per 1.01.02; 1.01.03; 26.08.04; 19.09.06; 25.09.07; 29.03.10; 18.06.10; 25.02.13; 10.04.13; 14.10.16; 12.06.20)

3.4.007 bis Het maximaal aantal deelnemers per UCI Baan Team is voor iedere wedstrijd als volgt:

HEREN		VROUWEN	
Team Sprint	1 team	Team Sprint	1 team
Sprint	2 renners	Sprint	2 renners
Keirin	2 renners	Keirin	2 renners
1km tijdrit	2 renners	500 meter tijdrit	2 renners
Ploegenachtervolging	1 team	Ploegenachtervolging	1 team
Individuele achtervolging	2 renners	Individuele achtervolging	2 renners
Puntenkoers	1 renner	Puntenkoers	1 renner
Scratch wedstrijd	1 renner	Scratch wedstrijd	1 renner
Omnium	1 renner	Omnium	1 renner
Koppelkoers	1 team 2	Koppelkoers	1 team 2

Een maximum van 1 reserve renner voor ieder evenement is toegestaan. Reserve renners moeten bevestigd worden tijdens de registratie van de starters zoals vermeld in artikel 3.4.009. Team managers kunnen wijzigingen doorgeven aan de secretaris van het college van commissarissen tot het begin van de eerste wedstrijdsessie op de dag van elk evenement.

Voor alle duidelijkheid: bij team evenementen scoort alleen het beste gerangschikte team van dezelfde nationaliteit punten volgens artikel 3.3.002.

(ingevoerd per 10.04.13; 15.03.16; 12.06.20)

3.4.007 Ter [vervallen per 12.06.20]

3.4.008 [Vervallen; 15.03.16]

3.4.009 Uiterlijk 3 weken vóór de datum van de wedstrijd, moeten de namen van de renners, van de reserves en van de begeleiders bekendgemaakt worden aan de organisatoren. In geval van te late deelname na de voorgeschreven deadline, zal een z.g. late registratiekosten van CHF 200 per team in rekening worden gebracht.

In geval van niet-deelname van deelnemende **renners** aan de competitie, kan een boete van CHF 300, - per **renner** worden opgelegd.

De namen van de deelnemende renners moeten op z'n laatst worden aangemeld bij het college van commissarissen voor het middaguur van de dag waarop de eerste wedstrijd van het evenement, volgens de gepubliceerde tijden en instructies, zal plaats vinden.

Iedere aanmelding welke te laat wordt gedaan, zal worden bestraft met een boete van CHF 300, .

Het bijwonen van de Team Manager-vergadering is verplicht. Aanwezigheid wordt gedefinieerd als aanwezigheid vanaf het appèl aan het begin van de vergadering totdat de vergadering is beëindigd.

(gewijzigd per 1.01.02; 26.08.04; 30.09.10; 4.03.19; 1.10.19; 12.06.20; 17.10.2022)

3.4.009 Bis [Vervallen per 1.07.17]

Organisatie

3.4.010 De organisatoren van de Nations Cup wedstrijden moeten samen met de UCI een bijzondere financiële overeenkomst ondertekenen betreffende de audiovisuele rechten, de marketingrechten en de feitelijke organisatie van de wedstrijden.

3.4.011 [Vervallen: 15.03.16]

3.4.012 [Vervallen: 15.03.16]

3.4.013 Het college van commissarissen bestaat internationale UCI-commissarissen volgens het schema in artikel 1.2.116.

De nationale federatie van de organisator zal alle overige commissarissen die nodig zijn voor een efficiënte controle van de wedstrijden aanstellen volgens het schema in artikel 1.2.116.

(gewijzigd per 1.01.02; 1.03.16)

3.4.014 De UCI zal een technisch afgevaardigde aanwijzen.

(gewijzigd per 1.01.02)

3.4.015 De organisator neemt eveneens de onkosten voor de personen aangewezen door de UCI voor zijn rekening, maar zij zullen worden uitbetaald via de UCI volgens de geldende regels.

3.4.016 Daags vóór de eerste wedstrijd, vooraf aan de eerste wedstrijd vergaderen alle officials en ploegleiders onder het voorzitterschap van de voorzitter van het college van commissarissen, in aanwezigheid van de technisch afgevaardigde van de UCI en de vertegenwoordigers van de organisatie.

(gewijzigd per 21.06.18)

Prijzen

3.4.017 De prijzenschema's voor de individuele uitslagen per wedstrijd worden jaarlijks vastgesteld door het UCI Management Comité en gepubliceerd in de "financiële verplichtingen".

(gewijzigd per 1.01.02)

3.4.018 [Vervallen vanaf 1.01.02]

3.4.019 [Vervallen: 1.03.16]

3.4.020 De eerste 3 renners van elke wedstrijd ontvangen van de organisator respectievelijk een gouden (1ste plaats), een zilveren (2de plaats) en een bronzen medaille (3de plaats).

(tekst gewijzigd per 12.06.20)

UCI Ranglijsten

3.4.021 Na afloop van iedere wedstrijd in de competitie zullen aan de renners punten worden toegekend volgens het schema genoemd in artikel 3.3.010.

Met betrekking tot de UCI-ranglijsten per land scoren renners die rijden voor de nationale selectie alleen punten voor het land. Renners die uitkomen voor UCI-trackteams scoren punten voor het overeenkomstige trackteam in de UCI Track Teams-ranglijst, zoals bepaald in artikel 3.3.002bis.

(gewijzigd per 1.01.02; 25.02.13; 12.06.20)

UCI Track Nations' Cup klassement

3.4.021 Bis Aan het einde van iedere competitie zal de rangorde tussen renners die gelijk staan in het klassement wordt bepaald op basis van het grootste aantal 1e plaatsen, vervolgens 2e plaatsen, enz.. Er wordt alleen rekening gehouden met de plaatsingen waarvoor punten worden toegekend.

Als ze nog steeds gelijk zijn, wordt voorrang toegekend aan de renner met het beste resultaat in het meest recente evenement.

(artikel geïntroduceerd per 01.10.04; gewijzigd per 12.06.20)

3.4.022 Het klassement van de wedstrijd per land zal opgemaakt worden door optelling van de behaalde punten van elke renner van iedere ploeg in elke discipline. In het geval van gelijk aantal punten, wordt het aantal behaalde eerste plaatsen in aanmerking genomen, daarna het aantal tweede plaatsen, enzovoort.

(gewijzigd per 1.01.02; 15.03.16; 12.06.20)

3.4.023 Het totaal aantal behaalde punten per land in iedere wedstrijd zal dienen om op het einde van de laatste wedstrijd van het seizoen het algemeen klassement per land op te maken.

(gewijzigd per 15.03.16; 12.06.20)

3.4.024 [vervallen per 12.06.20]

3.4.025 [Vervallen: 15.03.16]

Hoofdstuk 5 : WERELDRECORDS

3.5.001 De UCI erkent alleen de wereldrecords op de baan in de volgende categorieën en disciplines:

Vliegende start :

Alle categorieën : 200m en 500 m,

Staande start :

- Mannen: Ploegsprint (alleen op een 250 meter baan), 1 km, 4 km, 4 km per ploeg, uurrecord.
- Vrouwen: Ploegsprint (alleen op een 250 meter baan), 500 m, 3 km, 3 km ploeg, uurrecord.
- Mannen Junioren : Ploegsprint (alleen op een 250 meter baan), 1 km, 3 km, 4 km per ploeg
- Vrouwen-Junioren: Ploegsprint (alleen op een 250 meter baan), 500 m, 2 km, 3km per ploeg

(gewijzigd per 1.01.02; 10.06.05; 24.09.09: 30.09.10; 25.02.13)

3.5.002 De UCI is de exclusieve eigenaar van de formule voor een wereldrecord. De UCI behoudt exclusief alle marketingrechten, audiovisuele en andere rechten welke betrekking hebben op een wereldrecordpoging en op elk record. De UCI kan haar rechten overdragen volgens door haar gestelde voorwaarden.

(gewijzigd per 1.01.02)

3.5.003 Alleen de UCI kan een wereldrecord erkennen en bevestigen.

(gewijzigd per 1.01.02)

3.5.004 De UCI erkent en bevestigt eveneens de olympische records.

3.5.005 De records kunnen gevestigd worden tijdens een kalenderwedstrijd of tijdens een speciale poging, welke eveneens zal worden verreden volgens de desbetreffende UCI reglementering.

Een speciale aanval moet vooraf schriftelijk worden goedgekeurd door de UCI. In dit opzicht is een dergelijke goekeuring onderworpen aan de voorschriften bepaald door de UCI, met inbegrip van, maar niet beperkt tot, de eisen in verband met de UCI Anti-Doping reglement. Renners die een speciale poging ondernemen moeten opgenomen zijn in een door de UCI geregistreerde test pool en een nauwkeurige en actuele informatie over de verblijfplaats verstrekken en zij worden onderworpen aan antidoping-controles verzameld en geanalyseerd overeenkomstig het biologisch paspoort programma zoals dit is geïmplementeerd bij de UCI. Als de renner niet in de test pool geregistreerd staat of hij heeft geen biologisch paspoort, dan zullen alle bijkomende kosten voor het testen van de renner of eventuele extra controles ten laste komen van de renner.

Eveneens dient vooraf een schriftelijke toestemming te worden gegeven door de nationale federatie van de renner(s). Deze goedkeuring moet aan de UCI niet later dan twee maanden voorafgaand aan de aanval worden overlegd.

Specifieke aanvallen op wereldrecords, anders dan voor een uurrecord, kunnen niet plaatsvinden gedurende Wereldkampioenschappen.

Elke aanvraag voor een wereldrecordpoging moet een specifieke tijd en een enkele datum voor die poging vermelden. In het geval van een incident kan de poging worden verplaatst naar de dag na de vastgestelde datum.

(gewijzigd per 1.01.02; 15.05.14; 1.02.15; 1.10.19)

3.5.006 Het publiek en de pers moeten gedurende de gehele duur van de wereldrecordpoging daarbij aanwezig kunnen zijn.
Het aantal toeschouwers en persvertegenwoordigers kan, in het belang van de sportieve prestatie, worden gelimiteerd op voorwaarde van voorafgaande toestemming van de UCI.

3.5.007 Bij recordpogingen die plaatsvinden buiten de wedstrijden is de renner of de ploeg alleen in de baan.

(gewijzigd per 1.01.02)

3.5.008 De records moeten gerealiseerd worden op een door de UCI gehomologeerde baan. Alleen rijwielen die voldoen aan het gestelde in de reglementen voor baanwedstrijden mogen gebruikt worden.
Een startblok moet gebruikt worden bij alle disciplines met staande start, alsmede bij het uurrecord.

3.5.009 Indien een recordpoging plaatsvindt in een ander land dan het land van de nationale federatie van de renner, dan zullen de beide federaties een overeenkomst maken waarin verzekerd wordt dat de aanval kan plaatsvinden onder de best mogelijke omstandigheden, met name wat betreft de ordediensten, de tijdwaarneming, de commissarissen en de antidoping controle. Een kopie van deze overeenkomst moet uiterlijk vier maanden voorafgaand aan de poging aan de UCI worden verstrekt.

(gewijzigd per 1.01.02; 1.10.19)

3.5.010 De kosten die de recordpoging met zich meebrengt zijn voor rekening van de renner (waaronder de reis- en verblijfkosten van de internationale commissaris en de antidoping inspecteur, de laboratoriumkosten en de overige UCI-kosten).
Indien de poging plaatsvindt in een ander land, dan is de betreffende nationale bond gerechtigd alle door haar gedragen kosten vergoed te krijgen. De nationale bond van de renner is mede aansprakelijk voor het voldoen van de kosten van de recordpoging.

Tijdopname

3.5.011 Bij recordpogingen moet er iedere ronde elektronische tijdopname zijn tot op een duizendste seconde nauwkeurig.

3.5.012 Bij uurrecordpogingen moet de elektronische tijdopname verplicht worden gecontroleerd door manuele tijdopname. Deze tijdopname moet worden uitgevoerd door twee officieel aangestelde tijdwaarnemers van de nationale federatie van het land waar de recordpoging plaatsheeft.

3.5.013 De opgenomen rondetijden zullen door één van de tijdwaarnemers worden ingeschreven op speciale tijdwaarnemingbladen en deze zullen door hem ondertekend worden.

Controle

3.5.014 Een gevestigd record tijdens een wedstrijd kan slechts gehomologeerd worden, indien een internationale UCI-commissaris de proef controleerde als lid van het college van commissarissen en deze het verslag van de gebeurtenis ondertekende volgens artikel 3.5.016.

3.5.015 Op voorhand dient toestemming schriftelijk te worden verkregen voor het doen van de recordpoging van de nationale federatie van het land waar de poging wordt gehouden. De nationale federatie zal een internationale UCI-commissaris aanwijzen die met de supervisie belast is. Voor een uurrecordpoging zal de commissaris aangewezen worden door de UCI.

(gewijzigd per 15.05.14)

Verslag

3.5.016 Van elk record zal een beknopt verslag opgemaakt worden met nauwkeurige vermeldingen van de omstandigheden waaronder het record werd gevestigd, op door de UCI ter beschikking gestelde formulieren. Het rapport dient zonder uitstel te worden opgemaakt en ondertekend door de UCI-commissaris en door minstens één andere aanwezige official.

Zie bijlage 1

(gewijzigd per 1.01.02)

3.5.017 De internationale commissaris stuurt het verslag met de originele tijdregistratieformulieren naar de UCI.

Antidopingcontrole

3.5.018 Geen enkel wereldrecord kan gehomologeerd worden wanneer de renner in kwestie de antidopingcontrole, uitgevoerd in overeenstemming met de UCI Antidoping Controle Reglementen, niet ondergaan heeft na afloop van de wedstrijd. Voor ploegwedstrijden moeten alle deelnemende renners de controle ondergaan.

Het record kan slechts gehomologeerd worden op basis van een negatief controleverslag opgemaakt door het laboratorium.

(gewijzigd per 1.01.02; 18.06.10)

Homologatie

3.5.019 Geen enkel record kan gehomologeerd worden indien het niet beantwoordt aan alle voorziene bepalingen.

3.5.020 Een record dat dezelfde dag verbeterd wordt, zal niet gehomologeerd worden.

3.5.021 De records, gevestigd tijdens Wereld Cup rondes, de Wereldkampioenschappen en de Olympische Spelen, kunnen gehomologeerd worden door een gewaarmerkte kopie van een officiële uitslagenlijst, getekend door de voorzitter van het college van commissarissen en technisch gedelegeerde van de UCI. In geval van verschil van mening kan een aanvraag tot homologatie gericht worden aan het Comité Directeur volgens onderstaande artikelen.

(gewijzigd per 1.01.02; 10.06.05)

3.5.022 Ondanks het gestelde en de toepassing van artikel 3.5.021, kan een wereldrecord slechts erkend worden na homologatie door de UCI.

3.5.023 De vraag tot homologatie wordt gedaan door de renner die het record vestigde of door zijn nationale federatie. Op straffe van niet-ontvankelijkheid moet die aanvraag uiterlijk één maand na de vestiging van het record op het bureau van de UCI ontvangen zijn.

3.5.024 Indien de UCI oordeelt dat er omstandigheden zijn die de homologatie betwistbaar maken, dan zal zij, alvorens een beslissing te nemen, de renner of zijn vertegenwoordiger uitnodigen om opheldering te geven over deze feiten. Bij ontstentenis daarvan of bij niet-homologatie van het record, kan de renner een beroep indienen bij het College van Beroep.

3.5.025 De UCI zal de lijst van de wereldrecords bijhouden en deze regelmatig publiceren.

Uurrecord

3.5.026 Het uurrecord is de grootste afstand volbracht in één uur op een traditionele fiets zoals omschreven in de artikelen 1.3.006 tot en met 1.3.010 en 1.3.019 van de reglementen.

(gewijzigd per 15.05.14)

3.5.026 Bis [Vervallen per 15-05-14]

3.5.027 De fiets moet 15 dagen voor de dag van de poging ter keuring aan de Materiaal Commissie worden aangeboden.

(gewijzigd per 15.05.14)

3.5.028 De renner start vanaf de achtervolgingslijn zoals omschreven in artikel 3.6.083.

3.5.029 De tijdwaarnemer zal, door het luiden van de bel de laatste ronde aankondigen (of de ronde waarin het uur verstrijkt) wanneer de overblijvende te rijden tijd minder is dan de gemiddelde gerealiseerde tijd over een ronde van de baan.

3.5.030 De recordpoging eindigt op het moment dat de renner de achtervolgingslijn passeert, vanwaar hij ook is gestart. Het einde zal worden aangekondigd door een enkel pistoolschot.

(gewijzigd per 4.03.19)

3.5.031 De afgelegde afstand in één uur wordt als volgt berekend:

$$D = (L \text{ Pi} \times TC) + D_i C$$

$$D_i C = \frac{L \text{ Pi} \times TRC}{TTC}$$

Waarbij:

D	=	afgelegde afstand in het uur
L Pi	=	lengte van de baan
TC	=	aantal volledig afgelegde ronden vóór de laatste ronde
D _i C	=	bijkomende afstand
TTC	=	tijd over de laatste ronde
TRC	=	nog resterende tijd bij het begin van de laatste ronde

3.5.032 De afgelegde afstand wordt naar beneden afgerond naar een meter. Het Uurrecord kan niet verbeterd worden door minder dan één meter verschil.

(gewijzigd per 15.05.14)

3.5.033 Indien zich een incident voordoet waardoor de recordpoging niet kan worden beëindigd tussen het verstrijken van het uur en het beëindigen van de laatste ronde, dan zal de bijkomende afstand berekend worden op basis van de tijd van de voorlaatste ronde.

Beste uurprestatie achter de derny

3.5.034 De beste uurprestatie achter de derny is de grootste afstand volbracht in één uur op een fiets die voldoet aan het gestelde in de artikelen 1.3.006 tot en met 1.3.010.

De bromfiets (derny) moet voldoen aan het gestelde in de artikelen 3.6.029 tot en met 3.6.051 en de kledinguitrusting van de gangmakers moet in overeenstemming zijn met artikel 3.6.063.

De fiets en de bromfiets (derny) moeten 15 dagen voor de dag van de poging ter keuring aan de Materiaal Commissie worden aangeboden.

(gewijzigd per 10.06.05)

3.5.035 De artikelen 3.5.028 tot en met 3.5.033 van het reglement voor het uurrecord zijn van toepassing.

(gewijzigd per 10.06.05; 15.05.14)

Hoofdstuk 6 : UITRUSTING EN INFRASTRUCTUUR

§ 1 Startblokken

3.6.001 De startblokken moeten van een zo eenvoudig mogelijke constructie zijn. Zij moeten gemakkelijk hanteerbaar zijn en binnen 5 seconden kunnen worden verwijderd van het baanoppervlak. Zij moeten zijn getest en goedgekeurd door de Technisch afgevaardigde van de UCI of de Voorzitter Wedstrijdcommissaris van de wedstrijd.

(gewijzigd per 1.01.02)

3.6.002 Het rijwiel moet in een volkomen verticale positie kunnen staan hoe ook de helling van de baan is. Het startblok moet derhalve regelbare voetsteunen hebben.

3.6.003 Het rijwiel wordt stevig vastgehouden door middel van een rem, welke de zijkanten van de achtervelg vastklemt.

(gewijzigd per 1.01.02)

3.6.004 De rem moet zowel regelbaar zijn in hoogte om wielen met een verschillende diameter te kunnen vastzetten, als in de breedte voor velgen met verschillende dikte.

3.6.005 De rem van het startblok op het achterwiel moet zich zodanig openen dat de start van de tegenstanders exact op hetzelfde ogenblik kan plaatsvinden.

3.6.006 (N) De rem van het startblok wordt vrijgemaakt door het elektronisch systeem dat gelijktijdig de chronometer in werking stelt.

§ 2 Motoren gebruikt voor de demi-fond

3.6.007 De gangmaak motoren die gebruikt worden voor training moeten geheel beantwoorden aan de bij artikel 3.6.028 weergegeven tekening. Alle afmetingen op de tekening zijn te rekenen vanaf het middelpunt van de as van het achterwiel, of vanuit een vast punt van het frame het dichtst gelegen bij de as van het achterwiel (dit punt moet duidelijk bepaald en herkenbaar zijn) en vanaf de grond.

3.6.008 De motoren zijn éénsporig, het merk en het model worden niet nader bepaald en zij moeten worden bestuurd door één enkele gangmaker.

3.6.009 De motor en het frame moeten precies met de normen van het originele model overeenstemmen, zoals dat door de constructeur bepaald is.

Motor

3.6.010 De cilinderinhoud van de motoren zal minimaal 500 cc en maximaal 1000 cc bedragen.

3.6.011 De motoren, één of twee cilinders, moeten verticaal geplaatst zijn. De Flat Tween motoren zijn verboden.

Frame

3.6.012 De motor is van een type dat normaal in de handel wordt verkocht. De breedte van het motorframe bedraagt maximaal 350mm. De achter schokbreker wordt weggelaten

en vervangen door een ronde buis met dezelfde diameter als de buizen van het frame, d.w.z. 30 mm.

Zadel

- 3.6.013** Het zadel, dat normaal in de handel verkrijgbaar moet zijn, heeft een breedte van 300 mm en een lengte van 350 mm. Daar de positie van de gangmaker een "staande positie" wordt genoemd, wordt het zadel zodanig geplaatst dat het van achteren naar voren schuin afloopt. Het zadel mag in geen geval gewijzigd worden: elke toevoeging van kussens, leder, stoffen enz., die een extra beschutting voor de renner zouden kunnen vormen, is volstrekt verboden. De buitenkant van de voorzijde van het zadel moet zich op 800 mm van de grond bevinden en komt 250 mm voorbij de loodrechte lijn die door de as van het achterwiel loopt. Het hoogste punt aan de achterzijde van het zadel moet zich op 1030 mm van de grond bevinden en dezelfde loodrechte lijn raken die door de as van het achterwiel loopt.

Wielen

- 3.6.014** De wielen zijn met metalen velgen en commerciële spaken gemonteerd, met een diameter van maximaal 650 mm. Banden : voorwiel 350x19, achterwiel 350 of 400 x 19.
- 3.6.015** Een veilige rem zal op het voorwiel werken; de rem die op het achterwiel werkt, dient als "vertrager".

Stuurstang

- 3.6.016** De stuurstang bestaat uit één deel. De maximumbreedte tussen de handvatten aan de achterzijde bedraagt 700 mm (breedte aan de buitenkant van de handvatten genomen).
- 3.6.017** De beide handvatten moeten zich op dezelfde hoogte bevinden. De hoogte ten opzichte van de grond zal minimaal 1000 mm en maximaal 1050 mm bedragen. Deze hoogte mag verstelbaar zijn tussen deze beide uitersten.
- 3.6.018** Het uiterste punt achter aan de handvatten van de stuurstang moet dezelfde loodlijn met de grond raken als die door de voorste punt van het zadel loopt, d.w.z. 250 mm vóór de as van het achterwiel.
- 3.6.019** Geen enkele hendel, bestemd voor het berijden van de motor, mag zich op enig moment voorbij het uiteinde der handvaten bevinden. Lederen hulpstukken, hendels of haken en andere hulpmiddelen die zich aan de handvaten zouden kunnen bevinden, zijn ten strengste verboden.

- 3.6.020** Iedere gangmaker is verplicht zijn stuur met de beide handen vast te houden. Het sturen met één hand is slechts toegelaten om de motor in balans te houden of in geval van gevaar.

Voetsteunen

- 3.6.021** De voetsteunen worden links en rechts op de buizen van het frame bevestigd. Iedere voetsteun zal bestaan uit een "zool" en een rondlopende ijzeren band.
- 3.6.022** De zool van de voetsteun is uit vlak plaatijzer gemaakt, met als afmetingen 120 mm breedte en 240 mm totale lengte. Achteraan is zij afgerond tot een halve cirkel. De rondlopende ijzeren band meet 80 mm vooraan en 200 mm achteraan en is rondom de zool vast gesoldeerd.

3.6.023 Het middelpunt van de voetsteun loopt door dezelfde loodlijn als de voorste zadelpunt en de uiteinden van de handvatten van het stuur. De voetsteunen zijn aan de voorzijde gefixeerd bevestigd op 240 mm van de grond.

3.6.024 Het achterste gedeelte is verstelbaar, maar de twee voetsteunen moeten zich steeds op dezelfde hoogte bevinden voor alle motoren, die in éénzelfde wedstrijd worden gebruikt.

3.6.025 De totale breedte tussen de buitenzijden van de voetsteunen bedraagt maximaal 650 mm.

Rol

3.6.026 Iedere motor is, aan de achterzijde bij het achterwiel, voorzien van een rol, waarvan de buis een diameter heeft van maximaal 35 mm. De breedte van de rol bedraagt 600 mm. Het middelpunt van de as van de rol moet zich op 335 mm van de grond bevinden.

3.6.027 De rol is op het achtergedeelte van het frame bevestigd door middel van gebogen platte ijzeren strips met een breedte van 35 mm en een dikte van 6 mm. Twee dwarsstukken houden de rol in een goede positie, deze dwarsstukken bestaan eveneens uit platte ijzeren strips, 35 mm lang en 6 mm dik. De minimumafstand tussen de as van het achterwiel en de rol moet in stukjes van 50 mm verstelbaar zijn en wel vanaf minimaal 600 mm tot maximaal 800 mm.

3.6.028 Afmetingen

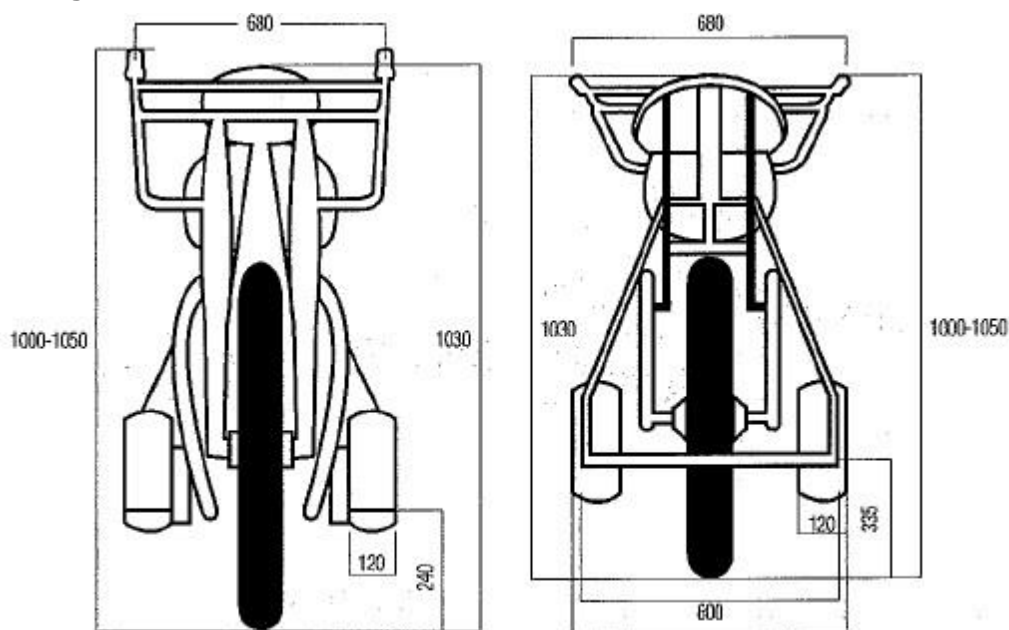

Dimensions in mm

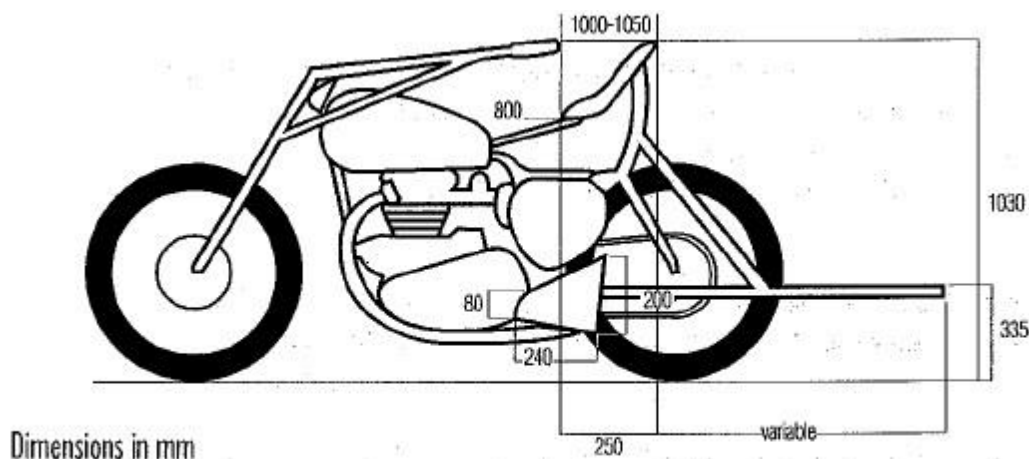

§ 3 Dernymotoren

3.6.029 De dernymotor dient als hulp bij menselijke gangmaking. De beschutting die hij verschaft mag niet meer bedragen dan die welke normaal door de fiets wordt geboden.

3.6.030 De onderdelen van de dernymotor mogen in geen geval met leder, vilt of stof bekleed worden, met de bedoeling de beschutting voor de renner te vergroten.

3.6.031 De dernymotor dient volledig aan volgende beschrijving te voldoen:

Motor

3.6.032 De derny is voorzien van een motor van maximaal 100 cc die alleen zal dienen om de meetrappende gangmaker te ondersteunen.

3.6.033 Het gebruik van een z.g. "freewheel" is streng verboden; een vast kamwiel is verplicht.

Frame

3.6.034 De derny biedt één zitplaats en zal éénsporig zijn.

3.6.035 De derny zal, vork inbegrepen, uit buizen vervaardigd worden die volledig overeenkomen met de buizen die gebruikt worden voor de bouw van een gewone fiets.

3.6.036 Het frame heeft dezelfde vorm als die van een rijwiel. De hoogte van het frame zal minimaal 560 mm tot maximaal 580 mm bedragen (afstand gemeten van de trapas tot het middelpunt van de bovenste buis).

3.6.037 De afstand van de trapas tot de grond zal minimaal 230 mm en maximaal 290 mm bedragen.

3.6.038 De breedte van de trapas (trappers inbegrepen) zal maximaal 380 mm bedragen.

Zadel

3.6.039 Het zadel zal een gewoon in de handel verkrijgbaar koersmodel zijn, volledig van leder vervaardigd; het zal een maximale lengte van 300 mm en een breedte van 150

tot 180 mm hebben. Het zadel dient zodanig geplaatst te zijn dat zich aan beide zijden t.o.v. het frame een gelijk deel van het zadel bevindt.

3.6.040 Het zadel mag op geen enkele manier gewijzigd worden. Toevoeging van kussens, leder, stoffen, enz. met het doel een bijkomende beschutting aan te brengen, is volstrekt verboden.

3.6.041 Het uiteinde van de zadelpunt dient als volgt geplaatst te zijn:

- op 450 mm van het middelpunt van de stuurstangbout van de stuurklemkegel voor banen van 200 m en meer.
- op 400 mm van het middelpunt van de stuurstangbout van de stuurklemkegel voor banen van minder dan 200 m.

3.6.042 Het achterste gedeelte van het zadel zal zich minimaal 870 mm boven de grond bevinden.

Stuurstang

3.6.043 De stuurstang moet uit één stuk bestaan en mag maximaal 500 mm breed zijn (gemeten aan de buitenzijden van de handvatten).

3.6.044 De stuurstang zal een kromming maken van 30 mm, gemeten van de stuurstangbout van de stuurklemkegel en moet zich bevinden op 900 mm van de grond af gemeten. De handvatten van de stuurstang zullen zich dus op 870 mm van de grond moeten bevinden (afstanden van boven de handvatten gemeten). Voor banen van minder dan 200 m, zullen de handvatten van de stuurstang zich op 920 mm van de grond moeten bevinden (afstand van de bovenzijde van de handvatten gemeten).

3.6.045 De achterste uiteinden van de stuurstang moeten op maximaal 200 mm achter het middelpunt van de stuurstangbout van de stuurklemkegel bevestigd zijn. De uiteinden van de stuurstang zullen dichtgestopt zijn en de handvatten mogen door stuurlint omwonden zijn. Rubberen handvatten zijn ten strengste verboden.

Wielen

3.6.046 De wielen moeten met metalen velgen worden gemonteerd. Het voorwiel, met een diameter van 600 mm, zal voorzien zijn van een band met een doorsnede van 55 mm.

3.6.047 Het achterwiel, met een diameter van 700 mm, zal voorzien zijn van een band met een doorsnede van 42 mm.

Benzinetank

3.6.048 De cilindervormige benzinetank zal vooraan op de holle buis van de stuurstang worden bevestigd; hij zal een diameter hebben van 180 mm en een lengte van 265 mm.

Spatbord

3.6.049 De spatborden moeten uit staal vervaardigd zijn.

3.6.050 De breedte van het achterspatbord zal maximaal 70 mm bedragen. Deze zal uit één stuk vervaardigd zijn en aan de zijkanten beschermingsvlakken van plaatijzer vormen. De uiteinden ervan dienen op de buizen van het frame, tegen de as van het achterwiel, bevestigd te worden. De breedte van deze beschermingsplaat zal 140 mm bedragen. De afstand tussen de bout van de stuurklemkegel en de loodlijn ten opzichte van de grond, gaande door het achterste uiteinde van het spatbord, zal 1250 mm bedragen.

De afstand tussen het achterste deel van het zadel en de loodlijn ten opzichte van de grond door het achterste uiteinde van het spatbord, zal dus minimaal 500 mm bedragen.

3.6.051 Schema

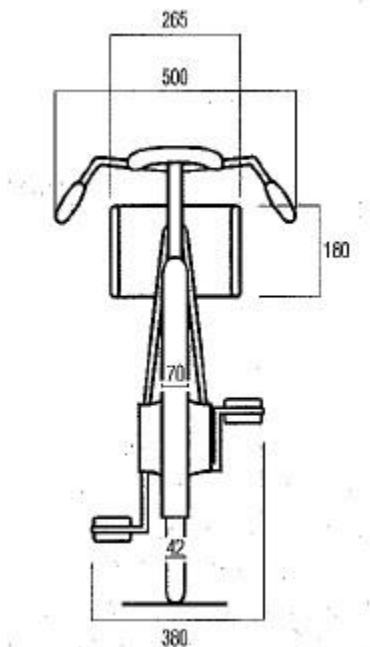

§ 4 Kleding gangmakers demi-fond

3.6.052 De gangmakers demi-fond moeten een lederen vest dragen, van de volgende afmetingen:

- lengte van de rug zonder kraag 67 cm
- breedte van de rug ter hoogte van de mouwen 45 cm
- breedte van de borst ter hoogte van de mouwen 35 cm
- wijidte van de borst gemeten onder de armen 120 cm
- vestwijidte gemeten langs de onderkant 120 cm
- lengte van de mouwen gemeten aan de naad van de elleboog 60 cm
- wijidte van de mouwen gemeten aan de biceps 40 cm
- wijidte van de mouwen aan de pols 28 cm
- wijidte van de kraag 44 cm
- hoogte van de kraag 3,5 cm

3.6.053 De kraag wordt gesloten door middel van twee haken. Het vest sluit op de rug door middel van een ritssluiting van onder naar boven (het vertrekpunt van deze sluiting bevindt zich aan de onderkant van het vest).

3.6.054 Het is verboden tijdens de wedstrijd het vest te openen of wijzigingen, van welke aard ook, aan te brengen met het doel de renner te bevoordelen.

3.6.055 De gangmakers moeten een lederen broek dragen zonder slobkous en met volgende afmetingen:

- lengte van de zijkant 94 cm
- lengte genomen tussen de benen 68 cm

-	wijde van de gordel	102	cm
-	wijde van het bekken genomen op de billen	114	cm
-	wijde van de dijen	72	cm
-	wijde boven de knie	48	cm
-	wijde onder de knie	36	cm
-	wijde van de kuit	40	cm
-	wijde aan de enkel	30	cm

- 3.6.056** De lederen broek bevat ook een broekband van 22cm hoogte. Deze broekband is aan de achterzijde voorzien van een elastische sluiting van 48cm x 9cm van boven naar beneden lopend.
- 3.6.057** De broek moet slechts aan de buitenzijde van ieder been geopend kunnen worden, op een hoogte van 40cm, te rekenen vanaf de enkels. De sluiting ervan wordt geregeld door een ritssluiting van boven naar beneden.
- 3.6.058** De broek wordt opgehouden door lederen riemen, die zich kruisen en achterlangs worden vastgemaakt aan elastische singels.
- 3.6.059** Onder hun lederen uitrusting mogen de gangmakers een dunne strakke trui aantrekken, alsmede een koersbroek. Het vest moet gemakkelijk kunnen sluiten zonder de naden of de ritssluiting te doen springen. Deze truien mogen in geen geval opgevuld zijn. Zij dienen, over het geheel genomen, van gelijke dikte te zijn. Onderkleding en truien mogen geen enkele overbodige opening vertonen.
- 3.6.060** De gangmakers mogen één enkel paar sokken dragen. Deze sokken moeten opgehouden worden door sokhouders.
- 3.6.061** Alleen lederen laarzen van normaal gebruikelijk formaat zijn toegelaten. Zij moeten geheel gesloten zijn.
- 3.6.062** Tijdens de wedstrijden en tijdens de training is het dragen van een harde helm verplicht. Het is verboden om zich tijdens de wedstrijd van de helm te ontdoen of om de lederen kinriem los te maken. De oordoppen die aan de helm zijn toegestaan, mogen de afmetingen van 10 mm bij 30 mm niet overschrijden.

§ 5 Kleding van de dernygangmakers

- 3.6.063** Alle gangmakers moeten dezelfde kleding dragen:
- een onderhemd met korte mouwen van dun weefsel
 - een nauwsluitende koerstrui waarvan de zakken zijn dichtgenaaid; lange mouwen zijn toegestaan; het eventueel dragen van een tweede koerstrui kan door de commissarissen worden toegestaan
 - een strak sluitende rennersbroek die tot de helft van de dijen reikt
 - speciale rijwielschoenen, zwart van kleur, alsmede sokjes in effen witte of zwarte kleur
 - een paar koershandschoenen of ongevoerde handschoenen zonder kappen
 - de helm moet uit harde stof vervaardigd zijn, genre stayershelm, echter zonder oorkleppen of bandjes in leder, vilt of stof die dienst zou kunnen doen als kunstmatige windbreker.

§ 6 Wielerbaan

3.6.064 De baanwedstrijden opgenomen op de internationale UCI-kalender moeten verreden worden op een door de UCI gehomologeerde wielervedstrijd. Als uitzondering op het vorenstaande mag de UCI niet-gehomologeerde wielervedstrijden opnemen op de internationale kalender, mits zij voldoen aan alle vereiste garanties op het gebied van veiligheid.

(gewijzigd per 14.10.16)

3.6.065 Een wielervedstrijd wordt normaal gesproken slechts gehomologeerd indien er voldaan is aan de voorschriften van deze paragraaf.

(gewijzigd per 14.10.16)

N

3.6.065.01 Uiterlijk 1 maart dienen de baandirecties het aansluitformulier compleet ingevuld (inclusief een opgave van de dienstdoende juryleden aan de consul) op het Uniebureau gedeponneerd te hebben. Tevens dient uiterlijk 1 maart het jaarlijkse bedrag aansluitgeld zoals vermeld in de jaarlijkse besluiten van het Hoofd Bestuur voldaan te zijn op één der rekeningen van de KNWU.

N

3.6.065.02 Baanwedstrijden kunnen worden georganiseerd op wielervedstrijden (ovaal, symmetrisch gevormde parkoersen die specifiek voor dit doel zijn aangelegd of gebouwd) die, afhankelijk van (bouw)aard, inrichting, lengte en voorzieningen, door het Hoofdbestuur in de volgende klassen worden ingedeeld:

- a. een wielervedstrijd wordt aangemerkt als A-baan indien deze geschikt is bevonden voor alle soorten baanwedstrijden inclusief wedstrijden met motorgangmaking achter alle bestaande soorten gangmaaktmotoren;
- b. een wielervedstrijd wordt aangemerkt als B-baan indien deze geschikt is bevonden voor alle soorten baanwedstrijden en wedstrijden met motorgangmaking achter gangmaaktmotoren met een maximale cilinderinhoud van 650 cc.;
- c. een wielervedstrijd wordt aangemerkt als C-baan indien deze geschikt is bevonden voor alle soorten baanwedstrijden en wedstrijden met motorgangmaking achter zgn. derny's en brommers met een maximale cilinderinhoud van 100 cc.;
- d. een wielervedstrijd wordt aangemerkt als D-baan indien deze geschikt is bevonden voor alle soorten baanwedstrijden met uitzondering van wedstrijden met motorgangmaking.

N

3.6.065.03 De indeling vindt plaats op verzoek van de houder van een baanlicentie die daartoe bij de aanvraag een ondertekende verklaring moet overleggen, waarin de juiste lengte en overige maten van de baan, overeenkomstig de in het volgende lid van dit artikel beschreven inrichting tot uiting komen.

Deze verklaring moet worden opgemaakt door een beëdigd landmeter of daarmee, volgens de KNWU, gelijk te stellen deskundige die de metingen verricht.

Tevens zal de baan, alvorens te worden ingedeeld, worden gekeurd door een door de KNWU aangewezen deskundige.

Vorm en constructie

3.6.066 De stabiliteit en weerstand van de materialen en toebehoren welke de structuur van de baan bepalen, moet voldoen aan de wetgeving aangaande bouwconstructies en

veiligheid van het land waar deze gebouwd wordt, waarbij de specifieke geologische en klimatologische omstandigheden in aanmerking moeten worden genomen.

Deze elementen, tezamen met de algemeen na te leven technische normen en gebruikelijke praktijktoepassingen van de constructie en constructiematerialen, blijven de exclusieve verantwoordelijkheid van de eigenaar, aannemer, architect, adviserend ingenieur, exploitant, gebruiker, organisator of anders, ingevolge de plaatselijke wetgeving of regelgeving.

De UCI is uitgesloten van enige aansprakelijkheid in dit verband.

Homologatie van de wielervedbaan door de UCI behelst niet de technische en bouwkundige karakteristieken van de wielervedbaan, maar uitsluitend de naleving van de uiterlijke kenmerken en voorzieningen van de onderhavige paragraaf ten tijde van de inspectie. De UCI is niet aansprakelijk voor gebreken of defecten welke buiten het bereik liggen van zo'n homologatie, of die optreden of aan het licht komen na de inspectie waarop zo'n homologatie is gebaseerd.

(gewijzigd per 1.01.02)

BAANGEOMETRIE

Vorm

3.6.067 De binnenzijde van de baan bestaat uit twee bochten, met elkaar verbonden door twee parallel lopende rechte lijnen.

De ingang en de uitgang van de bochten moet zo ontworpen zijn dat de overgang geleidelijk verloopt. De helling van de baan wordt bepaald door de straal van de bochten en de maximale snelheid, die bij de verschillende disciplines bereikt wordt, in aanmerking te nemen.

Lengte

3.6.068 De lengte van de baan moet liggen tussen de 133 meter en de 500 meter inclusief.

De lengte van de baan moet zodanig zijn dat een aantal volledige of halve ronden op een afstand uitkomt van precies 1 kilometer, met een tolerantie van + 5 centimeter.

Voor Wereldkampioenschappen en Olympische spelen moet de baanlengte liggen 250 meter zijn. In het belang van de ontwikkeling van het baanwielrennen kan de UCI speciale dispensatie verlenen voor wielervedbanen die reeds in gebruik zijn.

(gewijzigd per 1.01.02; 24.09.09)

3.6.069 De lengte van de baan zal gemeten worden op 20 cm van de binnenzijde van de baan (de bovenzijde van de blauwe band).

Breedte

3.6.070 De breedte van de baan moet over de gehele lengte gelijk zijn. Banen die zijn ingedeeld in de categorieën 1 en 2 moeten minimaal 7 meter breed zijn. Andere banen moeten een breedte hebben die proportioneel ten opzichte van de lengte en minimaal 5 meter is.

(gewijzigd per 1.01.02)

Blauwe band

3.6.071 Een berijdbare band, lichtblauw gekleurd, genaamd de "blauwe band" (of "Côte d'Azur") moet langs de gehele binnenrand van de wielervedbaan zijn aangebracht. De

breedte van deze band moet tenminste 10% van de breedte van de baan bedragen en de oppervlakte moet dezelfde eigenschappen hebben als de baan. Reclame-uitingen zijn niet toegestaan op deze band.

Met uitzondering van in de baan komende renners, mogen zich geen personen of voorwerpen op de blauwe band bevinden terwijl er één of meer renners in de baan zijn.

(gewijzigd per 1.01.02)

Veiligheidszone

3.6.072

Direct binnen de blauwe band moet een veiligheidszone zijn ingericht en aangeduid. De breedte van de blauwe band en de veiligheidszone tezamen moet voor banen van 250 meter en langer tenminste 4 meter bedragen en 2.5 meter voor banen die korter zijn dan 250 meter.

Met uitzondering van de commissarissen, in of uit de baan komende renners of andere personen die van de president commissaris toestemming hebben, mogen zich geen personen of voorwerpen (inclusief startblokken) binnen de veiligheidszone bevinden terwijl er één of meer renners in de baan zijn.

(gewijzigd per 1.01.02)

3.6.072 Bis

Een hekwerk met een constructie die voldoende de veiligheid van de renners garandeert met een hoogte van tenminste 120 cm moet aan de binnenzijde van de veiligheidszone geplaatst zijn, behalve als aan de volgende voorwaarden wordt voldaan:

1. er zijn geen hoogteverschillen of steile hellingen tussen de veiligheidszone en het middenterrein of binnen het middenterrein, en
2. op de veiligheidszone en tot een afstand van 10 m vanaf de blauwe band, bevinden zich geen personen of voorwerpen zonder toestemming zoals aangegeven in artikel 3.6.072.

Het hekwerk moet doorzichtig zijn en onder geen voorwaarde mogen er reclameborden op worden aangebracht.

Op plaatsen waar het niveau van de baan echt meer dan 1.5 meter hoger is dan het eigenlijke middenterrein, moeten aanvullende beschermende maatregelen, zoals netten, bebording of dergelijke worden aangebracht om te voorkomen dat renners worden blootgesteld aan blessure risico's.

Elke opening in het hekwerk moet uitgerust zijn met eenvoudige en betrouwbare afsluitingen. Zij moeten gesloten zijn gedurende wedstrijden en trainingen.

(gewijzigd per 1.01.02; 26.08.04)

Profiel

3.6.073

Op elk punt van de baan moet de dwarsdoorsnede van het baanoppervlak een rechte lijn vertonen. In de hellingen moet de binnenzijde een gewelfde overgang hebben naar de blauwe band.

3.6.073 Bis

Een loodrechte afstand van tenminste 3 meter vanaf het oppervlak van de baan of de veiligheidszone moet gegarandeerd vrij zijn van enig obstakel.

(gewijzigd per 1.01.02)

Oppervlak

- 3.6.074** Het oppervlak van de baan moet volledig vlak, gelijksoortig en niet ruw zijn. De tolerantie voor oneffenheid in het baanoppervlak bedraagt 5 mm over 2 meter. De toplaag moet over het volledige baanoppervlak in al zijn aspecten uniform zijn. Toplagen met de bedoeling de rolkwaliteiten van slechts een deel van de baan te verbeteren zijn niet toegestaan.

(gewijzigd per 1.01.02)

- 3.6.075** De kleur van het baanoppervlak moet de belijningen duidelijk zichtbaar laten.

BELIJNING

Schilderwerk

- 3.6.076** Bij het aanbrengen van elke (af)bakening, lijn, reclame-uiting of andere tekens op de baan, moeten antislip verfen of -producten worden toegepast die niet de eigenschappen van het oppervlak veranderen inzake adhesie, consistentie of homogeniteit.

(gewijzigd per 1.01.02)

- 3.6.077** Reclame-uitingen op het baanoppervlak moeten geplaatst worden boven de stayerslijn binnen een langwerpige strook tussen 50 cm vanaf de stayerslijn en 50 cm vanaf de balustrade (de buitenzijde van de baan).
Er mogen geen reclame-uitingen worden aangebracht binnen 1 meter aan weerszijde van de achtervolgings- en 200 m lijnen, of binnen 3 meter aan weerszijde van de finishlijn, gemeten vanaf de buitenzijde van de witte band.

(gewijzigd per 1.01.02)

- 3.6.078** De lijnen in de lengterichting van de baan, zoals aangegeven in de artikelen 3.6.079 tot en met 3.6.081 hebben een constante breedte van 5 cm.
De lijnen haaks op de lengterichting van de baan, zoals aangegeven in de artikelen 3.6.082 tot en met 3.6.084 hebben een constante breedte van 4 cm.

Belijning in de lengterichting:

Meetlijn

- 3.6.079** Op 20 cm vanaf de binnenzijde van de baan zal een zwarte lijn op witte ondergrond of een witte lijn op zwarte ondergrond getrokken worden, welke "meetlijn" wordt genoemd. De afstand wordt, beginnend vanaf de startlijn, oplopend aangegeven door het bijbehorende cijfer om de 10 m te vermelden, terwijl de tussenliggende afstand van 5 m wordt aangegeven middels een kenteken. De meting van de meetlijn vindt plaats aan de binnenzijde.

3.6.080 Sprinterslijn

Op 85 cm vanaf de binnenzijde van de baan wordt een doorlopende rode lijn getrokken, genaamd "sprinterslijn".

Deze afstand moet worden gemeten tot de binnenkant van deze rode lijn.

(gewijzigd per 21.01.06)

3.6.081 Stayerslijn

Op een derde van de totale breedte van de baan of op 2,45 m (welke van de twee groter is) vanaf de binnenzijde van de baan wordt een doorlopende blauwe lijn getrokken, genaamd "stayerslijn".

De afstand moet gemeten worden tot aan binnenkant van deze blauwe lijn.

(gewijzigd per 21.01.06)

Belijning haaks op de lengterichting:

Finishlijn

3.6.082 De finishlijn moet worden aangebracht aan het eind van een van de rechte gedeelten, maar tenminste een paar meter voor het begin van de helling en in principe gelegen vóór de hoofdtribune.

De lijn moet uitgevoerd worden door een loodrechte zwarte lijn van 4 cm breed in het centrum van een 72 cm brede witte band. De finishlijn loopt door tot de bovenzijde van de vlakke oppervlakte van de balustrade.

200 meter lijn

3.6.083 200 m vóór de aankomstlijn wordt haaks op de baan een witte lijn getrokken, vanaf welk punt de tijden worden gemeten voor de sprintwedstrijden.

Achtervolgingslijnen

3.6.084 Precies in het midden van de rechte gedeelten van de baan worden, precies in elkaars verlengde en haaks op het loopvlak van de baan tot ongeveer het midden van de baan, twee rode lijnen getrokken welke de aankomstpunten aangeven van de achtervolgingswedstrijden.

INRICHTING / UITRUSTING

Toegangstunnel

3.6.085 Het is verplicht dat het middenterrein, hetwelk gesitueerd is binnen de veiligheidszone, toegankelijk is door middel van een of meer tunnels.

Rennersruimten

3.6.086 Binnen het middenterrein moeten ruimten ingericht zijn waar de renners zich kunnen omkleden en een "warming-up" kunnen doen, evenals wachtruimten bij de achtervolgings- en finishlijnen.

Balustrade

3.6.087 De buitenzijde van de baan moet omgeven zijn door een veiligheidsbalustrade om renners en toeschouwers te beschermen. Deze moet stabiel en solide gebouwd zijn, met een hoogte van tenminste 90 cm over de gehele lengte. De binnenzijde (baanzijde) moet volledig glad en ononderbroken zijn tot een hoogte van tenminste 65 cm boven de baan. Er mogen geen uitpuilende of uitstekende delen in voorkomen.

Op plaatsen waar de ruimte buiten de baan 1.5 meter of meer lager ligt dan de buitenzijde van het baanoppervlak, moeten aanvullende beschermende maatregelen (netten, bebording en dergelijke) aangebracht worden om de risico's te verminderen voor renners die door ongeval o.i.d. buiten de baan terechtkomen.

De kleur van de balustrade aan de buitenzijde van de baan moet duidelijk contrasteren met die van de baan.

Elke doorgang in de balustrade aan de buitenzijde van de baan moet naar buiten openen en uitgerust zijn met eenvoudige en betrouwbare afsluitingen. Zij moeten gesloten gehouden worden gedurende wedstrijden en trainingen.

(gewijzigd per 1.01.02)

Diversen

- 3.6.088** Een voor de renners en toeschouwers duidelijk zichtbare rondeteller en een over de gehele baan hoorbare bel moeten bij de finishlijn geplaatst worden.

Ten behoeve van achtervolgingswedstrijden moeten rondetellers en bellen aan beide zijden van de baan geplaatst worden bij de achtervolgingslijnen, in overeenstemming met artikel 3.2.066.

(gewijzigd per 1.01.02)

- 3.6.089** Er moet voorzien zijn in een tijdwaarnemingsstelsel inclusief startblokken, contactkoorden en een elektronisch display (tijden tot een duizendste van een seconde, ronden, punten, enz.), een fotofinish of videofinish systeem om de aankomstrechter te assisteren en een door het gehele velodroom duidelijk hoorbaar algemeen publiek omroepstelsel.

Contactstrips moeten over de breedte van de baan worden aangebracht of er moet een acceptabele tijddetector zoals bijvoorbeeld een elektronisch oog zijn geïnstalleerd.

(gewijzigd per 1.01.02)

Verlichting

- 3.6.090** Er moet verlichting aanwezig zijn die voldoet aan de veiligheidsvoorschriften in het desbetreffende land.

De verlichtingsinstallatie moet aangevuld zijn met een noodverlichtingsstelsel dat onafhankelijk werkt van het openbare elektriciteitsnet, waarvan de capaciteit voorziet in een intensiteit van tenminste 100 lux voor 5 minuten en die onmiddellijk werkzaam moet zijn.

Tijdens trainingen zonder toeschouwers moet de verticale verlichting tenminste 300 lux bedragen. Tijdens wedstrijden is tenminste 1400 lux vereist voor Elite Wereldkampioenschappen en Olympische Spelen (categorie 1 velodrooms), tenminste 1000 lux voor categorie 2 velodrooms en tenminste 500 lux voor categorie 3 en 4 velodrooms.

(gewijzigd per 1.01.02)

ACCOMMODATIES VOOR OFFICIALS

Podium voor de Aankomstrechter

- 3.6.091** Ten behoeve van de aankomstrechter moet een verhoogd platform geplaatst worden op het middenterrein bij de finish in lijn met de finishlijn.

Box voor het college van commissarissen

- 3.6.092** Op het middenterrein, in de nabijheid van de finishlijn, moet een geschikte accommodatie worden ingericht voor de commissarissen.

(gewijzigd per 1.01.02)

Box voor de scheidsrechter

3.6.093 Er moet een voorziening worden getroffen voor de juryscheidsrechter aan de buitenzijde van de baan. Het moet een rustige, afgezonderde plaats zijn met een onbelemmerd overzicht over de baan, bijvoorbeeld aan de bovenzijde van de tribune boven de finishlijn. Kabelgoten moeten vanaf die locatie naar het infield worden geleid. Tijdens de wedstrijden moet er een radioverbinding zijn tussen de scheidsrechter en de andere commissarissen, inclusief de starter en de voorzitter van het college van Commissarissen.

(gewijzigd per 1.10.19)

Middenplatform voor de starter

3.6.093 Bis In het midden van het middenterrein, in lijn met de achtervolgingslijnen, moet een verhoogd platform geplaatst worden voor de starter. Het moet een oppervlakte hebben tussen de 3 en 4 m² en dient boven het niveau van de baan uit te komen.

(gewijzigd per 1.01.02)

HOMOLOGATIE VAN VELODROOMS

3.6.094 Ten tijde van hun homologatie worden velodrooms ingedeeld in vier categorieën op basis van de technische kwaliteit van de baan en de inrichting. De categorie bepaalt het niveau van wedstrijden dat kan worden georganiseerd in het velodroom, zoals aangegeven in de volgende tabel:

CATEGORIE	HOMOLOGATION	LEVEL OF EVENTS
1	UCI	Elite World Championships and Olympic Games
2	UCI	Wereld Beker Continentele Kampioenschappen Junioren Wereld kampioenschap
3	UCI	Andere internationale wedstrijden
4	NATIONALE FEDERATIE	Nationale wedstrijden

3.6.095 Categorie 1 en 2 banen moeten voldoen aan de volgende criteria (berekend voor maximum veilige snelheden in het bereik van 85 km/h tot 110 km/h):

Lengte van de baan	250 m	285.714 m	333.33 m	400 m
Radius of bends	19-25 m	22-28 m	25-35 m	28-50 m
Breedte	7-8 m	7-8 m	7-9 m	7-10 m

Andere banen moeten zodanig ontworpen zijn, dat een minimale veilige snelheid van tenminste 75 km/h kan worden gegarandeerd.

(gewijzigd per 1.01.02)

3.6.096 Aanvragen voor homologatie zullen aan de UCI worden voorgelegd door de nationale federatie van het land waar de velodroom gevestigd is.

3.6.097 De aanvraag voor homologatie moet tenminste 2 maanden voor de voorgenomen inspectiedatum aan de UCI gezonden worden. De aanvraag moet vergezeld gaan van een technisch dossier dat voldoet aan het standaard model van de UCI.

De UCI kan aanvullende documenten of informatie vorderen.

(gewijzigd per 1.01.02)

3.6.098 De nationale federatie organiseert de inspectie van het velodroom in aanwezigheid van een specialist die verantwoordelijk is voor de uitvoering van de gereguleerde afmetingen onder leiding van een afgevaardigde van de UCI. Bij deze gelegenheid moet door een groep renners een test van de baan uitgevoerd worden.

Alle uitgaven in verband met de inspectie van het velodroom moeten door de aanvrager gedekt worden, waarbij de nationale federatie aansprakelijk gehouden wordt.

De kosten van de afgevaardigde van de UCI moeten gedekt worden in overeenstemming met de voorwaarden zoals die gespecificeerd zijn in de van kracht zijnde UCI financiële verplichtingen.

(gewijzigd per 1.01.02)

3.6.099 Door de afgevaardigde van de UCI zal een gedetailleerd inspectierapport worden opgemaakt en mede ondertekend door de personen die verantwoordelijk zijn voor de afmetingen van de baan en de vertegenwoordiger van de nationale federatie.

3.6.100 Mocht de UCI oordelen dat er aspecten zijn die er toe leidt dat de homologatie weerhouden wordt, zal zij de aanvrager uitnodigen deze aspecten te weerleggen alvorens een beslissing te nemen. Bij gebreke hiervan of indien de wielbaan niet gehomologeerd wordt, kan de aanvrager beroep indienen bij het College van Beroep.

3.6.101 Elke verandering van –of renovatie aan- de faciliteiten na de inspectie van de baan zal de homologatie nietig verklaren. Een nieuwe homologatie is onderworpen aan de procedure zoals omschreven in artikel 3.6.097 en verder.

(gewijzigd per 1.01.02)

Hoofdstuk 7 : UCI BAAN TEAMS

§ 1 Identiteit

3.7.001 Een UCI BaanTeam is een entiteit, samengesteld uit tenminste drie renners, elk van hen moet 19 jaar en ouder zijn.

Elke persoon, onderneming, stichting, vereniging of andere entiteit die optreedt en handelt als de persoon of entiteit die verantwoordelijk is voor het beheer van het UCI Baan Team, wordt hierna de team vertegenwoordiger en/of de werkgever genoemd. De teamvertegenwoordiger vertegenwoordigt het UCI Baan Team voor alle doeleinden met betrekking tot de UCI-reglementen.

Bij het verzoek aan de UCI voor registratie moet het UCI Baan Team een goedkeuringsbrief meesturen van de Nationale Federatie van het land waarvan het de nationaliteit heeft. Een dergelijke brief erkent het UCI Baan Team als zijnde van de nationaliteit van de federatie en ondersteunt de registratie bij de UCI onder de voorwaarden van dit reglement.

(gewijzigd per 30.03.09; 25.10.21)

3.7.002 Het UCI baan team bestaat uit alle renners die bij de UCI zijn geregistreerd als onderdeel van het team, de team vertegenwoordiger, de sponsors en alle andere personen (Team Manager, Coach, Verzorger, Mecanicien, enz.) gecontracteerd door de team verantwoordelijke en/of de sponsors, voor het functioneren van de ploeg. Het UCI baan team wordt met een specifieke benaming aangeduid en als zodanig bij de UCI geregistreerd volgens de hierna volgende richtlijnen.

(gewijzigd per 25.10.21)

3.7.003 Renners uitkomend voor UCI baan teams mogen aan alle baan specialisaties uitkomen voor hun team, wanneer ze niet uitkomen voor de Nationale Federatie.

(gewijzigd per 25.10.21)

3.7.004 Sponsors zijn personen, firma's of organisaties die het UCI Baan Team financieel steunen. Maximaal twee van deze sponsors worden aangeduid als de hoofdsponsors van het UCI Baan Team. Als geen van beide hoofdsponsors de werkgever is van het UCI Baan team, dan mag de werkgever (teamvertegenwoordiger) alleen een natuurlijk persoon of rechtspersoon zijn wiens enige commerciële inkomsten uit publiciteit komen.

(gewijzigd per 25.10.21)

3.7.005 De hoofdsponsor(s) en de teamvertegenwoordiger moeten zich verbinden aan het UCI Baan team voor een volledig baan seizoen zoals gedefinieerd in artikel 3.2.001.

(gewijzigd per 25.10.21)

Team naam

3.7.006 De naam van het UCI Baan Team is elke naam van de firma of het merk van de hoofdsponsor of de voornaamste partner of die van één of beide van de twee hoofdsponsors, of de naam van de team verantwoordelijke.

Op speciaal verzoek, kan de UCI iemand anders autoriseren welke is gelinkt aan het **UCI Baan team** project. De UCI mag de registratie van een **UCI Baan Team** weigeren omdat of een overeenkomst of de naam van een nieuw **UCI Baan Team**, **de team verantwoordelijke diens betalende agent** of de voornaamste partners gelijkenis vertonen in de creatieve verwarring met een andere **UCI Baan team**.

(gewijzigd per 01.10.11; 18.10.21)

- 3.7.007** Twee **UCI Baan Teams**, hoofdsponsors **of teamverantwoordelijke** mogen niet dezelfde naam dragen. In geval van nieuwe en gelijktijdige aanvragen met dezelfde naam door 2 of meerdere **UCI Baan Teams**, wordt er gekozen voor Het **UCI Baan Team** welke de benaming voor langere of de langste tijd heeft gebruikt. **In het geval van de eerste registratie, het UCI Baan Team dat als eerste zijn aanvraag bij de UCI heeft ingediend krijgt voorrang op de naam**

(gewijzigd per 25.10.21)

- 3.7.008** **Transfer periode**
Tijdens het seizoen kan een renner zich niet bij een UCI Baan Team aansluiten buiten de registratieperiode van de UCI Baan Team die loopt van 2 maanden tot 2 weken voor de start van het nieuwe individuele baan klassement, per 1 januari.

(gewijzigd per 30.09.10; 25.10.21; 17.10.2022)

§ 2 Juridische en financiële status

- 3.7.009** De teamvertegenwoordiger vertegenwoordigt het UCI Baan Team voor alle doeleinden met betrekking tot de UCI-reglementen. Zijn statutaire zetel/hoofdverblijfplaats moet zich in hetzelfde land bevinden waar het UCI Baan Team is geregistreerd.

De teamvertegenwoordiger heeft de bevoegdheid om personeel aan te nemen. Hij zal de contracten ondertekenen met de renners van het UCI Baan Team en andere medewerkers.

(gewijzigd per 25.10.21)

- 3.7.009 Bis** Elke persoon, onderneming, stichting, vereniging of andere entiteit die voor de eerste keer de teamvertegenwoordiger of hoofdpartner van een UCI Baan Team wordt, moet uiterlijk op de datum van de aanvraag voor de registratie van dat UCI Baan Team het volgende indienen bij de Nationale Federatie:

- Voor particulieren; bewijs van verblijf;
- Voor rechtspersonen en andere organisaties;
 - Bewijs van inschrijving in het ondernemingsregister of het handelsregister of Verenigingen, of enig ander officieel document dat de wettelijke bestaan van de organisatie
 - o Statuten
 - o Bewijs van inschrijving in het ondernemingsregister of het handelsregister of Verenigingen, of enig ander officieel document dat de wettelijke bestaan van de organisatie
 - o Lijst van functionarissen of directeuren met hun volledige namen, beroepen en adressen;

- Jaarrekeningen (balans en winst- en verliesrekening voor het laatste boekjaar in de huidige rechtsvorm)

Bovendien moet de teamvertegenwoordiger en de belangrijkste partners de Nationale Federatie onverwijld op de hoogte stellen van: een verandering van woonplaats of maatschappelijke zetel, kapitaalvermindering, verandering van rechtsvorm of identiteit (fusie, overname), het verzoek om of implementatie van enige overeenkomst of maatregel met betrekking tot alle schuldeisers.

(ingevoerd per 25.10.21)

§ 3 Gestelde vereisten aan de inschrijving van een UCI Baan Team

Registratie bij de Nationale Federation

3.7.010 De aanvraag voor de status van het UCI Baan Team moet worden ingediend bij de Nationale Federatie van de nationaliteit van de meerderheid van de renners van de ploeg in overeenstemming met de hieronder uiteengezette procedures (art. 3.7.010 Bis tot 3.7.028 Bis).

(gewijzigd per 25.10.21)

3.7.010 Bis Elke Nationale Federatie mag jaarlijks maximaal 3 UCI Baan Teams inschrijven. Voor de ontwikkeling van het baanwielrennen kan de UCI ontheffing van deze eis verlenen.

(ingevoerd per 25.10.21; aangepast op 17.10.2022)

3.7.010 Ter De Nationale Federaties kunnen de deadlines voor de procedure zoals uiteengezet in de registratiehandleiding naar eigen inzicht bepalen, zolang de deadlines voor registratie bij de UCI worden gerespecteerd.
De voorwaarden in dit lid zijn minimumvoorwaarden. Nationale federaties mogen strengere voorwaarden stellen.

(ingevoerd per 25.10.21)

3.7.010 Quarter Het UCI Baan Team moet het volgende indienen bij de Nationale Federatie:

1. Originele exemplaren van de met renners ondertekende contracten;
2. Originele kopieën van de contracten ondertekend met de UCI Baan Team medewerkers;
3. Een originele kopie van een bankgarantie, zoals beschreven in artikel 3.7.030 t/m 3.7.035;
4. Een gedetailleerde begroting volgens het model beschreven in de handleiding voor registratie van het UCI Baan Team;
5. Bewijs dat de vereiste verzekering conform artikel 3.7.023 bis is afgesloten voor alle renners van het UCI Baan Team
6. Een kopie van het sponsorcontract of, als een dergelijk contract niet bestaat, bewijsstukken van het inkomen van het UCI Baan Team.

(ingevoerd per 25.10.21)

3.7.010 quinquies De Nationale Federatie zal het UCI Baan Team alleen registreren als zij van mening is dat de ingediende documentatie voldoet aan alle bovenstaande voorwaarden en dat haar budget toereikend is voor een dergelijke ploeg.

(ingevoerd per 25.10.21)

Verplichtingen van de Nationale federatie naar de UCI

- 3.7.011** De nationale federatie is als enige verantwoordelijk voor het controleren van de naleving van de regelgevende en wettelijke vereisten, zowel bij de registratie als tijdens het registratie jaar.

(gewijzigd per 25.10.21)

- 3.7.012** [artikel vervallen per 25.10.21]

- 3.7.013** Nationale federaties ~~Baan Teams~~ moeten, ter verificatie en registratie, de volledige registratiedocumentatie van het UCI Baan Team (inclusief hun lijst van personeel en renners) 15 dagen voorafgaand aan de start van het UCI baan individuele puntenklassement bekendmaken.

De registratie van het UCI Baan Team moet de volgende informatie bevatten:

1. de juiste naam van het Baan Team.
2. een gedetailleerd contactadres (postadres, e-mail, telefoon- en faxnummers) waaraan alle communicatie voor het UCI Baan Team naar toe kan worden gezonden.
3. de namen en adressen van de hoofdsponsors, teamvertegenwoordiger en de teammanager.
4. de namen, voornamen, adressen, nationaliteiten en geboortedatums van de renners, en UCI ID van de renners.
5. Gescande kopieën van de contracten tussen het UCI Baan Team en de respectievelijke renners.

De registratie van het UI Baan Team is geldig voor een volledig baan seizoen zoals beschreven in artikel 3.2.001.

(gewijzigd per 25.10.21)

- 3.7.013** Nationale federaties moeten, ter verificatie en registratie, de volledige registratiedocumentatie van het UCI Baan Team (inclusief hun lijst van personeel en renners) 15 dagen voorafgaand aan de start van het UCI baan individuele puntenklassement bekendmaken.

De registratie van het UCI Baan Team moet de volgende informatie bevatten:

1. de juiste naam van het Baan Team.
2. een gedetailleerd contactadres (postadres, e-mail, telefoon- en faxnummers) waaraan alle communicatie voor het UCI Baan Team naar toe kan worden gezonden.
3. de namen en adressen van de hoofdsponsors, teamvertegenwoordiger en de teammanager.
4. de namen, voornamen, adressen, nationaliteiten en geboortedatums van de renners, en UCI ID van de renners.
5. Gescande kopieën van de contracten tussen het UCI Baan Team en de respectievelijke renners.

De registratie van het UI Baan Team is geldig voor een volledig baan seizoen zoals beschreven in artikel 3.2.001.

(gewijzigd per 25.10.21)

3.7.013 Nationale federaties moeten, ter verificatie en registratie, de volledige registratiedocumentatie van het UCI Baan Team (inclusief hun lijst van personeel en renners) 15 dagen voorafgaand aan de start van het UCI baan individuele puntenklassement bekendmaken.

De registratie van het UCI Baan Team moet de volgende informatie bevatten:

1. de juiste naam van het Baan Team.
2. een gedetailleerd contactadres (postadres, e-mail, telefoon- en faxnummers) waaraan alle communicatie voor het UCI Baan Team naar toe kan worden gezonden.
3. de namen en adressen van de hoofdsponsors, teamvertegenwoordiger en de teammanager.
4. de namen, voornamen, adressen, nationaliteiten en geboortedatums van de renners, en UCI ID van de renners.
5. Gescande kopieën van de contracten tussen het UCI Baan Team en de respectievelijke renners.

De registratie van het UI Baan Team is geldig voor een volledig baan seizoen zoals beschreven in artikel 3.2.001.

(gewijzigd per 25.10.21)

3.7.014 Artikel 3.7.013 is ook van toepassing op elke wijziging van gegevens in deze lijst. Zulke wijzigingen dienen onmiddellijk door het Baan Team kenbaar gemaakt te worden aan de UCI ter goedkeuring.

3.7.015 Alleen Baan Teams die voorkomen op de registratielijst van de UCI komen in aanmerking voor de vergoedingen zoals opgenomen in artikel 3.7.019.

3.7.016 Door hun jaarlijkse registratie bij de UCI, UCI Baan Teams en meer bepaald de teamvertegenwoordiger en de sponsors - zich tot het respecteren van de statuten en de reglementen van de UCI en de nationale federaties en het deelnemen aan wielerevenementen op een sportieve en loyale manier.

De teamvertegenwoordiger en de hoofdsponsors zijn gezamenlijk en hoofdelijk aansprakelijk voor alle financiële verplichtingen - boetes inbegrepen - van het UCI Baan Team ten opzichte van UCI en de nationale federaties.

(gewijzigd per 25.10.21)

3.7.017 De registratie van het UCI Baan Team bij de UCI impliceert een registratietarief dat door het UCI Baan Team betaald moet worden 15 dagen voor het begin van de lopende periode van het UCI puntenklassement van de baan. Dit bedrag wordt jaarlijks bepaald door het UCI-bestuur.

(gewijzigd per 4.03.19)

3.7.018 Bij hun registratie aanvraag moet elk UCI Baan team een ontwerp van het kleurpatroon van hun Team shirt voorleggen, compleet met de sponsorlogo's.

3.7.019 De UCI Baan Teams, welke geregistreerd zijn bij de UCI, hebben recht op het volgende:

1. worden opgenomen in de rangschikking van de UCI baan Teams. (volgens artikel 3.3.002 bis)
2. informatiediensten en publicatie in aanvulling op de reguliere verspreiding.
3. directe toegang tot de grote UCI wedstrijden. (conform artikel 3.4.004)

4. Waar van toepassing, advertentieruimte op specifieke serie truien

(gewijzigd per 25.10.21)

§ 4 Ploegen en renners

3.7.020 Het UCI Baan Team zal het geheel zijn van de team renners **in de elite en/of beloften categorieën** die deelnemen aan wedstrijden **en specialisaties** zoals gespecificeerd in artikel 3.7.003.

(gewijzigd per 25.10.21)

3.7.021 [vervallen per 25.10.21]

3.7.022 Een renner mag zich tegenover geen enkele organisator, wie dat ook is, verbinden om deel te nemen aan een wedstrijd, tenzij **de teamvertegenwoordiger** vooraf akkoord heeft gegeven. De overeenkomst wordt geacht te zijn verleend indien de **teamvertegenwoordiger**, op verzoek, niet binnen tien dagen heeft geantwoord.

(gewijzigd per 25.10.21)

§ 5 Arbeidscontract & Verzekering

3.7.023 Een renners lidmaatschap van een Baan Team is onderworpen aan een contract waarin tenminste de bepalingen zijn opgenomen van het standaard contract zoals beschreven in artikel 3.7.029. Dit is exclusief premie/ aanmoedigingschema's, wedstrijdprogramma's, uitrusting en andere bijzonderheden. Deze zijn onderwerp van onderhandeling tussen de **team vertegenwoordiger** en de renner(s).

Een renner die al in dienst is of lid van een ander UCI-geregistreerd team (rijdend in een andere discipline), kan worden ingeschreven in een UCI Baan Team, alleen als een ondertekende drie partijen overeenkomst (renner, UCI Track Team en het andere UCI Team) wordt verstrekt gedurende het registratieproces.

De verzekeringsdekking, zoals uiteengezet in artikel 3.7.023 bis, moet worden gegarandeerd en gedetailleerd, gespecificeerd in het contract.

(gewijzigd per 25.10.21)

3.7.023 bis Verzekering tegen de volgende risico's is verplicht voor alle evenementen die plaatsvinden in het kader van de activiteiten van de renner voor het UCI Baan Team (wedstrijden, trainingen, reizen, promotie, enz.). De verzekeringen moeten geldig zijn in alle landen waar de renner vatbaar is voor het verrichten van werkzaamheden voor het UCI Baan Team, individueel of samen met andere UCI Baan teamleden:

1. Burgerlijke aansprakelijkheid (van de renner; voor adequaat bedrag);
2. Ongevallen (kosten van behandeling tot herstel zonder limiet);
3. Ziekte (kosten van behandeling en ziekenhuisopname zonder limiet);
4. Repatriëring (onbepaalde dekking);
5. Overlijden (minimale waarde EUR 100.000,- vanwege de door de renner aangewezen begunstigen).

UCI Baan Teams zullen de kosten voor de hierboven vermelde verzekeringen afsluiten en dekken, voor zover de renner dergelijke verzekeringen niet heeft via zijn licentie of zijn verplichte nationale sociale zekerheidsstelsel.

(ingevoerd per 25.10.21)

- 3.7.024** Iedere clausule overeengekomen tussen de renner en de **teamvertegenwoordiger** die duidelijk in strijd is met de fundamentele rechten van de renner, zoals voorzien in de UCI reglementen, wordt als ongeldig en nietig beschouwd.

(gewijzigd per 25.10.21)

- 3.7.025** Elk contract tussen een **UCI Baan team** en een renner moet worden opgemaakt in duplo **en in een taal zowel de renner als door de nationale federatie kan worden begrepen**. Een ondertekent en gescande kopie dient te worden doorgestuurd naar de UCI **met een vertaling in het Frans of het Engels**.

(gewijzigd per 1.07.17; 25.10.21)

§ 6 Einde van het contract

- 3.7.026** Bij het aflopen van de voorziene contractduur, is de renner vrij om in dienst te gaan bij een andere werkgever.
Ieder systeem van schadeloosstelling bij transfer is verboden.

§ 7 Ontbinding van een Baan Team

- 3.7.027** Een UCI Baan Team moet zo snel mogelijk haar ontbinding, of het einde van haar activiteiten of de onmogelijkheid om nog aan haar verplichtingen te voldoen, bekendmaken aan de renners, de andere ploegleden, de UCI en de nationale federatie.
Vanaf deze kennisgeving zijn de renners van rechtswege vrij een derde partij te benaderen voor het volgende seizoen of voor de periode vanaf de aankondiging van de ontbinding, het einde van de activiteiten of het onvermogen.

§ 8 Straffen

- 3.7.028** Indien een UCI Baan Team, in haar geheel, niet voldoet of niet meer voldoet aan de voorwaarden van toepassing zijnde UCI reglementen, mag ze niet meer deelnemen aan wielervedstrijden.

- 3.7.028 bis** **De UCI heeft het recht om de inschrijving van een UCI Baan Team te weigeren of in te trekken dat niet voldoet aan alle minimum voorwaarden die in dit reglement of in een andere reglementaire bepaling zijn gesteld.**

Ofschoon het bovenstaande wordt in geval van vertraging in de betaling en/of ontvangst van het inschrijvingsdossier door de UCI het inschrijvingsgeld automatisch verhoogd tot CHF 100 per dag. Bovendien zal de UCI niet overgaan tot de registratie van de UCI Baan Team zonder ontvangst van de volledige aanvraag tot registratie en volledige betaling van alle registratiekosten, inclusief eventuele toepasselijke verhogingen.

Bovendien kan de UCI Baan Team pas aanspraak maken op de rechten met betrekking tot de UCI Baan Team-status nadat de registratie ervan is verleend.

(Artikel toegevoegd op 25.10.21)

§ 9 Modelcontract tussen een renner en een Baan Team

3.7.029 Zie hiervoor De Engelse of Franse versie van het UCI reglement.

Hoofdstuk 8 : KALENDER

Algemeen

3.8.001 Baanwedstrijden worden opgenomen in de kalenders in overeenstemming met hun classificatie en maatstaven volgens de artikelen 3.8.003 en 3.8.005. Het UCI bestuur wijst een classificatie op de internationale kalender toe aan elke wedstrijd in overeenstemming met de voorwaarden die zij opstelt, in aanmerking genomen de maatstaven in artikel 3.8.003.

3.8.001 Bis Iedere rechtspersoon die een baanwedstrijd wil organiseren zal het evenement moeten laten plaatsvinden in strikte naleving van de UCI Grondwet en UCI reglementen. Alle evenementen geregistreerd op de UCI baan kalender moeten de UCI financiële verplichtingen (met name de kalender kosten en prijzengeld), welke door de UCI bestuur zijn goedgekeurd en gepubliceerd op de UCI website, respecteren.

Elk nieuw evenement wordt geregistreerd in klasse 2 met een proeftijd van een jaar. Vanaf de tweede editie mag de organisator een opwaardering naar Klasse 1 aanvragen.

De status van een evenement in Klasse 1 of 2 wordt jaarlijks geëvalueerd. Een opwaardering wordt alleen geaccepteerd als aan alle voorwaarden is voldaan, dat de organisatie geen groot probleem heeft na goedkeuring van de UCI.

(ingevoerd per 15.03.16; 1.07.17; 25.10.21)

3.8.001 Ter Klasse 1 evenementen mogen niet geregistreerd worden op de UCI kalender na de voorgeschreven termijn.

Klasse 2 evenementen kunnen na de voorgeschreven termijn worden geregistreerd op de UCI-kalender als late inschrijving. In dit geval is een minimum van drie maanden tussen de registratiedatum en de daadwerkelijke datum van het evenement vereist. Volgens de financiële verplichtingen van de UCI zal een late registratievergoeding van toepassing zijn.

Wijziging in de aangemelde evenementen is mogelijk. In dit geval is minimaal een maand tussen de registratiedatum en de daadwerkelijke datum van het evenement vereist. Voor evenementen die na de voorgeschreven deadline worden ingeschreven, wordt een late registratievergoeding in rekening gebracht.

(ingevoerd per 15.03.16; 05.03.18; 25.10.21)

3.8.002 Onverminderd het bepaalde in artikel 1.2.014, indien een evenement in klasse 1 geregistreerd zoals bepaald in artikel 3.8.003, niet verreden wordt zonder goedkeuring vooraf door de UCI, wordt de wedstrijd gedegradeerd naar klasse 2 voor het volgende jaar.

Evenzo, als een klasse 1-evenement zoals gespecificeerd in art. 3.8.003 niet voldoet aan alle minimumeisen, kan het volledige evenement het volgende jaar worden terug gezet naar klasse 2. Indien een specifieke wedstrijd zoals gespecificeerd in art. 3.8.003 niet voldoet aan de minimumeisen, kan alleen deze wedstrijd in het volgend jaar terug gezet worden naar Klasse 2.

Voor klasse 2 evenementen zoals gespecificeerd in art. 3.8.003 niet voldoen aan alle minimumvereisten, kan het volledige evenement het volgende jaar teruggezet worden naar nationaal niveau. Indien een specifieke wedstrijd zoals gespecificeerd in art. 3.8.003 niet voldoet aan de minimumeisen, kan deze wedstrijd direct worden teruggezet naar nationaal niveau en worden er geen UCI-punten toegekend. Elke organisatie die niet aan de bovenstaande vereisten voldoet, wordt individueel beoordeeld door een UCI-werkgroep.

(gewijzigd per 1.01.04; 26.08.04; 15.03.16; 25.10.21)

Wereldkalender

3.8.003

Soort wedstrijd	Maatstaven
Olympische Spelen	- Volgens de reglementen voor wielervedstrijden van de Olympische Spelen
Wereldkampioenschappen	- Volgens de reglementen voor Wereldkampioenschappen.
Wereldbeker wedstrijden	- Volgens de artikelen 3.4.004 tot en met 3.4.007
Continentale Kampioenschappen Regionale Spelen	- Zie artikel 3.8.004
Klasse 1	<p>Over de competitie:</p> <ul style="list-style-type: none"> - Klasse 1 Wedstrijden voor Elite Mannen en Elite Vrouwen ³⁾ - Aanvullende wedstrijden voor Junioren (M/V), Beloften (M/V) of Elite Vrouwen en aangepast wielrennen (Minimaal 3 1 categorieën) ⁴⁾ <p>Per wedstrijd</p> <ul style="list-style-type: none"> - Minimaal 4 deelnemende landen ¹⁾ - Geen land kan meer dan 50% van het peloton vertegenwoordigen - Een renner heeft 10 UCI baan punten nodig om in te schrijven ⁵⁾ - Minimale afstand zoals vermeld in de UCI reglementen - Minimale aantallen deelnemers per wedstrijd ⁶⁾ <ul style="list-style-type: none"> • Sprint : 8 renners (art. 3.2.031) • Keirin : 10 renners (art. 3.2.135) • Pelotons wedstrijden : 15 renners • Koppelkoers : 10 ploegen
Klasse 2	<p>Over de competitie:</p> <ul style="list-style-type: none"> - Klasse 2 Wedstrijden voor Elite Mannen of Elite Vrouwen - Aanvullende Wedstrijden voor Junioren (M/V), Beloften (M/V) of Elite Vrouwen en aangepast Wielrennen (Minimaal 1 categorie) ⁴⁾ - Minimaal 3 2 onderdelen* <p>Per wedstrijd</p> <ul style="list-style-type: none"> - Minimaal 3 deelnemende landen ¹⁾ - Minimale afstand zoals vermeld in de UCI reglementen - Minimale aantallen deelnemers per wedstrijd ⁶⁾ <ul style="list-style-type: none"> • Sprint : 8 renners (art. 3.2.031) • Keirin : 10 renners (art. 3.2.135) • Pelotons wedstrijden : 12 renners • Koppelkoers : 8 ploegen

1) In team wedstrijden, als een team is samengesteld uit renners uit verschillende landen (gemengd team), prevaleert het land van de meerderheid van de renners. In teamevenementen waar geen meerderheid mogelijk is, telt het land van de deelnemende renner niet mee

2) Evenement = specialisaties uit het programma van het UCI Elite Wereldkampioenschappen, georganiseerd in een categorie.

- 3) *Beide categorieën moeten voldoen aan de eisen van klasse 1 om het evenement het volgende jaar in klasse 1 te behouden*
- 4) *Extra evenementen kunnen van dezelfde klasse zijn als die van de competitie of lager (Klasse 1, Klasse 2 of Nationaal)*
- 5) *De renner heeft 10 UCI-punten nodig in een UCI Baan-ranglijst op de dag van de wedstrijd. Er zijn geen minimum aantal UCI punten nodig voor de Individuele Achtervolging, Tijdrit, Ploegenachtervolging en Teamsprint.*
- 6) *Er is geen minimum vereist in andere specialisaties (Individuele Achtervolging, Tijdrit, Ploegenachtervolging en Teamsprint).*

(ingevoerd per 1.1.04; gewijzigd: 1.10.13; 3.3.14; 15.03.16; 25.10.21)

3.8.004

Om opgenomen te kunnen worden in de internationale kalender, moeten Continentale kampioenschappen de deelname van tenminste 6 federaties van dat continent garanderen, met uitzondering van die Continentale federaties welke geen zes nationale federaties hebben.

Om mee te tellen voor de kwalificatie voor de Wereldkampioenschappen Elite volgens artikel 9.2.027 en 9.2.027bis, moeten de Elite Continentale Kampioenschappen (Mannen en Vrouwen) worden gepland na het laatste Wereldkampioenschap Elite of ten minste zes weken voor de volgende Wereldkampioenschappen Elite.

(ingevoerd per 1.1.04; 25.10.21)

Nationale kalenders

3.8.005

Soort wedstrijd	Deelname
Nationale Kampioenschappen	- Bepaald door de nationale federatie
Andere wedstrijden	- Bepaald door de nationale federatie

(ingevoerd per 1.1.04)

Hoofdstuk 9 : MASTERS

Deelname aan baanwedstrijden van de UCI masters kalender

3.9.001 Alle renners van 35 jaar of ouder die licentiehouders zijn kunnen deelnemen aan de UCI Wereldkampioenschappen voor Masters, met uitzondering van:

1. Iedere renner die in het lopende jaar deel uitmaakte van enig bij de UCI geregistreerde baanploeg, hetzij in het lopende jaar, hetzij in het lopende seizoen. Het seizoen is de periode waarnaar verwezen wordt in de tweede alinea van artikel 3.3.003.
2. Iedere renner die in het lopende jaar heeft deelgenomen aan ongeacht welke Wereldkampioenschappen, Olympische spelen, Continentale kampioenschappen of Spelen, Regionale spelen, Gemenebest Spelen of Wereldbeker, behalve voor wedstrijden die alleen openstaan voor masters.
3. [Vervallen per 4.06.16]

(gewijzigd per 19.09.06, 4.06.16)

Licenties

3.9.002 Alle inschrijvers voor de Wereldkampioenschappen Masters moeten een geldige licentie overleggen in de permanence van de wedstrijd om toestemming te krijgen voor deelname en een wedstrijd nummer te ontvangen. De licentie moet door een bij de UCI aangesloten federatie zijn uitgegeven en voor een volledig kalenderjaar geldig zijn.

3.9.003 In andere wedstrijden dan de Wereldkampioenschappen Masters mogen renners ook deelnemen met een tijdelijke- of daglicentie, uitgegeven door hun nationale federatie. De licentie moet duidelijk de begin- en einddatum van de geldigheidsperiode aangeven. De nationale federatie moet zich er van verzekeren dat de houder van een tijdelijke licentie, voor de duur van zijn licentie, dezelfde verzekeringsdekking en baten heeft als die welke verbonden zijn aan de jaarlicentie.

Wereldkampioenschappen Masters

3.9.004 Renners die ingeschreven hebben voor de Wereldkampioenschappen Masters vertegenwoordigen hun land, maar het is hen toegestaan de kleding naar eigen keuze te dragen.

3.9.005 Alle specifieke bijzonderheden die van toepassing zijn op elk Wereldkampioenschap Masters in elk van de categorieën moet van de organisator verkregen zijn of op de UCI internet site. De evenementen in het wedstrijdprogramma worden bepaald door de UCI.

(gewijzigd per 21.06.18)

3.9.006 Kampioenschappen worden normaal georganiseerd in leeftijdsgroepen van vijf jaar: 35-39, 40-44, 45-49, enz. Afhankelijk van het aantal deelnemers in elke leeftijdsgroep, kan de laatste worden gegroepeerd met een aangrenzende leeftijdsgroep, in welk geval één enkele classificatie zal worden opgesteld.

Er is geen aparte race voor een leeftijdsgroep als er minder dan 12 deelnemers aan massa-startevents zijn (dat wil zeggen puntenrace) of minder dan 8 deelnemers / teams bij de andere evenementen.

(gewijzigd per 25.01.08; 30.01.09; 21.06.18)

Beste prestaties

3.9.007 De UCI stelt een lijst op van beste prestaties voor masters behaald in tijdritten, 200 meter, individuele achtervolging en het uur voor alle mannen en vrouwen leeftijdsgroepen.

(gewijzigd per 25.01.08; 17.10.2022)

3.9.008 De UCI moet worden geïnformeerd over de beste prestaties vastgesteld tijdens de UCI Masters Wereldkampioenschappen, met gebruik van een bevestigings verzoekformulier voor masters. Het verzoek moet vergezeld gaan van de volgende documenten: een bewijs van elektronische of handmatige tijdwaarneming; de plaats; de datum en de aard van de wedstrijd; de uitslag van de wedstrijd waarin de prestatie werd vastgelegd. Het formulier moet ondertekend zijn door een UCI commissaris die voor de betreffende wedstrijd werd aangesteld.

(gewijzigd per 13.06.08; gewijzigd op 17.10.2022)

3.9.009 De UCI moet geïnformeerd worden over de beste prestaties in andere masterswedstrijden, met gebruik van een bevestigings-aanvraagformulier voor masters. De aanvraag moet vergezeld gaan van de volgende documenten: dopingcontrole formulier, bewijs van een elektronische of handmatige tijdwaarneming; de plaats; de datum en aard van de wedstrijd; de uitslag van de wedstrijd waarin de prestatie werd vastgelegd. Het formulier moet worden ondertekend door een UCI commissaris die voor de betreffende wedstrijd was aangewezen.

(gewijzigd op 19.09.06; 17.10.2022)

3.9.010 De baancommissie van de UCI moet tevens geïnformeerd worden over de beste prestaties buiten de wedstrijden (bijv. de beste uurprestatie) met gebruik van een bevestigings-aanvraagformulier. De aanvraag moet vergezeld gaan van de volgende documenten: dopingcontrole formulier, bewijs van een elektronische of handmatige tijdwaarneming; de plaats; de datum en aard van de prestatie. Het formulier moet ondertekend worden door een UCI commissaris die bij de prestatie aanwezig was.

3.9.011 De beste prestatie worden door de UCI bekrachtigd.

(tekst gewijzigd op 17.10.2022)

3.9.012 Voor anti-doping aangelegenheden, zie Titel 14, en in alle andere gevallen zijn de reglementen voor wereldrecords (hoofdstuk 5) van toepassing.

(gewijzigd per 13.06.08)

Hoofdstuk 10 : WEDSTRIJD INCIDENTEN EN SPECIFIEKE OVERTREDINGEN

(hoofdstuk geïntroduceerd per 12.06.20)

§ 1 Wedstrijd incidenten met renners, teams en andere licentiehouders in het kader van baanwedstrijden

Algemene bepalingen

3.10.001 De overtredingen met betrekking tot wedstrijd incidenten die zijn geconstateerd in het kader van baanwedstrijden worden gesanctioneerd zoals uiteengezet in de tabel met wedstrijd incidenten gedefinieerd in artikel 3.10.008, in overeenstemming met artikel 12.4.001.

Waarschuwingen, deklasseringen en diskwalificaties kunnen ook worden opgelegd voor niet regulerend gedrag dat de uitkomst van de wedstrijd beïnvloedt of kan beïnvloeden, niettegenstaande de boete voorzien in artikel 3.10.008. Correct gedrag wordt beschreven in Titel 3, Hoofdstuk 2, van dit reglement.

Sancties opgelegd door de commissarissen zullen worden opgenomen in het Communiqué van het College van Commissarissen en zal naar de UCI gezonden worden.

3.10.002 De bepalingen van hoofdstuk 12 van het UCI-reglement zijn van toepassing op overtredingen begaan in het kader van baanwedstrijden.

Waarschuwing - diskwalificatie

3.10.003 Elke inbreuk op het wedstrijdverloop die niet specifiek bestraft wordt en elk onsportief gedrag kan worden bestraft met een waarschuwing. In pelotons wedstrijden, een waarschuwing zal worden aangegeven met een gele vlag. Diskwalificatie / uitsluiting, aangegeven met een rode vlag. Tegelijkertijd zullen de commissarissen het rugnummer van de foutieve renner tonen. De waarschuwing of diskwalificatie hebben betrekking op slechts één specifieke wedstrijd, behoudens de sancties zoals voorzien in het straffenbarema in de artikelen 3.10.008.

Als een renner in de wedstrijd wordt teruggezet, dan mag die terugzetting tevens een waarschuwing betekenen afhankelijk van de ernst, de bedoeling en het effect van de fout. Een renner die voor de tweede keer een waarschuwing krijgt of voor de derde keer wordt teruggezet, is gediskwalificeerd.

In ieder geval zullen de commissarissen gelijktijdig het rugnummer aangeven van de renner in overtreding. De waarschuwing en diskwalificatie hebben alleen betrekking op een specifieke wedstrijd.

(tekst aangepast per: 26.08.04; 10.06.05; 01.02.11; 01.10.19; 12.06.20)

3.10.003 Bis Behoudens de beperkingen opgelegd door artikel 3.2.011, voor onregelmatigheden die tijdens een wedstrijd worden opgemerkt:

- * De voorzitter van het college van commissarissen mag een waarschuwing geven
- * Iedere individuele commissaris mag de voorzitter van het college van commissarissen verzoeken om een waarschuwing te geven. In dergelijke gevallen is de voorzitter van het college van commissarissen de uiteindelijke beslisser over het al dan niet geven van de waarschuwing

* Het college van commissarissen mag een waarschuwing geven.
De scheidsrechter mag een waarschuwing geven zoals beschreven in artikel 3.2.011. De licentiehouders wordt direct mondeling op de hoogte gebracht van de waarschuwing, of door het zijn wedstrijdnummer te tonen samen met de gele vlag, nadat de waarschuwing is afgegeven. Een extra sanctie kan worden opgelegd door de persoon die de waarschuwing heeft afgegeven, als de onregelmatigheid waarvoor de waarschuwing is afgegeven tijdens de wedstrijd een overtreding blijkt te zijn die verband houdt met een wedstrijd-incident.

Waarschuwingen zullen worden opgenomen in het Communiqué van het college van commissarissen en zal naar de UCI worden gestuurd.

Deklasseringen

3.10.004 Behoudens de beperkingen opgelegd door artikel 3.2.011, voor onregelmatigheden die tijdens een wedstrijd worden opgemerkt:

- * De voorzitter van het college van commissarissen kan een deklassering toekennen
- * Iedere individuele commissaris mag de voorzitter van het college van Commissarissen verzoeken om een deklassering uit te spreken. In dergelijke gevallen is de voorzitter van het college van commissarissen de uiteindelijke besliser over het al dan niet toekennen van de deklassering.
- * Het College van commissarissen mag een deklassering toekennen.

De scheidsrechter mag een deklassering toekennen zoals beschreven in artikel 3.2.011.

Diegene die de deklassering toekent, beslist tegelijkertijd of hij ook voor de onregelmatigheid waarschuwt. In dat geval zal de mededeling van de waarschuwing plaatsvinden overeenkomstig artikel 3.10.003.

De licentiehouders wordt direct na de deklassering mondeling op de hoogte gesteld van de deklassering. Een extra sanctie kan worden opgelegd door de persoon die de degradatie afgeeft, mogelijk samen met een waarschuwing, indien de onregelmatigheid waarvoor de degradatie tijdens de race is afgegeven een inbreuk blijkt te zijn die verband houdt met een wedstrijdincident.

Degradaties worden genoteerd in het communiqué van het college van commissarissen en worden naar de UCI gestuurd.

Straffen en sancties opgelegd door het college van commissarissen

3.10.005 Onverminderd de sancties in de onderstaande tabel, kan elke licentiehouders die betrokken is bij een ernstig wedstrijd-incident onmiddellijk worden gediskwalificeerd door het college van commissarissen of in de gevallen beschreven in artikel 3.2.011, door de scheidsrechter.

In het geval van gedrag dat een overtreding vertegenwoordigt die kan worden verwezen naar de tuchtcommissie op grond van de artikelen 12.04.002 en volgende, kan de licentiehouders worden opgeroepen om te verschijnen voor de tuchtcommissie.

3.10.006 Onverminderd de bevoegdheid van de tuchtcommissie om, indien van toepassing, in geval van overtreding van artikel 12.4.002 en volgende sancties op te leggen voor dezelfde omstandigheden, worden de wedstrijd-incidenten beschreven in onderstaande tabel door de commissarissen gesanctioneerd.

3.10.007 De onderstaande tabel is van toepassing op alle baancompetities. Voor wedstrijden op de nationale kalender kunnen de desbetreffende nationale federaties lagere boetes vaststellen dan welke zijn vermeld in kolom 3 van de tabel, die "andere wedstrijden" omvat.

KNWU REGLEMENTEN

3.10.008 Tabel met wedstrijd incidenten en overtredingen gerelateerd aan baanwedstrijden

	Kolom 1	Kolom 2	Kolom 3
	Olympische Spelen Elite Wereld Kampioenschappen Nations' Cup	Junioren Wereld Kampioenschappen Continental Kampioenschappen Continental Spelen Klasse 1 en 2 Man, U23 en Elite Class 1 and 2 Vrouwen, U23 en Elite <u>Para-cycling:</u> Paralympische Spelen Wereld Kampioenschappen Nations' Cup	Klasse 1 en 2 Junior Mannen Klasse 1 en 2 Junior Vrouwen Nationale wedstrijden Andere wedstrijden <u>Para-cycling:</u> Andere wedstrijden
1. Procedures voor de officiële vergadering en ceremonies			
1.1 Het niet bijwonen van officiële ceremonies (inclusief persconferentie, etc.)	<u>Renner:</u> 500 boete en het verliezen van prijzen en punten voor de respectievelijke UCI ranglijsten verdiend tijdens het evenement.	<u>Renner:</u> 200 boete en het verliezen van prijzen en punten voor de respectievelijke UCI ranglijsten verdiend tijdens het evenement.	<u>Renner:</u> 100 boete en het verliezen van prijzen en punten voor de respectievelijke UCI ranglijsten verdiend tijdens het evenement.t.
1.2 Niet conforme kleding tijdens podium- en protocolaire ceremonies	<u>Renner:</u> 500 boete per betrokken renner.	<u>Renner:</u> 200 boete per betrokken renner.	<u>Renner:</u> 100 fine per betrokken renner
1.3 Niet aanwezig zijn bij de vereiste bijeenkomst voor Team Managers	<u>Team Manager:</u> 300 boete	<u>Team Manager:</u> 200 boete	<u>Team Manager:</u> 100 boete

KNWU REGLEMENTEN

2. Materiaal en innovaties				
2.1	Poging om een wedstrijd te starten met een fiets die niet aan de regels voldoet	<u>Renner</u> : Start geweigerd	<u>Renner</u> : Start geweigerd	<u>Renner</u> : Start geweigerd
2.2	In een wedstrijd de start nemen met een fiets welke niet is gecontroleerd is door de commissaris voor deze wedstrijd	<u>Team</u> : 200 boete en een waarschuwing	<u>Team</u> : 100 boete en een waarschuwing	<u>Team</u> : 50 boete en een waarschuwing
2.3	Het gebruik van een fiets welke niet voldoet aan de reglementen	<u>Renner</u> : 500 boete en diskwalificatie	<u>Renner</u> : 200 boete en diskwalificatie	<u>Renner</u> : 100 boete en diskwalificatie
2.4	Gebruik of aanwezigheid van een fiets die niet voldoet aan artikel 1.3.010	<u>Renner</u> : Diskwalificatie <u>Team</u> : Diskwalificatie	<u>Renner</u> : Diskwalificatie <u>Team</u> : Diskwalificatie	<u>Rider</u> : Diskwalificatie <u>Team</u> : Diskwalificatie
2.5	Gebruik van een communicatiesysteem door de renner	<u>Renner</u> : Start geweigerd, of diskwalificatie <u>Team Manager/Coach</u> : Uitsluiting	<u>Renner</u> : Start geweigerd, of diskwalificatie <u>Team Manager/Coach</u> : Uitsluiting	<u>Rider</u> : Start geweigerd, of diskwalificatie <u>Team Manager/Coach</u> : Uitsluiting
2.6	Gebruik van een elektronisch apparaat met display op een fiets dat tijdens een wedstrijd door een renner kan worden gelezen	<u>Renner</u> : Start geweigerd, of diskwalificatie	<u>Renner</u> : Start geweigerd, of diskwalificatie	<u>Rider</u> : Start geweigerd, of diskwalificatie
2.7	Gebruik van een technische innovatie, innovatieve kleding of uitrusting die nog niet is goedgekeurd door de UCI tijdens een evenement	<u>Renner</u> : Start geweigerd, of diskwalificatie	<u>Renner</u> : Start geweigerd, of diskwalificatie	<u>Renner</u> : Start geweigerd, of diskwalificatie

KNWU REGLEMENTEN

2.8	Het ontwijken, weigeren of belemmeren van een controle van uitrusting / kleding	<u>Renner</u> : Diskwalificatie <u>Ander teamlid</u> : Uitsluiting	<u>Renner</u> : Diskwalificatie <u>Ander teamlid</u> : Uitsluiting	<u>Renner</u> : Diskwalificatie <u>Ander teamlid</u> : Uitsluiting
2.9	Het aanpassen van uitrusting / kleding voor gebruik in een wedstrijd het door de commissarissen voor die wedstrijd is gecontroleerd	<u>Renner</u> : 500 boete en diskwalificatie <u>Ander teamlid</u> : 500 boete en uitsluiting	<u>Renner</u> : 200 boete en diskwalificatie <u>Ander teamlid</u> : 200 boete en uitsluiting	<u>Renner</u> : 100 boete en diskwalificatie <u>Ander teamlid</u> : 100 boete en uitsluiting
2.10	Het dragen van apparatuur op de fiets of renner die valt of tijdens een wedstrijd op de baan kan vallen	<u>Renner</u> : Start geweigerd, of 300 boete, en/of waarschuwing of diskwalificatie	<u>Renner</u> : Start geweigerd, of 300 boete, en/of waarschuwing of diskwalificatie	<u>Renner</u> : Start geweigerd, of 100 boete, en/of waarschuwing of diskwalificatie
2.11	Het gebruik van verboden technologische apparaten op de fiets.	<u>Renner</u> : Eliminatie of diskwalificatie <u>Ander teamlid</u> : Uitsluiting	<u>Renner</u> : Eliminatie of diskwalificatie <u>Ander teamlid</u> : Uitsluiting	<u>Renner</u> : Eliminatie of diskwalificatie <u>Ander teamlid</u> : Uitsluiting
3. Renners kleding en rijder identificatie				
3.1	Gebruik van niet conforme kleding (vorm, kleur, layout)	<u>Renner</u> : 200 tot 500* boete, en/of start geweigerd of diskwalificatie	<u>Renner</u> : 100 tot 300 boete*, en/of start geweigerd of diskwalificatie	<u>Renner</u> : 50 tot 100 boete*, en/of start geweigerd of diskwalificatie
3.2	Renner aan de start zonder verplichte helm	<u>Renner</u> : Start geweigerd	<u>Renner</u> : Start geweigerd	<u>Renner</u> : Start geweigerd
3.3	Renner die tijdens de wedstrijd de verplichte helm afzet	<u>Renner</u> : 200 boete en diskwalificatie	<u>Renner</u> : 100 boete en diskwalificatie	<u>Renner</u> : 50 boete en diskwalificatie
3.4	Renner die de verplichte helm afneemt na het passeren van de eindstreep	<u>Renner</u> : 200 boete, en/of waarschuwing of diskwalificatie	<u>Renner</u> : 100 boete, en/of waarschuwing of diskwalificatie	<u>Renner</u> : 50 boete, en/of waarschuwing of diskwalificatie
3.5	Rugnummer gekopieerd op een ander medium dan door de organisator is verstrekt	<u>Renner</u> : Start geweigerd	<u>Renner</u> : Start geweigerd	<u>Renner</u> : Start geweigerd

KNWU REGLEMENTEN

3.6	Rugnummer of transponder missend, niet zichtbaar, aangepast, incorrect geplaatst	<u>Renner</u> : 200 tot 500 boete *	<u>Renner</u> : 100 tot 200 boete *	<u>Renner</u> : 50 tot 100 boete *
3.7	Incorrect rugnummer of incorrecte transponder	<u>Renner</u> : 200 tot 500 boete *	<u>Renner</u> : 100 tot 200 boete *	<u>Renner</u> : 50 tot 100 boete *
3.8	Different clothing (jersey, shorts, skinsuit) for the different riders of a team	<u>Renner</u> : 200 boete per betrokken renner	<u>Renner</u> : 100 boete per betrokken renner	<u>Rider</u> : 50 boete per betrokken renner
3.9	Een getinte bril of vizier dragen terwijl men in de wachtruimte zit voor een wedstrijd	<u>Renner</u> : 200	<u>Renner</u> : 200	<u>Renner</u> : 200
3.10	Renners uit dezelfde ploeg en wedstrijd welke geen onderscheidend item dragen	<u>Renner</u> : 100 boete per betrokken renner en/of waarschuwing	<u>Renner</u> : 100 boete per betrokken renner en/of waarschuwing	<u>Renner</u> : 50 boete per betrokken renner en/of waarschuwing
4. Onrechtmatige verzorging				
4.1	Niet toegestane verzorging	<u>Renner</u> : 200 boete <u>Andere licentie houder</u> : 200 boete	<u>Renner</u> : 100 boete <u>Andere licentie houder</u> : 100 boete	<u>Renner</u> : 50 boete <u>Andere licentie houder</u> : 50 boete
5. Niet toegestane beweging van renners op de baan - Voor bijzonder ernstige gevallen, naast waarschuwingen, kan er ook een deklassering of diskwalificatie gegeven worden				
5.1	Afwijken van de gekozen lijn waardoor een andere renner belemmert wordt of in gevaar wordt gebracht of incorrecte sprint (inclusief trekken aan de trui of zadel van een andere renner, snel naar beneden komen op een andere renner	<u>Renner</u> : 200 boete	<u>Renner</u> : 100 boete	<u>Renner</u> : 50 boete

KNWU REGLEMENTEN

5.2	Niet toegestaan gebruik maken van de blauwe band tijdens de wedstrijd	<u>Renner: 200 boete</u>	<u>Renner: 100 boete</u>	<u>Renner: 50 boete</u>
5.3	Niet toegestane beweging van een renner tijdens de wedstrijd die een renner belemmert of verhindert dat hij kan passeren	<u>Renner: 200 boete</u>	<u>Renner: 100 boete</u>	<u>Renner: 50 boete</u>
5.4	Onregelmatige beweging waardoor de renner valt	<u>Renner: 200 tot 500* boete</u>	<u>Renner: 200 boete</u>	<u>Rider: 100 boete</u>
5.5	Poging om een wedstrijd te stoppen	<u>Renner: 200 tot 500* boete</u> <u>Andere licentie houder: 200 boete</u>	<u>Renner: 100 tot 200* boete</u> <u>Andere licentie houder: 200 boete</u>	<u>Renner: 50 tot 100* boete</u> <u>Andere licentie houder: 200 boete</u>
6. Onrechtmatig gedrag, met name gedrag dat een voordeel oplevert of dat gevaarlijk is				
6.1	Renner die weigert de wedstrijd te beëindigen nadat hij door de commissarissen uit de wedstrijd gehaald is	<u>Renner: 200 boete, en diskwalificatie</u>	<u>Renner: 100 boete en diskwalificatie</u>	<u>Renner: 50 boete, en diskwalificatie</u>
6.2	Renner die weigert de wedstrijd te beëindigen nadat hij is gediskwalificeerd door de commissarissen	<u>Renner: 200 tot 500* boete</u>	<u>Renner: 100 tot 200* boete</u>	<u>Renner: 50 tot 100 boete</u>
6.3	Een renner aanmoedigen om in de wedstrijd of op de baan te blijven nadat deze door de commissarissen uit de wedstrijd is gehaald of gediskwalificeerd	<u>Ander licentie houder: 500 boete en uitsluiting</u>	<u>Andere licentie houder: 200 boete en uitsluiting</u>	<u>Andere licentie houder: 100 boete en uitsluiting</u>

KNWU REGLEMENTEN

6.4	Valsspelen, poging tot valsspelen, samenspannen tussen renners of andere licentie houders welke betrokken of medeplichtig zijn. Voor bijzonder ernstige gevallen, naast elke waarschuwing, kan een deklassering of diskwalificatie gegeven worden	<u>Renner:</u> 500 boete voor iedere betrokken renner <u>Andere licentie houder:</u> 500 boete	<u>Renner:</u> 200 boete voor iedere betrokken renner <u>Andere licentie houder:</u> 200 boete	<u>Renner:</u> 100 boete voor iedere betrokken renner <u>Andere licentie houder:</u> 100 boete
6.5	Onbevoegd persoon op de veiligheidszone tijdens de wedstrijd	<u>Andere licentie houder:</u> 200 boete en waarschuwing	<u>Andere licentie houder:</u> 100 boete en waarschuwing	<u>Andere licentie houder:</u> 50 boete en waarschuwing
6.6	Team personeel of material wat de toegang tot de baan blokkeert	<u>Andere licentie houder:</u> 500 boete, en in ernstige gevallen, of voor de tweede overtreding, uitsluiting	<u>Andere licentie houder:</u> 300 boete, en in ernstige gevallen, of voor de tweede overtreding, uitsluiting	<u>Andere licentie houder:</u> 200 boete, and in ernstige gevallen, of voor de tweede overtreding, uitsluiting
7. Het niet respecteren van instructies, ongepast of gevaarlijk gedrag; schade aan het milieu of het imago van de sport				
7.1	Het niet respecteren van in de instructies van de organisator of commissarissen	<u>Renner:</u> 100 tot 500* boete <u>Andere licentie houder:</u> 200 tot 500* boete	<u>Renner:</u> 100 tot 200* boete <u>Andere licentie houder:</u> 100 tot 200* boete	<u>Renner:</u> 50 tot 100* boete <u>Andere licentie houder:</u> 50 tot 100* boete
7.2	Het niet respecteren van instructies Failing to respect instructions betreffende deelname en gedrag tijdens de officiële trainings- en opwarmingssessies	<u>Renner:</u> 200 tot 500* boete <u>Andere licentie houder:</u> 200 tot 500* boete	<u>Renner:</u> 100 tot 200* boete <u>Andere licentie houder:</u> 100 tot 200* boete	<u>Renner:</u> 50 tot 100* boete <u>Andere licentie houder:</u> 100 tot 200* boete

KNWU REGLEMENTEN

7.3	Het gebruik van een wegfiets op de baan of veiligheidszone tijdens een deel van het wedstrijdprogramma (inclusief trainingssessies, opwarmingssessies, enz.)	<u>Renner</u> : 100 tot 200* boete	<u>Renner</u> : 100 tot 200* boete	<u>Renner</u> : 50 tot 100* boete
7.4	De baan niet op de juiste manier verlaten na de wedstrijd (te veel uitrij rondes, verkeerde poort gebruiken, enz.)	<u>Renner</u> : 200 tot 500* boete	<u>Renner</u> : 100 tot 200* boete	<u>Renner</u> : 50 tot 100* boete
7.5	Te laat aan de start komen, inclusief niet hebben van passende reserveonderdelen, wat de start van de wedstrijd vertraagd	<u>Renner</u> : 100 tot 500* boete, en/of waarschuwing of eliminatie <u>Andere licentie houder</u> : 200 tot 500* boete	<u>Renner</u> : 100 tot 200* boete, en/of waarschuwing of eliminatie <u>Andere licentie houder</u> : 200 tot 500* boete	<u>Renner</u> : 50 tot 100* fine, en/of waarschuwing of eliminatie <u>Andere licentie houder</u> : 200 tot 500* boete
7.6	Gekwalificeerd of ingeschreven voor een ronde van de wedstrijd, maar niet startend zonder geldige reden.	<u>Renner</u> : 100 tot 500* boete, en diskwalificatie voor de competitie	<u>Renner</u> : 100 tot 200* boete, en diskwalificatie voor de competitie	<u>Renner</u> : 50 tot 100* boete, en diskwalificatie voor de competitie
7.7	Het niet goed onder controle houden van de fiets	<u>Renner</u> : 100 tot 500* boete, en/of waarschuwing of diskwalificatie	<u>Renner</u> : 100 tot 200* boete, en/of waarschuwing of diskwalificatie	<u>Renner</u> : 50 tot 100* boete, en/of waarschuwing of diskwalificatie
7.8	Gedrag dat schade aan het milieu veroorzaakt.	<u>Renner of iedere andere licentie houder</u> : 200 tot 500* boete en/of waarschuwing of diskwalificatie	<u>Renner of iedere andere licentie houder</u> : 100 tot 500* boete en/of waarschuwing of diskwalificatie	<u>Renner of iedere andere licentie houder</u> : 50 tot 100* boete en/of waarschuwing of diskwalificatie
8. Aanval, intimidatie, beledigingen, gevaren, ongepast gedrag (inclusief het trekken aan de trui of zadel van een andere renner, klap met de helm, knie, elleboog, schouder, voet of hand, enz.) of onbehoorlijk gedrag of dat anderen in gevaar brengt. Voor bijzonder ernstige gevallen kan naast een waarschuwing, of een deklassering of diskwalificatie gegeven worden.				

KNWU REGLEMENTEN

8.1 Tussen renners of gericht op een renner	<u>Renners: 200 to 1,000*</u> boete per overtreding <u>Andere licentie houder: 500 tot 2,000*</u> boete	<u>Renners: 100 tot 500*</u> boete per overtreding <u>Andere licentie houder: 200 tot 1,000*</u> boete	<u>Renners: 50 tot 200*</u> boete per overtreding <u>Andere licentie houder: 200 boete</u>
	Naast de bovenstaande bepalingen kan het college van commissarissen in ernstige gevallen, in geval van herhaalde overtreding of verzwarende omstandigheden of als een overtreding een voordeel biedtm een licentiehouder uitsluiten van de competitie.		
8.2 Gericht op een andere person (inclusief toeschouwers)	<u>Renner: 200 tot 1,000*</u> boeter per overtreding <u>Andere licentie houder: 500 tot 2,000 boete*</u>	<u>Renner: 100 tot 500*</u> boete per overtreding. <u>Andere licentie houder: 200 tot 1,000 boete*</u>	<u>Renner: 50 tot 200*</u> boete per overtreding <u>Andere licentie houder: 200 boete</u>
	Naast de bovenstaande bepalingen kan het college van commissarissen in ernstige gevallen, in geval van herhaalde overtredingen of verzwarende omstandigheden of als een overtreding een voordeel biedt, een licentie houder uitsluiten van de competitie.		
	<u>Renner of een andere licentiehouder: 200 tot 500 boete*</u>	<u>Renner of een andere licentiehouder: 100 tot 200 boete*</u>	<u>Renner of een andere licentiehouder: 50 tot 100 boete*</u>
8.3 Ongepast of ongepast gedrag (bijvoorbeeld in het openbaar uitkleden op het middenterrein van een wielervedbaan)	<i>Notitie: De straf wordt gegeven aan het team wanneer de licentie houder niet specifiek kan worden geïdentificeerd.</i>		

* Wanneer er een schaal van sancties is, moet de commissaris rekening houden met verzachtende of verzwarende omstandigheden waaronder:

- Of de sanctie volgt op een waarschuwing;
- Of de licentie houder reeds is bestraft voor dezelfde overtreding tijdens dezelfde wedstrijd;
- Of de overtreding de licentie-houder een voordeel heft opgeleverd;
- Of de overtreding heft geleid tot een gevaarlijke situatie voor de licentie-houder of anderen;
- Of de overtreding plaatsvond op een belangrijk moment van de wedstrijd;
- Alle andere verzachtende of verzwarende omstandigheden naar het oordeel van de commissaris.

(ingevoerd per 01.01.21; gewijzigd per 10.06.21)

3.10.008 bis Tenzij anders vermeld, moeten sancties worden toegepast per “overtreding” en “voor de betrokken licentie houder”. Wanneer een straf wordt opgelegd met betrekking tot “punten van UCI-ranglijst”, worden de punten verwijderd uit de evenement specifieke UCI-ranglijst waarin de renner / het team kan worden gerangschikt.. Als gevolg hiervan zal de sanctie ook van invloed zijn op andere UCI-ranglijsten die worden berekend op basis van de punten die de renner / het team heeft gescoord in een evenementenranglijst.

Tenzij anders vermeld, worden sancties voor een teammanager en / of coach gegeven aan de teammanager die verantwoordelijk is voor het team.

Wanneer een licentie houder niet kan worden geïdentificeerd door de commissarissen, kan de boete direct worden opgelegd aan het team of aan de Team Manager welke verantwoordelijk is voor het team.

Op verzoek van de gesanctioneerde licentie houder, zal de voorzitter van het college van commissarissen de redenering achter de toegepaste sanctie geven.

BIJLAGE 1

UCI REQUEST FOR WORLD RECORD / BEST PERFORMANCE HOMOLOGATION

Category	<input type="checkbox"/> MEN	<input type="checkbox"/> ELITE	<input type="checkbox"/> JUNIOR	<input type="checkbox"/> MASTERS
	<input type="checkbox"/> WOMEN	<input type="checkbox"/> ELITE	<input type="checkbox"/> JUNIOR	<input type="checkbox"/> MASTERS
Age group	_____			
Specialization/Distance	_____			
Start (standing or flying)	_____			
Performance	_____			
Date of performance	_____			
COMPLETE NAME OF THE RIDER: _____				
Nationality	_____			
UCI ID	_____			
Date of birth	_____			
VELODROME: _____				
Location of Track (City and Country)	_____			
Track Measurement (m)	_____			
Material	_____			
Covered or Open	_____			
UCI Homologation Date	_____			
Laboratory in charge of Doping Control analysis _____				
Time of the attempt or event _____				
During an event or Special Attempt _____				
Resume of record _____				

Attestation of the result by Officials: We, the undersigned officials confirm that the record information as set out within this document was achieved according to the UCI Regulation.

Position	Family Name	Given Name	Signature
UCI International Commissaires			
Official Timekeepers			
(manual)			
(electronic)			
UCI Doping Control Agent			

To be enclosed

- Print out electronic timing slips
- Doping control form (if available)
- Material approval (confirmation sent from UCI Material Department 15 days before at the latest)

Place and date: _____

UCI International Commissaire Signature: _____

Secretary-General of National Federation: _____

Date of the request sent to UCI: _____

(The request SHALL REACH the UCI no later than 1 month after the performance - Immediate notification by email to UCI)

NB: This document is established in accordance with the world records / best performances regulations.